

Dell™ Color Cloud Multifunction Printer | H625cdw  
Dell™ Color Cloud Multifunction Printer | H825cdw  
Dell™ Color Smart Multifunction Printer | S2825cdn  
Guide de l'utilisateur

Modèle  
réglementaire : H625cdw  
H825cdw  
S2825cdn



# Remarques, Attentions et Avertissements

---

## REMARQUE:

- Une mention **REMARQUE** signale des informations importantes qui vous aident à utiliser de l'imprimante de manière plus adaptée.

## ATTENTION:

- La mention **ATTENTION** signale un risque de dégradation du matériel ou de perte de données si les instructions ne sont pas suivies correctement.

## AVERTISSEMENT:

- La mention **AVERTISSEMENT** signale un risque pouvant entraîner des dommages au niveau des biens, des dommages physiques, voire même la mort.

Les informations contenues dans ce document peuvent être modifiées sans préavis.

© 2015 Dell Inc. Tous droits réservés

La reproduction de ces éléments de quelque manière que ce soit sans l'autorisation écrite de Dell Inc. est strictement interdite.

Marques de commerce utilisées dans ce texte :

*Dell* et le logo *DELL* sont des marques de commerce de Dell Inc.

*Microsoft*, *Windows*, *Windows Server* et *Windows Vista* sont soit des marques de commerce déposées, soit des marques de commerce de Microsoft Corporation aux États-Unis et/ou dans d'autres pays.

*Apple*, *Bonjour*, *iPhone*, *Macintosh*, *Mac OS*, *AirPrint* et le logo *AirPrint* sont des marques de commerce d'Apple Inc.

*Adobe*, *PostScript* et *Photoshop* sont soit des marques de commerce déposées, soit des marques de commerce d'Adobe Systems Incorporated aux États-Unis et/ou dans d'autres pays.

*RSA* et *BSAFE* sont soit des marques de commerce déposées, soit des marques de commerce d'EMC Corporation aux États-Unis et/ou dans d'autres pays.

Capture(s) d'écran des produits Microsoft imprimés avec la permission de Microsoft Corporation.

D'autres marques et noms de marque peuvent être utilisés dans ce document pour désigner les entités qui possèdent les marques ou noms de leurs produits. Dell Inc. dénie tout intérêt de propriété dans les marques et noms de marque autres que les siens.

## À propos de la licence

*XML Paper Specification (XPS)* : Ce produit peut contenir des éléments de la propriété intellectuelle de la compagnie Microsoft. Les termes et conditions sous lesquels Microsoft détient cette propriété intellectuelle sont accessibles sur

<http://go.microsoft.com/fwlink/?LinkId=52369>; *DES* : Ce produit inclut du logiciel développé par Eric Young (eay@mincom.oz.au) ; *AES* : Copyright (c) 2003, Dr Brian Gladman, Worcester, UK.

Tous droits réservés. Ce produit utilise un logiciel AES publié, fourni par Dr Brian Gladman sous les termes de licence BSD ; *TIFF (libtiff)* : Copyright (c) 1988-1997 Sam Leffler et Copyright (c) 1991-1997 Silicon Graphics, Inc. *ICC Profile (Little cms)* : Copyright (c) 1998-2004 Marti Maria.

## Concernant RSA BSAFE



Cette imprimante comprend le logiciel RSA® BSAFE® Cryptographic édité par EMC Corporation.

## ICC Profile Header

Copyright (c) 1994-1996 SunSoft, Inc.

Rights Reserved

Permission is hereby granted, free of charge, to any person obtaining a copy of this software and associated documentation files (the "Software"), to deal in the Software without restriction, including without limitation the rights to use, copy, modify, merge, publish distribute, sublicense, and/or sell copies of the Software, and to permit persons to whom the Software is furnished to do so, subject to the following conditions:

The above copyright notice and this permission notice shall be included in all copies or substantial portions of the Software.

THE SOFTWARE IS PROVIDED "AS IS", WITHOUT WARRANTY OF ANY KIND, EXPRESS OR IMPLIED, INCLUDING BUT NOT LIMITED TO THE WARRANTIES OF MERCHANTABILITY, FITNESS FOR A PARTICULAR PURPOSE AND NON-INFRINGEMENT. IN NO EVENT SHALL SUNSOFT, INC. OR ITS PARENT COMPANY BE LIABLE FOR ANY CLAIM, DAMAGES OR OTHER LIABILITY, WHETHER IN AN ACTION OF CONTRACT, TORT OR OTHERWISE, ARISING FROM, OUT OF OR IN CONNECTION WITH THE SOFTWARE OR THE USE OR OTHER DEALINGS IN THE SOFTWARE.

Except as contained in this notice, the name of SunSoft, Inc. shall not be used in advertising or otherwise to promote the sale, use or other dealings in this Software without written authorization from SunSoft Inc.

## JPEG Library

Independent JPEG Group's free JPEG software

-----  
This package contains C software to implement JPEG image encoding, decoding, and transcoding. JPEG is a standardized compression method for full-color and gray-scale images.

The distributed programs provide conversion between JPEG "JFIF" format and image files in PBMPLUS PPM/PGM, GIF, BMP, and Targa file formats. The core compression and decompression library can easily be reused in other programs, such as image viewers. The package is highly portable C code; we have tested it on many machines ranging from PCs to Crays.

We are releasing this software for both noncommercial and commercial use. Companies are welcome to use it as the basis for JPEG-related products. We do not ask a royalty, although we do ask for an acknowledgement in product literature (see the README file in the distribution for details). We hope to make this software industrial-quality --- although, as with anything that's free, we offer no warranty and accept no liability.

For more information, contact [jpeg-info@jpegclub.org](mailto:jpeg-info@jpegclub.org).

Contents of this directory

-----  
jpegsrc.vN.tar.gz contains source code, documentation, and test files for release N in Unix format.

jpegsrcN.zip contains source code, documentation, and test files for release N in Windows format.

jpegaltui.vN.tar.gz contains source code for an alternate user interface for cjpeg/djpeg in Unix format.

jpegaltuiN.zip contains source code for an alternate user interface for cjpeg/djpeg in Windows format.

wallace.ps.gz is a PostScript file of Greg Wallace's introductory article about JPEG. This is an update of the article that appeared in the April 1991 Communications of the ACM.

jpeg.documents.gz tells where to obtain the JPEG standard and documents about JPEG-related file formats.

jfif.ps.gz is a PostScript file of the JFIF (JPEG File Interchange Format) format specification.

jfif.txt.gz is a plain text transcription of the JFIF specification; it's missing a figure, so use the PostScript version if you can.

TIFFTechNote2.txt.gz is a draft of the proposed revisions to TIFF 6.0's JPEG support.

pm.errata.gz is the errata list for the first printing of the textbook "JPEG Still Image Data Compression Standard" by Pennebaker and Mitchell.

jdosaobj.zip contains pre-assembled object files for JMEMDOS.ASM. If you want to compile the IJG code for MS-DOS, but don't have an assembler, these files may be helpful.

## **Math Library**

Copyright (C) 1993 by Sun Microsystems, Inc. All rights reserved.

Developed at SunPro, a Sun Microsystems, Inc. business.

Permission to use, copy, modify, and distribute this software is freely granted, provided that this notice is preserved.

=====

copysignf.c: \* Copyright (C) 1993 by Sun Microsystems, Inc. All rights reserved.

math\_private.h: \* Copyright (C) 1993 by Sun Microsystems, Inc. All rights reserved.

powf.c: \* Copyright (C) 1993 by Sun Microsystems, Inc. All rights reserved.

scalbnf.c: \* Copyright (C) 1993 by Sun Microsystems, Inc. All rights reserved.

## **libtiff**

Copyright (C) 1988-1997 Sam Leffler

Copyright (C) 1991-1997 Silicon Graphics, Inc.

Permission to use, copy, modify, distribute, and sell this software and its documentation for any purpose is hereby granted without fee, provided that (i) the above copyright notices and this permission notice appear in all copies of the software and related documentation, and (ii) the names of Sam Leffler and Silicon Graphics may not be used in any advertising or publicity relating to the software without the specific, prior written permission of Sam Leffler and Silicon Graphics.

THE SOFTWARE IS PROVIDED "AS-IS" AND WITHOUT WARRANTY OF ANY KIND, EXPRESS, IMPLIED OR OTHERWISE, INCLUDING WITHOUT LIMITATION, ANY WARRANTY OF MERCHANTABILITY OR FITNESS FOR A PARTICULAR PURPOSE.

IN NO EVENT SHALL SAM LEFFLER OR SILICON GRAPHICS BE LIABLE FOR ANY SPECIAL, INCIDENTAL, INDIRECT OR CONSEQUENTIAL DAMAGES OF ANY KIND, OR ANY DAMAGES WHATSOEVER RESULTING FROM LOSS OF USE, DATA OR PROFITS, WHETHER OR NOT ADVISED OF THE POSSIBILITY OF DAMAGE, AND ON ANY THEORY OF LIABILITY, ARISING OUT OF OR IN CONNECTION WITH THE USE OR PERFORMANCE OF THIS SOFTWARE.

## **Zlib**

zlib.h -- interface of the 'zlib' general purpose compression library version 1.2.8, April 28th, 2013

Copyright (C) 1995-2013 Jean-loup Gailly and Mark Adler

This software is provided 'as-is', without any express or implied warranty. In no event will the authors be held liable for any damages arising from the use of this software.



Permission is granted to anyone to use this software for any purpose, including commercial applications, and to alter it and redistribute it freely, subject to the following restrictions:

1. The origin of this software must not be misrepresented; you must not claim that you wrote the original software. If you use this software in a product, an acknowledgment in the product documentation would be appreciated but is not required.
2. Altered source versions must be plainly marked as such, and must not be misrepresented as being the original software.
3. This notice may not be removed or altered from any source distribution.

Jean-loup Gailly  
jloup@gzip.org

Mark Adler  
madler@alumni.caltech.edu

-----

### **DROITS LIMITES DU SECTEUR PUBLIC AMERICAIN**

Ce logiciel et cette documentation disposent de DROITS LIMITÉS. L'utilisation, la reproduction ou la divulgation par le gouvernement est soumise à des restrictions comme indiqué dans le sous-paragraphe (c)(1)(ii) des dispositions relatives aux droits en matière de données techniques et de logiciels informatiques du DFARS 252.227-7013 et dans les dispositions FAR en vigueur : Dell Inc., One Dell Way, Round Rock, Texas, 78682, USA.

Octobre 2015 Rév. A00

# Table des matières

<b>Remarques, Attentions et Avertissements</b>	<b>2</b>
<b>1 Avant de commencer</b>	<b>13</b>
<b>À propos de ce guide</b>	<b>14</b>
Conventions	14
<b>Où trouver les informations</b>	<b>15</b>
<b>Fonctions du produit</b>	<b>17</b>
<b>Présentation de l'imprimante</b>	<b>20</b>
Vue avant et arrière	20
Chargeur automatique de documents recto verso (CADRV)	22
Panneau de commande	22
Accessoire en option	24
<b>Symboles graphiques se trouvant sur l'imprimante et leurs significations</b>	<b>25</b>
<b>2 Configuration de l'imprimante</b>	<b>26</b>
<b>Vue d'ensemble de la configuration de l'imprimante</b>	<b>27</b>
<b>Préparation à la configuration de l'imprimante</b>	<b>28</b>
Exigences relatives à l'espace	28
Sécurisation de l'imprimante	28
<b>Connexion de votre imprimante à une ligne téléphonique</b>	<b>29</b>
Branchement de l'imprimante à la prise murale	29
Branchement de l'imprimante à un modem	30
Raccordement d'un téléphone ou d'un répondeur	30
<b>Mise en marche/arrêt de l'imprimante</b>	<b>32</b>
Mise en marche de l'imprimante	32
Arrêt de l'imprimante	33
Réglage des paramètres initiaux sur le panneau de commande	33
<b>Connexion de votre imprimante à un ordinateur</b>	<b>39</b>
Présentation	39
Connexion à un réseau sans fil	40
Connexion à un réseau (Ethernet) câblé	45
Connexion à un ordinateur par USB	46
Installation des logiciels sur des ordinateurs Windows®	47
Installation des logiciels sur des ordinateurs Macintosh	54

<b>Connexion de votre imprimante aux périphériques mobiles</b>	<b>57</b>
Wi-Fi Direct	57
Dell Document Hub	60
AirPrint	61
Google Cloud Print	62
Mopria Print Service	66
<b>Installation des pilotes d'impression sur des ordinateurs Linux (CUPS)</b>	<b>68</b>
Fonctionnement sous Red Hat Enterprise Linux 6 Desktop	68
Procédure sous SUSE Linux Enterprise Desktop 11	70
Fonctionnement sous Ubuntu 12.04 LTS	73
<b>Définition de l'adresse IP</b>	<b>76</b>
Attribution d'une adresse IP	76
Vérification des paramètres IP	78
<b>3 Utilisation de votre imprimante</b>	<b>79</b>
<b>Utilisation du panneau de commande</b>	<b>80</b>
À propos de l'écran d'Accueil	80
Opérations de base sur l'écran tactile	81
Déplacement, ajout ou suppression de vignettes	82
Utilisation du clavier affiché sur l'écran tactile	84
Modifier la langue	84
Verrou panneau	84
Réglage de la Minuterie d'économie d'énergie	85
À propos de la fonctionnalité de gestion de travaux en parallèle	86
<b>Présentation des menus de système</b>	<b>87</b>
Rapport/Liste	87
Wi-Fi   WPS	89
Périphérique couplé	89
Paramètres Admin	90
Paramètres par défaut	120
Gestion des bacs	121
Paramètres langue	122
Réinitialisation des valeurs par défaut	123
<b>Présentation des menus de travail</b>	<b>125</b>
Impression	125
Copie	127
Copie ID	129
Copie Multiple Haut	129
Numérisation courriel	130

Numérisation dossier réseau	131
Numérisation vers USB	131
Numérisation ordinateur	131
Fax	134
Impression PDF/TIFF	135
Impression JPEG	135
Dell Document Hub	137
SharePoint	141
Ajouter l'application	141
<b>Dell™ Printer Configuration Web Tool</b>	<b>142</b>
Configuration préalable à l'utilisation de Dell Printer Configuration Web Tool	142
Démarrage de Dell Printer Configuration Web Tool	143
Format d'affichage des pages	143
Modification des réglages des éléments de menu	146
<b>Instructions relatives aux supports d'impression</b>	<b>202</b>
Support d'impression pris en charge	202
Poids de papier pris en charge	205
Support d'impression déconseillé	205
Support d'impression recommandé	206
Instructions relatives au stockage des supports d'impression	208
<b>Chargement du support d'impression</b>	<b>209</b>
Avant de charger	209
Chargement du support d'impression dans le bac1 et dans le chargeur 550 feuilles en option	209
Chargement du support d'impression dans le chargeur multifonction (MPF)	215
Chargement de papier à en-tête, pré-imprimé ou préperforé	219
Relier les bacs	220
<b>Chargement des documents</b>	<b>221</b>
Avant de charger des documents dans le CADRV	221
Chargement d'un document dans le chargeur automatique de documents recto verso (CADRV)	222
Chargement d'un document sur la vitre d'exposition	222
<b>4 Imprimer, Copier, Scanner, Faxer et Dell Document Hub</b>	<b>224</b>
<b>Imprimer</b>	<b>225</b>
Envoyer un travail d'impression	225
Annuler une tâche d'impression	225
Impression 2 faces	226
Utiliser l'impression stockée	228
Imprimer via un périphérique flash USB	232

Réglages de l'imprimante	233
<b>Copier</b>	<b>235</b>
Réalisation de copies à partir de la vitre d'exposition	235
Réalisation de copies à partir du CADRV	235
Utiliser la Copie ID	236
Modification des paramètres de copie par défaut	236
<b>Numériser</b>	<b>238</b>
Généralités sur la numérisation	238
Numérisation vers un ordinateur à l'aide d'une connexion USB	239
Numérisation vers un ordinateur à l'aide d'une connexion réseau	240
Numérisation à partir d'un ordinateur à l'aide de Web Services on Devices (WSD)	242
Numériser avec le pilote TWAIN	243
Numériser avec le pilote Windows® Image Acquisition (WIA)	244
Numérisation avec Wi-Fi Direct	245
Numériser vers un ordinateur ou un serveur avec SMB/FTP	246
Numérisation vers un périphérique flash USB	256
Envoi de données numérisées via courriel	258
Gestion du scanner	262
Modification des paramètres de numérisation par défaut	264
<b>Fax</b>	<b>265</b>
Réglages initiaux	265
Modification des paramètres de fax	266
Envoyer un fax	267
Envoyer un fax en différé	269
Envoyer un fax directement depuis un ordinateur	270
Numérotation automatique	274
Répertoire	278
Recevoir un fax	278
Rapports relatifs au fax	282
Modification des paramètres de fax par défaut	282
<b>Dell Document Hub</b>	<b>283</b>
Enregistrement de l'utilisateur et connexion à Dell Document Hub	283
Recherche et impression de fichiers	286
Navigation et impression de fichiers	287
Numériser	288
Numérisation du document par reconnaissance optique de caractères (Optical Character Recognition - OCR)	290
Envoi des données numérisées à vous-même par courriel	291

Envoi des données numérisées d'une carte de visite à vous-même par courriel	292
<b>Impression et numérisation directement à partir de SharePoint®</b>	<b>293</b>
Enregistrement du serveur SharePoint®	293
Inscription au serveur SharePoint®	294
Navigation et impression de fichiers	294
Numériser	295
<b>5 Faites connaissance avec votre imprimante</b>	<b>297</b>
<b>Présentation des logiciels de votre imprimante</b>	<b>298</b>
Présentation	298
Utilisation du Widget Moniteur d'état pour Macintosh	301
Utilisation du Centre du Moniteur d'état pour Linux	306
Mise à jour du logiciel	312
<b>Authentification Utilisateur</b>	<b>313</b>
Création et modification des Comptes utilisateurs	313
Connexion au compte Utilisateur	315
<b>Multiple Desktop - Personnalisation Pavé</b>	<b>317</b>
Ajout d'un nouveau pavé	317
<b>Utiliser le carnet d'adresses et le répertoire</b>	<b>320</b>
Types de carnets d'adresses	320
Ajout et modification d'entrées dans les carnets d'adresses	321
En utilisant le panneau de commande de l'imprimante	321
En utilisant l'éditeur du carnet d'adresses	321
Avec Dell Printer Configuration Web Tool	323
Utiliser le carnet d'adresses et le répertoire du serveur	323
<b>Utiliser les certificats numériques</b>	<b>328</b>
Gérer les certificats	328
Configurer les fonctionnalités	332
<b>Présentation des messages de l'imprimante</b>	<b>337</b>
Codes d'état	337
Messages d'erreur	345
<b>Spécifications</b>	<b>349</b>
Compatibilité des systèmes d'exploitation	349
Alimentation	349
Dimensions	350
Grammage	350
Mémoire	350

Page Description Language (PDL)/Émulation, Système d'exploitation et Interface	350
Environnement	351
Câbles	351
Spécifications d'imprimante	352
Spécifications du copieur	352
Spécifications du scanner	353
Spécifications de télécopie	354
Spécifications de connexion sans fil	354
<b>6 Entretien de votre imprimante</b>	<b>356</b>
<b>Entretien de votre imprimante</b>	<b>357</b>
Vérifier l'état des fournitures	357
Préservation des fournitures	357
Commanders de fournitures	358
Stockage des supports d'impression	359
Stockage des consommables	359
Remplacement des cartouches de toner	359
Remplacement des cartouches à tambour	361
Remplacement du collecteur de toner usagé	367
Nettoyage de l'intérieur de l'imprimante	369
Nettoyage du scanner	374
Nettoyage des rouleaux d'entraînement du CADRV	376
Déplacement de l'imprimante	377
Suppression d'Options	378
<b>7 Diagnostic de pannes</b>	<b>380</b>
<b>Diagnostic de pannes</b>	<b>381</b>
Suppression des bourrages	381
Problèmes courants de l'imprimante	393
Problèmes au niveau de l'affichage	393
Problèmes d'impression	393
Problèmes au niveau de la qualité d'impression	395
Problèmes de bourrage/alignement	410
Bruit	414
Problèmes de copie	414
Problèmes concernant le fax	415
Problèmes de numérisation	416
Problèmes de certificat numérique	419
Problèmes sans fil	420
Problèmes avec le chargeur 550 feuilles en option installé	420
Problèmes Wi-Fi Direct	421

Problèmes de l'utilitaire Pilote/Imprimante du scanner	421
Autres problèmes	422
Contacteur la maintenance	422

## **Annexe 423**

### **Annexe 424**

Politique de support technique Dell™	424
Garantie et politique de retour	424
Contacteur Dellug_appdx_contact	424
USA/Canada Wi-Fi Warnings	425



## Avant de commencer

À propos de ce guide	14
Où trouver les informations	15
Fonctions du produit	17
Présentation de l'imprimante	20
Symboles graphiques se trouvant sur l'imprimante et leurs significations	25

# À propos de ce guide

---

Cliquez sur les signets situés à gauche pour obtenir plus d'informations sur les fonctions, l'accessoire en option et le fonctionnement de votre Dell H625cdw, Dell H825cdw ou Dell S2825cdn. Pour plus de détails sur les autres documentations fournies avec votre imprimante, reportez-vous à la section « Où trouver les informations ».

## REMARQUE:

- Dans ce guide, Dell H625cdw, Dell H825cdw ou Dell S2825cdn est appelée « l'imprimante ».
- Dans ce guide, les procédures à effectuer sur l'ordinateur sont expliquées dans Microsoft® Windows® 7 sauf mention contraire.
- Les images et captures d'écran utilisées dans ce manuel sont celles de l'appareil Dell H825cdw, sauf mention contraire.

## Conventions

La section suivante décrit les symboles et les polices utilisés dans ce document :

Élément	Description
Textes en gras	<ul style="list-style-type: none"><li>• Noms des boutons du panneau de commande.</li><li>• Menus, commandes, fenêtres ou boîtes de dialogue affichés sur l'écran de l'ordinateur.</li></ul>
Textes en police Courier New	<ul style="list-style-type: none"><li>• Menus et messages affichés sur l'écran tactile.</li><li>• Nom de l'écran sur l'écran tactile.</li><li>• Caractères saisis sur l'ordinateur.</li><li>• Chemins des dossiers.</li></ul>
< >	<ul style="list-style-type: none"><li>• Touche de clavier de l'ordinateur.</li></ul>
→	<ul style="list-style-type: none"><li>• Indique un flux de processus.</li></ul>
« »	<ul style="list-style-type: none"><li>• Références croisées dans ce guide.</li><li>• Caractères saisis sur le panneau de commande.</li><li>• Messages affichés sur l'écran de l'ordinateur.</li></ul>

# Où trouver les informations

Quelles informations recherchez-vous ?	Vous pouvez trouver les informations dans cette section
Pilotes et manuels pour mon imprimante	Disque <i>Software and Documentation</i> : Le disque <i>Software and Documentation</i> contient des manuels, des pilotes et des logiciels destinés à votre imprimante. Vous pouvez utiliser le disque <i>Software and Documentation</i> pour installer les pilotes et les logiciels, puis consulter les manuels. Il est possible que des fichiers Lisez-moi figurent sur le disque <i>Software and Documentation</i> afin de fournir les dernières mises à jour relatives aux modifications techniques apportées à l'imprimante ou aux matériaux de référence technique avancés destinés aux utilisateurs expérimentés ou aux techniciens.
Configuration de mon imprimante	<i>Guide d'installation</i>
Mode d'emploi de mon imprimante	
Informations de sécurité	<i>Informations importantes</i>
Informations relatives à la garantie	 <b>AVERTISSEMENT:</b> <ul style="list-style-type: none"><li>• Avant de configurer et d'utiliser l'imprimante, prenez connaissance de toutes les consignes de sécurité reprises dans le <i>Informations importantes</i> et observez-les.</li></ul>
Express Service Code et Service Tag	Le code de service express et le numéro de série figurent sur la partie intérieure du capot de l'imprimante.

Service Tag  
ABCD123  
Express Service Code  
01234567890

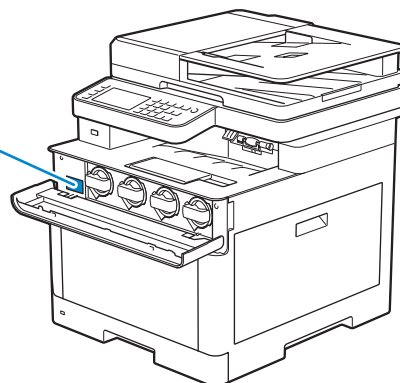

Derniers pilotes pour mon imprimante  
Documentation pour mon imprimante

Visitez [www.dell.com/support](http://www.dell.com/support).

---

<b>Quelles informations recherchez-vous ?</b>	<b>Vous pouvez trouver les informations dans cette section</b>
Réponses aux questions relatives au support et à l'assistance techniques	<p>Visitez <b>www.dell.com/support</b>. Sélectionnez votre région et complétez les informations demandées afin d'accéder aux outils et informations d'aide.</p> <p><b>www.dell.com/support</b> propose de nombreux outils en ligne, parmi lesquels :</p> <ul style="list-style-type: none"><li>• Solutions — Conseils et astuces pour le diagnostic de pannes, articles de techniciens et formations en ligne</li><li>• Mises à niveau — Informations relatives aux mises à niveau des composants, comme les pilotes d'impression, par exemple</li><li>• Support clientèle — Informations de contact, état des commandes, garantie et informations relatives aux réparations</li><li>• Téléchargements — Pilotes</li><li>• Guides — Documentation de l'imprimante et spécifications de produit</li></ul>

---

# Fonctions du produit

Ce chapitre décrit les caractéristiques du produit et indique leurs liens.

## Application Dell Document Hub

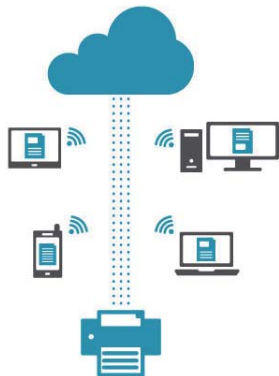

Avec l'application Dell Document Hub, vous accédez aux documents, images et contenus numériques et les partagez facilement. Cette solution de collaboration en nuage innovante connecte votre imprimante et vos périphériques aux services cloud populaires, fournissant ainsi un moyen de collaboration flexible et sécurisé depuis pratiquement n'importe où. Grâce à votre ordinateur ou périphérique mobile, vous pouvez rechercher des fichiers simultanément sur plusieurs services cloud pour imprimer des documents ou encore numériser des documents directement vers le cloud en utilisant l'application. Accédez à Windows Store, Google Play™ store et App Store pour télécharger les applications. Si vous utilisez un appareil mobile Android, vous pouvez effectuer les opérations suivantes :

- placer votre appareil contre l'imprimante pour télécharger l'application (uniquement si celle-ci n'est pas installée sur votre appareil) ;
- placer votre appareil contre l'imprimante pour ouvrir l'application, lancer l'impression ou démarrer la numérisation.

Pour en savoir plus sur l'utilisation de Dell Document Hub, consultez la FAQ sur [Dell.com/documenthub](http://Dell.com/documenthub).

## Dell Printer Hub (Dell H625cdw et Dell H825cdw)



Dell Printer Hub est un programme de surveillance qui vous informe de l'état de l'imprimante et vous permet de personnaliser ses paramètres. Ce programme vous avertit également des mises à jour de logiciel/micrologiciel. Pour plus de commodité, vous pouvez accéder au Dell Document Hub depuis Dell Printer Hub. Dell Printer Hub figure sur votre disque *Software and Documentation* et contient des manuels, des pilotes et des logiciels destinés à votre imprimante. Pour plus d'informations, ouvrez le programme et cliquez sur ? en haut à droite de la fenêtre principale pour afficher la FAQ.

## Dell Printer Management Tool (Dell S2825cdn)

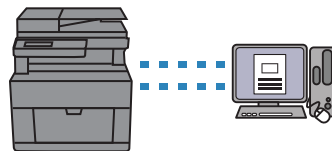

Dell Printer Management Tool est un programme de surveillance qui vous informe de l'état de l'imprimante et vous permet de personnaliser ses paramètres. Ce programme vous avertit également des mises à jour de logiciel/micrologiciel. Dell Printer Management Tool figure sur votre disque *Software and Documentation* et contient des manuels, des pilotes et des logiciels destinés à votre imprimante. Pour plus d'informations, ouvrez le programme et cliquez en haut à droite de la fenêtre principale pour afficher la FAQ.

### Conversion et stockage avec Dell Document Hub (Dell H625cdw et Dell H825cdw)

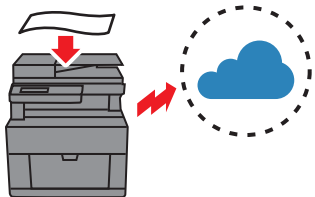

Dell Document Hub permet de numériser des documents papier et de les stocker directement sur votre service cloud favori. Il est également possible de convertir les documents papier en documents numériques modifiables avant de les envoyer sur le service cloud.

Voir « Numérisation du document par reconnaissance optique de caractères (Optical Character Recognition - OCR) ».

### Impression avec Dell Document Hub (Dell H625cdw et Dell H825cdw)

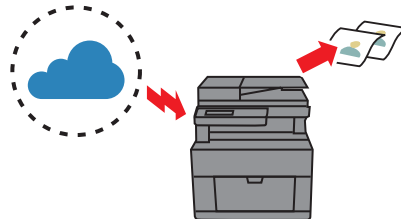

Dell Document Hub permet de localiser et d'imprimer aisément les documents stockés sur le service cloud. Il est également possible de rechercher simultanément des fichiers dans divers services cloud.

Voir « Recherche et impression de fichiers ».

### Impression USB directe

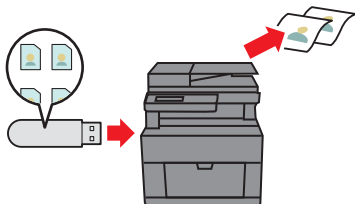

Vous pouvez imprimer des fichiers directement à partir d'un périphérique flash USB, sans avoir à démarrer l'ordinateur et à lancer un programme avec la fonction **Impression USB directe**. Reportez-vous à la section « Imprimer via un périphérique flash USB ».

### Copie ID

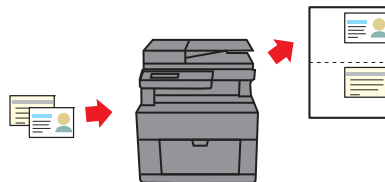

Vous pouvez copier les deux faces d'une carte d'identité dans sa taille d'origine sur une seule feuille de papier par une simple opération avec la fonction **Copie ID**.

Reportez-vous à la section « Utiliser la Copie ID ».

### Numérisation courriel

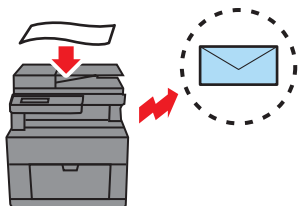

Vous pouvez envoyer les données numérisées sous forme de pièce jointe à un courriel à l'aide de la fonction **Numérisation courriel**. Après la numérisation, sélectionnez les adresses e-mail des destinataires dans le carnet d'adresses de l'imprimante ou du serveur ou entrez l'adresse de l'écran tactile de l'imprimante.

Reportez-vous à la section « Envoi de données numérisées via courriel ».

### Numérisation dossier réseau

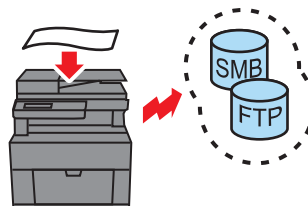

Vous pouvez transférer des données numérisées vers un PC ou un serveur via le protocole SMB (Server Message Block) ou FTP sans logiciel. Même si l'enregistrement préalable du serveur FTP cible ou du PC dans le carnet d'adresses est requis, cela vous permet de gagner du temps.

Voir « Numériser vers un ordinateur ou un serveur avec SMB/FTP ».

### Numérisation vers USB

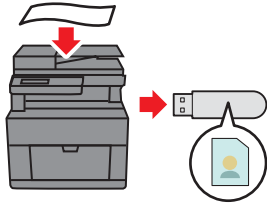

Vous n'avez pas besoin d'un PC pour enregistrer des données numérisées sur un périphérique flash USB avec la fonction **Numérisation vers USB**. Spécifiez le périphérique flash USB inséré dans le port de l'imprimante comme emplacement d'enregistrement des données numérisées. Reportez-vous à la section « Numérisation vers un périphérique flash USB ».

### Numérisation à partir du Chargeur Automatique de Documents Recto Verso (CADRV)

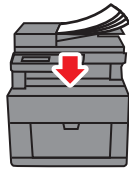

Vous pouvez numériser des feuilles individuelles à l'aide du CADRV. Reportez-vous à la section « Réalisation de copies à partir du CADRV ».

### Numérisation à partir de la vitre d'exposition



Vous pouvez numériser les pages d'un livre ou d'une brochure à partir de la vitre d'exposition. Voir « Réalisation de copies à partir de la vitre d'exposition ».

### Gestion des documents avec PaperPort (Dell S2825cdn)

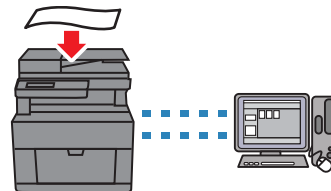

Vous pouvez organiser, rechercher et partager vos document numérisés à l'aide du logiciel PaperPort fourni.

# Présentation de l'imprimante

## Vue avant et arrière

### Vue avant

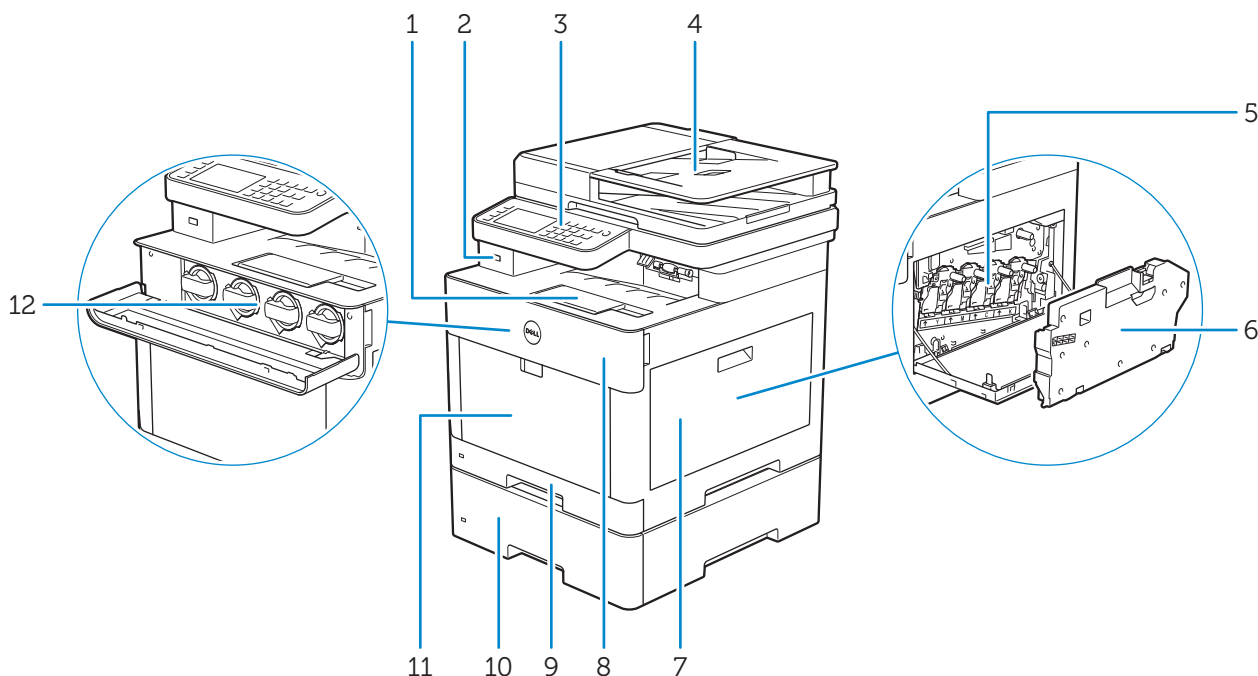

1	Extension de bac de sortie	7	Couvercle latéral droit
2	Port USB avant	8	Capot avant
3	Panneau de commande	9	Bac1
4	Chargeur automatique de documents recto verso (CADRV)	10	Chargeur 550 feuilles en option (Bac2)
5	Cartouches à tambour	11	MPF
6	Collecteur de toner usagé	12	Cartouches de toner

#### REMARQUE:

- N'enlevez pas ou n'insérez pas les cartouches de toner lorsque l'imprimante est en cours d'utilisation.



## Vue arrière

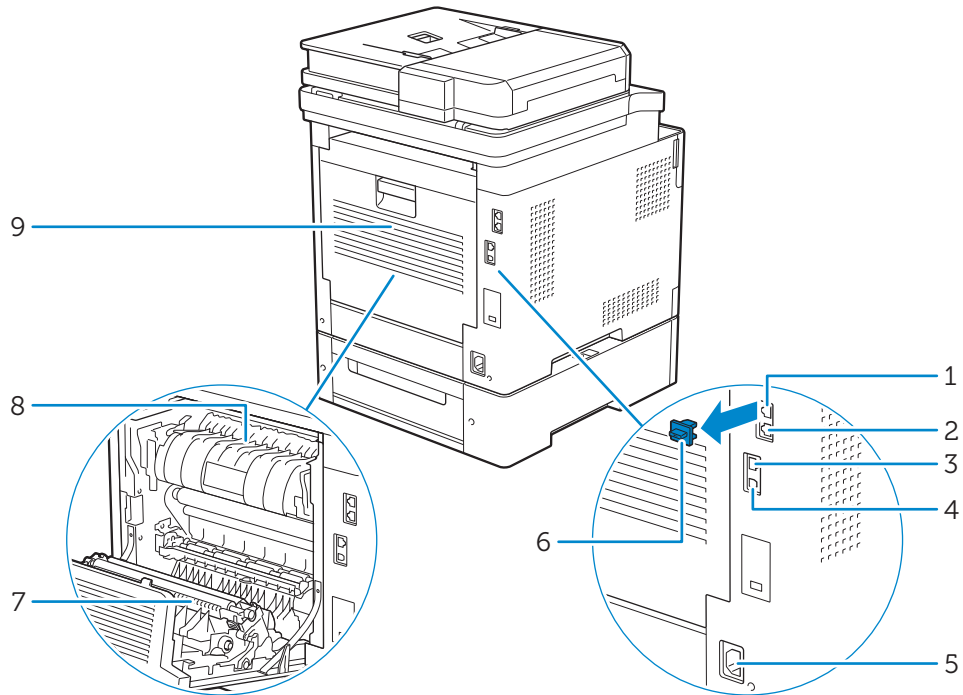

1 Connecteur de ligne téléphonique

2 Connecteur de prise murale

3 Port Ethernet

4 Port USB

5 Connecteur d'alimentation

6 Prise « bleue »

7 Unité recto verso

8 Module de fusion

9 Capot arrière

# Chargeur automatique de documents recto verso (CADRV)

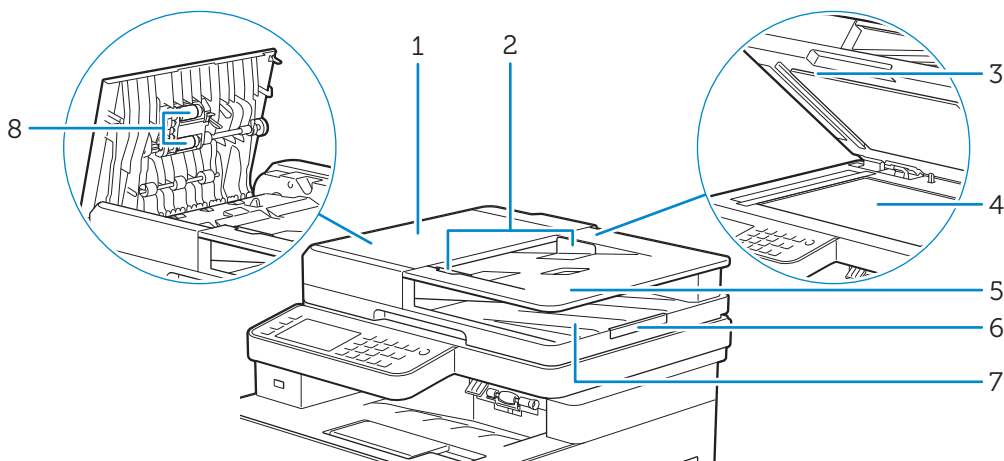

1	Capot du CADRV	5	Plateau d'alimentation en documents
2	Guides du papier	6	Guide d'arrêt de document
3	Capot de chute du CADRV	7	Bac de sortie de documents
4	Vitre d'exposition	8	Rouleaux d'alimentation du CADRV

## REMARQUE:

- tirez le guide d'arrêt de document pour empêcher le document de tomber de l'imprimante.

# Panneau de commande

Dell H625cdw/Dell H825cdw

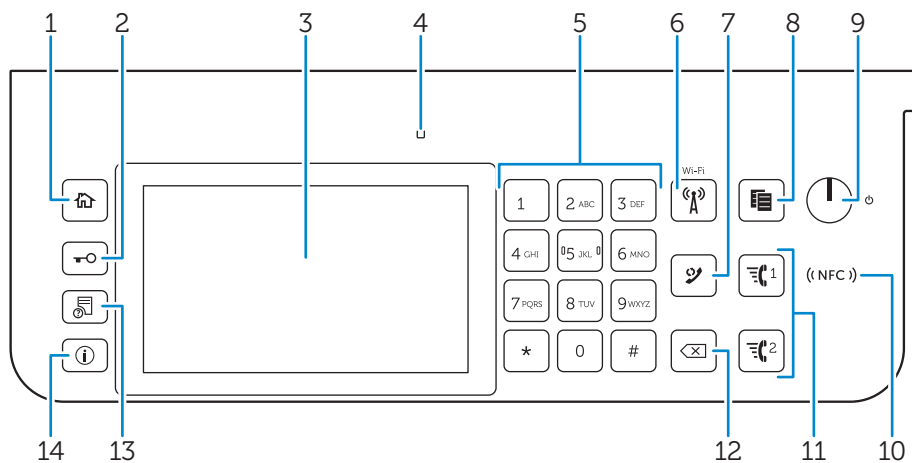

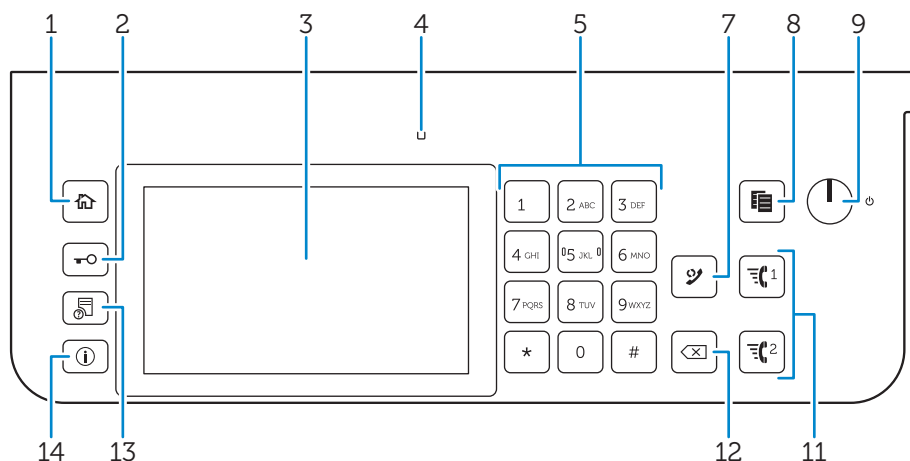







1	Bouton ( <b>Accueil</b> )	Renvoie à l'écran d'Accueil.
2	Bouton  ( <b>Connexion/Déconnexion</b> )	Permet de déconnecter s'il est enfoncé alors que l'utilisateur est connecté.
3	Écran tactile	Permet de spécifier les paramètres en tapant directement sur l'écran. Permet d'afficher divers réglages, instructions et messages d'erreur.
4	DEL Prêt / Erreur	Une lumière verte s'allume lorsque l'imprimante est prête, et la lumière verte clignote lors de la réception de données.  Une lumière orange s'allume en cas d'erreur et la lumière orange clignote lorsqu'une erreur d'impression irréversible se produit.
5	Pavé numérique	Permet de saisir des caractères et des chiffres.
6	Bouton ( <b>Wi-Fi</b> )*	Une lumière blanche s'allume lorsque le Wi-Fi® est activé et clignote sous certaines conditions. Consultez « État de la DEL du bouton Wi-Fi ».
7	Bouton  ( <b>Compo/Pause</b> )	Permet de recomposer un numéro de téléphone.  Permet d'insérer une pause dans un numéro de téléphone. Lorsque le bouton  ( <b>Compo/Pause</b> ) est enfoncé, « - » apparaît sur l'écran tactile.
8	Bouton  ( <b>Copie</b> )	Permet de démarrer la copie du document. Effectif uniquement à partir de l'écran d'Accueil lorsque vous êtes connecté à l'imprimante.
9	Bouton  ( <b>Alimentation</b> )	Met sous/hors tension l'imprimante ou la fait basculer entre deux modes : veille et économie d'énergie. <ul style="list-style-type: none"> <li>Appuyez sur ce bouton et relâchez-le pour mettre l'imprimante sous tension. Pour mettre l'imprimante hors tension, maintenez le bouton enfoncé jusqu'à ce que l'écran Gestion de consommation d'énergie apparaisse sur l'écran tactile, puis tapez sur Mise hors tension.</li> <li>Chaque fois que vous appuyez sur ce bouton, vous basculez entre les modes de veille et d'économie d'énergie. Lorsque l'imprimante passe en mode d'économie d'énergie, le bouton clignote lentement.</li> </ul>

**△ ATTENTION:**

- **Maintenez le bouton enfoncé pendant au moins six secondes pour mettre immédiatement l'imprimante hors tension. Notez toutefois que cela peut entraîner une perte de données dans la mémoire.**







10	 Lecteur (NFC)*	Démarre la communication entre l'imprimante et la carte NFC ou un périphérique mobile doté de la fonction NFC lorsque vous placez la carte ou le périphérique contre le lecteur ou passez la carte ou le périphérique devant le lecteur.
11	Bouton  /  (Numérotation rapide 1 / Numérotation rapide 2)	Compose le numéro enregistré respectivement sous les numéros « 001 » et « 002 » respectifs de la Numérotation rapide FAX. Effectif uniquement lorsque l'écran d'Accueil est affiché.
12	 Bouton (Effacer)	Permet de supprimer des caractères et des numéros.
13	 Bouton (État du travail)	Renvoie à l'écran d'État du travail. À partir de cet écran, vous pouvez vérifier ou annuler les travaux en cours.
14	 Bouton (Information)	Renvoie à l'écran d'Information. Permet d'accéder à diverses informations et menu de réglage, de vérifier les niveaux des consommables et l'état du réseau, et d'imprimer plusieurs types de rapports et de listes.

\* Disponible sur les appareils Dell H625cdw et Dell H825cdw.

#### REMARQUE:

- Le déplacement vers un menu différent ou le retour à un écran précédent annule l'entrée ou le réglage en cours. Assurez-vous de bien sélectionner OK pour sauvegarder l'entrée ou le réglage en cours.

## État de la DEL du bouton Wi-Fi

DEL (Wi-Fi)	État de l'imprimante
 Arrêt	Le Wi-Fi a été coupé. Connexion à un réseau via un câble Ethernet Entre en mode d'économie d'énergie
 Marche	Liaison sans fil établie
 Clignote 	Recherche/Connexion au point d'accès sans fil LAN ou routeur
 Clignote lentement 	Le Wi-Fi est allumé, mais n'est pas connecté à un point d'accès ou routeur

## Accessoire en option

Le chargeur 550 feuilles en option est disponible pour l'imprimante.

Pour installer le chargeur 550 feuilles en option, reportez-vous à son mode d'emploi.

# Symboles graphiques se trouvant sur l'imprimante et leurs significations

---



N'utilisez pas de papier portant des agrafes ou des trombones.



N'utilisez pas de papier plié, froissé ou recourbé.



N'utilisez pas de papier pour jet d'encre.



N'utilisez pas de feuilles OHP.



N'utilisez pas de papier déjà imprimé ou dont une face est déjà utilisée.



Attention



Ne jetez pas une cartouche de toner dans un feu.



Ne jetez pas une cartouche à tambour dans un feu.



Ne pas exposer à la lumière.



Ne pas toucher.



Attention (surface chaude)



Ne démontez pas le produit.



Ne jetez pas un collecteur de toner usagé dans un feu.



Verrouillage



Déverrouillage

## Configuration de l'imprimante

Vue d'ensemble de la configuration de l'imprimante	27
Préparation à la configuration de l'imprimante	28
Connexion de votre imprimante à une ligne téléphonique	29
Mise en marche/arrêt de l'imprimante	32
Connexion de votre imprimante à un ordinateur	39
Connexion de votre imprimante aux périphériques mobiles	57
Installation des pilotes d'impression sur des ordinateurs Linux (CUPS)	68
Définition de l'adresse IP	76

# Vue d'ensemble de la configuration de l'imprimante

---

Vous trouverez ci-après le récapitulatif des procédures à effectuer pour configurer l'imprimante.

## Préparation du matériel/Réglages initiaux

- ↓ « Préparation à la configuration de l'imprimante »
- « Mise en marche/arrêt de l'imprimante »
- « Réglage des paramètres initiaux sur le panneau de commande »

## Connexions/Configuration de l'imprimante

- « Connexion de votre imprimante à une ligne téléphonique »
- « Connexion de votre imprimante à un ordinateur »
- « Connexion de votre imprimante aux périphériques mobiles »

# Préparation à la configuration de l'imprimante

## Exigences relatives à l'espace

Prévoyez suffisamment d'espace pour ouvrir les bacs, les capots, l'accessoire en option et pour une bonne ventilation de l'imprimante.

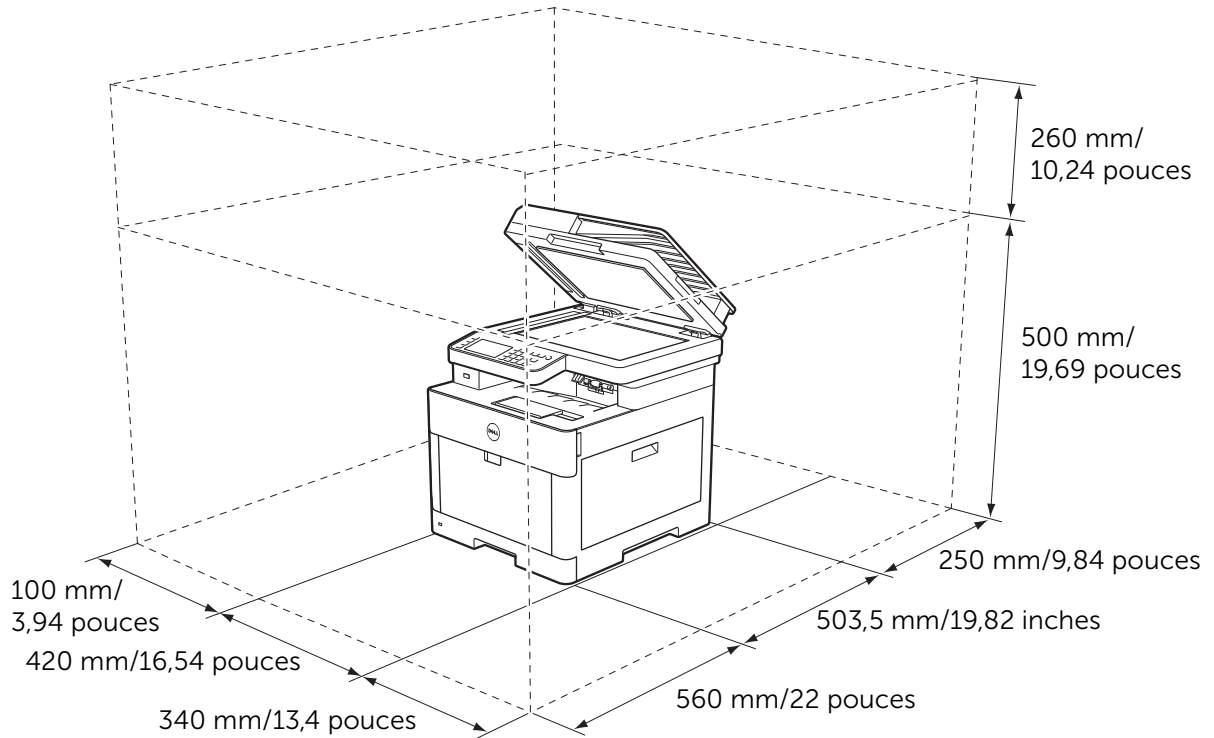

## Sécurisation de l'imprimante

Pour protéger l'imprimante contre le vol, vous pouvez utiliser un verrou Kensington. Fixez le verrou Kensington à l'encoche de sécurité de l'imprimante.

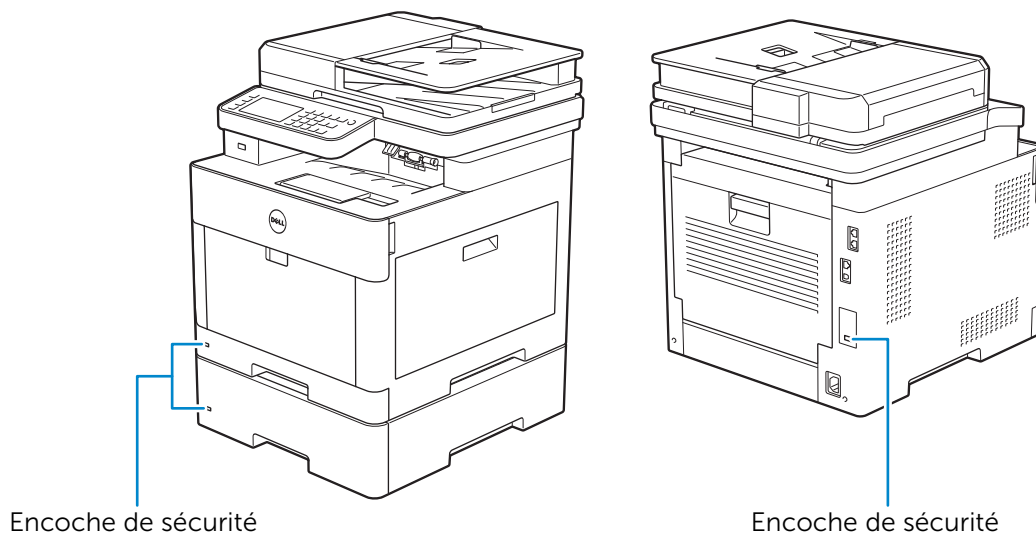

Reportez-vous aux instructions d'utilisation fournies avec le verrou Kensington.



# Connexion de votre imprimante à une ligne téléphonique

## ⚠ ATTENTION:

- Ne connectez pas directement l'imprimante à une ligne DSL (Digital Subscriber Line). Cela risquerait d'endommager l'imprimante. Pour utiliser une ligne DSL, vous devez utiliser un filtre DSL approprié. Contactez votre fournisseur de service pour obtenir le filtre DSL.
- Pour réduire le risque de choc électrique ou d'incendie, utilisez uniquement un câble téléphonique AWG numéro 26 ou supérieur.

## Branchement de l'imprimante à la prise murale

Pour raccorder l'imprimante à une ligne téléphonique, branchez un câble téléphonique au connecteur de prise murale situé à l'arrière de l'imprimante. Branchez l'autre extrémité du cordon à une prise murale active.

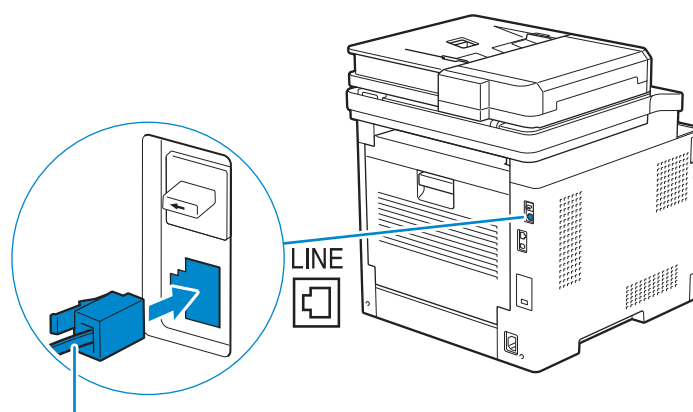

Vers le connecteur de prise murale

Si la communication téléphonique est de type série dans votre pays (c'est le cas en Allemagne, en Suède, au Danemark, en Autriche, en Belgique, en Italie, en France et en Suisse) et que vous disposez d'une terminaison jaune, procédez comme suit :

- 1 Retirez la prise « bleue » du connecteur de ligne téléphonique.

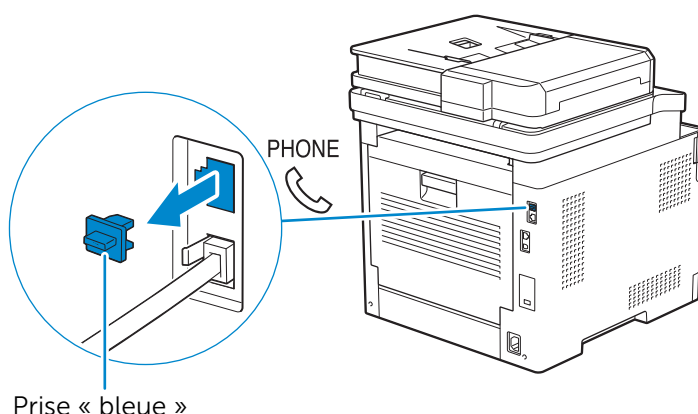

Prise « bleue »

2 Insérez la terminaison « jaune » dans le connecteur de ligne téléphonique.

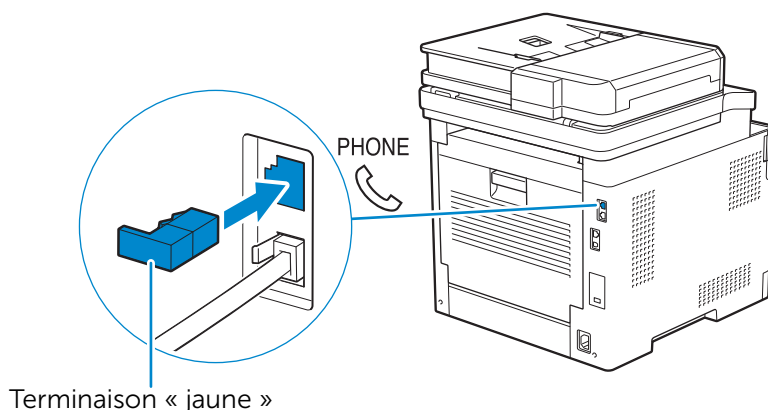

## Branchement de l'imprimante à un modem

Vous pouvez raccorder l'imprimante à un ordinateur avec un modem sur la même ligne téléphonique que l'imprimante.

Vérifiez que le modem est correctement raccordé à un connecteur de prise murale active, branchez un câble téléphonique au connecteur téléphonique du modem. Branchez l'autre extrémité du cordon au connecteur de prise murale situé à l'arrière de l'imprimante.

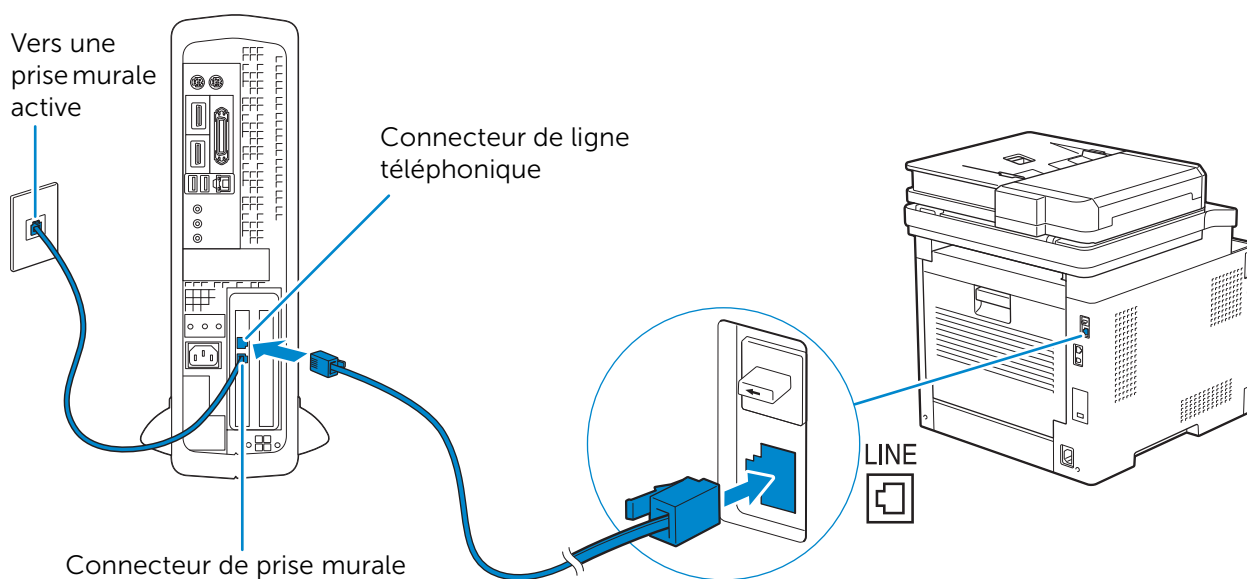

### REMARQUE:

- Pour utiliser la fonction de fax de l'imprimante, désactivez la fonction de réception-fax du modem de l'ordinateur.
- N'utilisez pas le mode d'ordinateur si l'imprimante est en train d'envoyer ou de recevoir un fax.
- Pour faxer via le modem de l'ordinateur, suivez les instructions fournies avec votre modem d'ordinateur et le programme de fax.

## Raccordement d'un téléphone ou d'un répondeur

Si vous partagez une ligne téléphonique avec les appels vocaux et le fax, vous pouvez raccorder un téléphone ou un répondeur à l'imprimante pour prendre les appels vocaux.

1 Vérifiez que la ligne téléphonique est reliée à l'imprimante.

Consultez « Branchement de l'imprimante à la prise murale ».

- 2 Retirez la prise « bleue » du connecteur de ligne téléphonique.

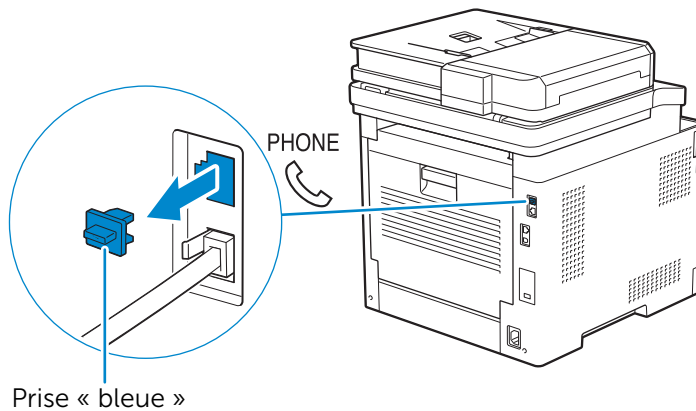

- 3 Branchez le cordon de la ligne d'un téléphone ou d'un répondeur au connecteur de ligne téléphonique situé à l'arrière de l'imprimante. Branchez l'autre extrémité du cordon à un téléphone extérieur ou à un répondeur.

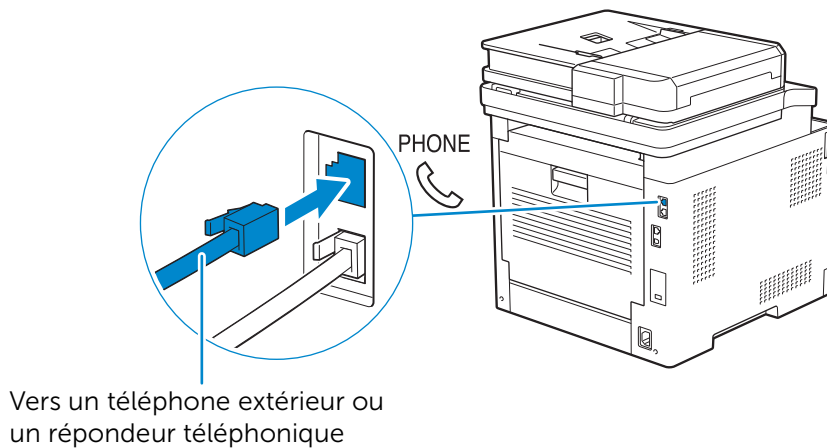

# Mise en marche/arrêt de l'imprimante

## REMARQUE:

- Les images utilisées dans ce chapitre sont celles des appareils Dell H625cdw et Dell H825cdw, sauf mention contraire.

## Mise en marche de l'imprimante

### AVERTISSEMENT:

- **N'utilisez pas de rallonges ou de modules à prises multiples.**
- **Si possible, ne branchez pas l'imprimante sur un système d'alimentation sans coupure (Uninterruptible Power Supply - UPS).**

- 1 Connectez le cordon d'alimentation à la prise située à l'arrière de l'imprimante, puis à une prise de courant.

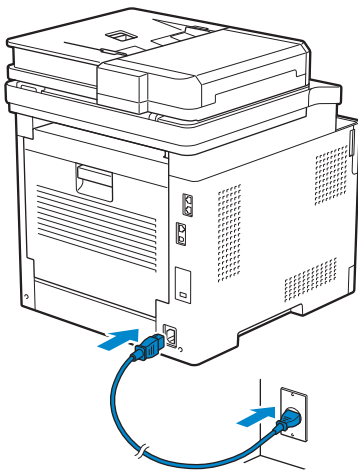

- 2 Sur le panneau de commande, appuyez sur le bouton  (Alimentation).

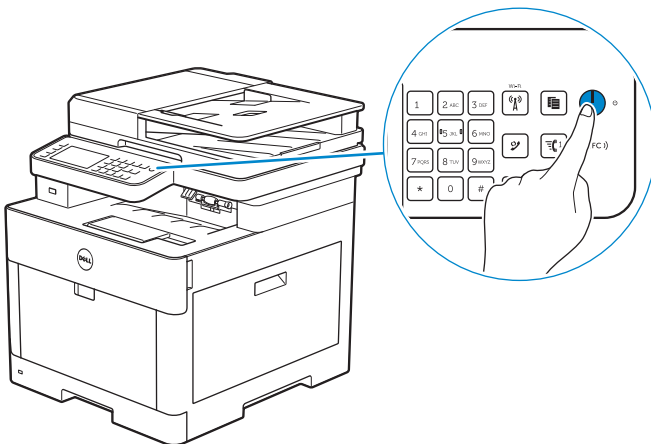

# Arrêt de l'imprimante

## REMARQUE:

- Les données en mémoire sont effacées lorsqu'on éteint l'imprimante.

Maintenez le bouton  (**Alimentation**) enfoncé jusqu'à ce que l'écran Gestion de consommation d'énergie apparaisse sur l'écran tactile, puis tapez sur Mise hors tension.

## ATTENTION:

- **Maintenez le bouton enfoncé pendant au moins six secondes pour mettre immédiatement l'imprimante hors tension. Notez toutefois que cela peut entraîner une perte de données dans la mémoire.**

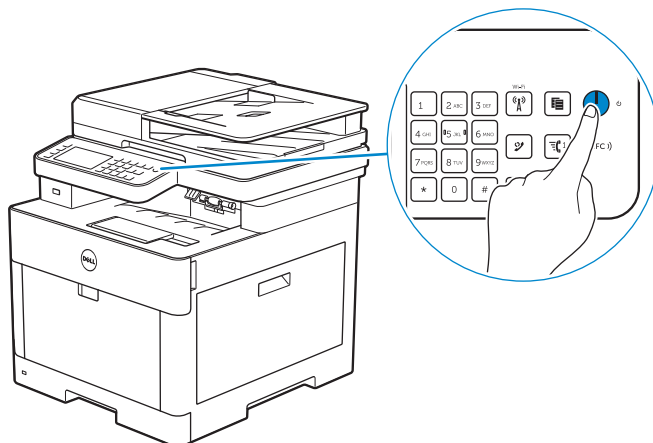



# Réglage des paramètres initiaux sur le panneau de commande

Vous devez définir la langue de l'imprimante, le pays, la date de l'horloge, l'heure et les paramètres de fax lors de la première mise sous tension de l'imprimante.

Lorsque vous allumez l'imprimante, l'écran de l'assistant pour effectuer la configuration initiale apparaît sur l'écran tactile. Suivez la procédure suivante pour définir les paramètres initiaux.

## REMARQUE:

- Si vous ne commencez pas à configurer les paramètres initiaux, l'imprimante redémarre au bout de 3 minutes et l'écran Accueil s'affiche sur l'écran tactile. Après cela, vous pouvez définir la configuration initiale suivante en activant Puissan. Assistant sur l'écran tactile à partir de : Le bouton  (**Informations**) l'onglet → Outils → Paramètres Admin → System Settings → Général → Puissan. Assistant.  
Vous pouvez également définir le même réglage à l'aide de Dell Printer Configuration Web Tool. Consultez « Dell™ Printer Configuration Web Tool ».

- 1 Allumez l'imprimante.
- 2 Tapez sur  jusqu'à ce que la langue voulue s'affiche, puis tapez sur la langue voulue.
- 3 Tapez sur Suivant → Fuseau horaire.
- 4 Tapez sur  jusqu'à ce que la région géographique voulue s'affiche, puis tapez sur la région géographique voulue.

5 Tapez sur ▼ jusqu'à ce que le fuseau horaire voulu s'affiche, puis tapez sur le fuseau horaire voulu.

Région géographique	Fuseau horaire
Afrique	(UTC) Accra, Bamako, Dakar, Nouakchott
	(UTC) Casablanca
	(UTC +01:00) Algiers, Douala, Libreville, Luanda
	(UTC +01:00) Tunis
	(UTC +01:00) Windhoek
	(UTC +02:00) Le Caire
	(UTC +02:00) Harare, Johannesburg, Kinshasa, Tripoli
	(UTC +03:00) Addis-Abeba, Khartoum, Mogadiscio, Nairobi
Amérique	(UTC -10:00) Adak
	(UTC -09:00) Alaska
	(UTC -08:00) Heure du Pacifique (États-Unis, Canada)
	(UTC -08:00) Tijuana
	(UTC -07:00) Arizona, Dawson Creek, Sonora
	(UTC -07:00) Chihuahua, Mazatlan
	(UTC -07:00) Montagnes Rocheuses (États-Unis, Canada)
	(UTC -06:00) Cancún, Mexico, Monterrey
	(UTC -06:00) Amérique centrale
	(UTC -06:00) Heure centrale (États-Unis, Canada)
	(UTC -06:00) Saskatchewan
	(UTC -05:00) Atikokan, Resolute
	(UTC -05:00) Bogota, Lima, Panama, Quito
	(UTC -05:00) Îles Caïman, Jamaïque, Port-au-Prince
	(UTC -05:00) Heure de la côte Est (États-Unis, Canada)
	(UTC -05:00) Grand Turk
	(UTC -05:00) La Havane
	(UTC -04:30) Caracas
	(UTC -04:00) Asunción
	(UTC -04:00) Heure de la côte atlantique (Canada)
	(UTC -04:00) Blanc-Sablon
	(UTC -04:00) Caraïbes
	(UTC -04:00) Cuiabá
	(UTC -04:00) Georgetown, La Paz, Manaus
	(UTC -04:00) Thulé
	(UTC -03:30) St John
	(UTC -03:00) Brasilia, Cayenne, Paramaribo
	(UTC -03:00) Buenos Aires
	(UTC -03:00) Groenland
	(UTC -03:00) Miquelon
	(UTC -03:00) Montevideo
	(UTC -02:00) Noronha

Région géographique	Fuseau horaire
Antarctique	(UTC -04:00) Archipel Palmer, Santiago
	(UTC -03:00) Rothera
	(UTC +03:00) Showa
	(UTC +06:00) Mawson, Vostok
	(UTC +07:00) Davis
	(UTC +08:00) Casey
	(UTC +10:00) Dumont-d'Urville
	(UTC +12:00) McMurdo
Asie	(UTC +02:00) Amman
	(UTC +02:00) Beyrouth
	(UTC +02:00) Damas
	(UTC +02:00) Jérusalem
	(UTC +02:00) Nicosie
	(UTC +02:00) Palestine
	(UTC +03:00) Aden, Bagdad, Qatar, Riyad
	(UTC +03:30) Téhéran
	(UTC +04:00) Bakou
	(UTC +04:00) Dubaï, Muscat, Tbilisi
	(UTC +04:00) Yerevan
	(UTC +04:30) Kaboul
	(UTC +05:00) Aktaou, Aktioubé, Achgabat, Samarcande
	(UTC +05:00) Iekaterinbourg
	(UTC +05:00) Karachi
	(UTC +05:30) Colombo, Calcutta
	(UTC +05:45) Katmandou
	(UTC +06:00) Almaty, Bichkek, Dhaka, Thimphou
	(UTC +06:00) Novossibirsk, Omsk
	(UTC +06:30) Yangon (Rangoun)
	(UTC +07:00) Bangkok, Hô Chi Minh, Hovd, Jakarta
	(UTC +07:00) Krasnoïarsk
	(UTC +08:00) Chongqing, Hong Kong, Shanghai
	(UTC +08:00) Irkoutsk
	(UTC +08:00) Kuala Lumpur, Makassar, Manille, Singapour
	(UTC +08:00) Taipei
	(UTC +08:00) Oulan-Bator
	(UTC +09:00) Dili, Jayapura
	(UTC +09:00) Pyongyang
	(UTC +09:00) Séoul
(UTC +09:00) Tokyo	
(UTC +09:00) Yakoutsk	
(UTC +10:00) Sakhaline, Vladivostok	
(UTC +11:00) Magadan	
(UTC +12:00) Anadyr, Kamtchatka	

Région géographique	Fuseau horaire
Océan Atlantique	(UTC -04:00) Bermudes
	(UTC -04:00) Stanley
	(UTC -02:00) Île de Géorgie du Sud
	(UTC -01:00) Les Açores, Ittoqqortoormiit
	(UTC -01:00) Cap-Vert (îles du)
	(UTC) Reykjavik
Australie	(UTC +08:00) Perth
	(UTC +08:45) Eucla
	(UTC +09:30) Adélaïde
	(UTC +09:30) Darwin
	(UTC +10:00) Brisbane, Lindeman
	(UTC +10:00) Hobart, Melbourne, Sydney
	(UTC +10:30) Île Lord Howe
Europe	(UTC) Dublin, Edimbourg, Lisbonne, Londres
	(UTC +01:00) Amsterdam, Berlin, Rome, Stockholm, Vienne
	(UTC +01:00) Belgrade, Bratislava, Budapest, Prague
	(UTC +01:00) Bruxelles, Copenhague, Madrid, Paris
	(UTC +01:00) Sarajevo, Skopje, Varsovie, Zagreb
	(UTC +02:00) Athènes, Bucarest, Istanbul
	(UTC +02:00) Helsinki, Kiev, Riga, Sofia
	(UTC +02:00) Kaliningrad, Minsk
	(UTC +03:00) Moscou
(UTC +04:00) Samara	
Océan Indien	(UTC +03:00) Tananarive, Archipel des Comores, Mayotte
	(UTC +04:00) Mahé, Réunion
	(UTC +04:00) Maurice
	(UTC +05:00) Kerguelen, Maldives
	(UTC +06:00) Chagos
	(UTC +06:30) Îles Cocos
	(UTC +07:00) Île Christmas



Région géographique	Fuseau horaire
Océan Pacifique	(UTC -11:00) Atoll de Midway, Niué, Les Samoa
	(UTC -10:00) Îles Cook, Hawaii, Tahiti
	(UTC -09:30) Îles Marquises
	(UTC -09:00) Îles Gambier
	(UTC -08:00) Îles Pitcairn
	(UTC -06:00) Île de Pâques
	(UTC -06:00) Îles Galapagos
	(UTC +09:00) Palaos
	(UTC +10:00) Guam, Port Moresby, Saipan
	(UTC +11:00) Efate, Guadalcanal, Kosrae
	(UTC +11:30) Île Norfolk
	(UTC +12:00) Auckland
	(UTC +12:00) Fidji, Îles Marshall
	(UTC +12:45) Chatham
	(UTC +13:00) Tongatapu
(UTC +14:00) Île Christmas	

- 6 Tapez sur OK → Date.
- 7 Sélectionnez un format de date dans le menu qui s'affiche lorsqu'on choisit `Format`.
- 8 Après avoir tapé sur la case sous `Année`, tapez sur - ou +, ou utilisez le pavé numérique pour saisir la valeur souhaitée.  
Répétez cette étape pour saisir la valeur souhaitée pour `Mois` et `Jour`.
- 9 Tapez sur OK → `Heure`.
- 10 Sélectionnez le format horaire à partir de 12 heures ou 24 heures. Si vous sélectionnez 12 heures, sélectionnez `AM` ou `PM`.
- 11 Après avoir tapé sur la case sous `Heure`, utilisez le pavé numérique pour saisir la valeur souhaitée.  
Répétez cette étape pour saisir la valeur souhaitée pour `Minute`.
- 12 Tapez sur OK → `Suivant`.
- 13 Effectuez l'une des opérations suivantes :  
Pour définir les paramètres du fax, sélectionnez `Oui`, `configurer le fax` et suivez la procédure suivante :
  - a Saisissez le numéro de fax de l'imprimante à l'aide du pavé numérique.
  - b Tapez sur `Pays`.
  - c Tapez sur ▼ jusqu'à ce que le pays voulu s'affiche, puis tapez sur le pays voulu.  
La taille du papier par défaut est définie automatiquement lorsque vous sélectionnez un pays.

Australie	A4
Autriche	A4
Belgique	A4
Canada	Lettre

Colombie	Lettre
Danemark	A4
France	A4
Allemagne	A4
Irlande	A4
Italie	A4
Luxembourg	A4
Malaisie	A4
Mexique	Lettre
Pays-Bas	A4
Nouvelle Zélande	A4
Norvège	A4
Singapour	A4
Afrique du Sud	A4
Espagne	A4
Suède	A4
Suisse	A4
Thaïlande	A4
Royaume-Uni	A4
Etats-Unis	Lettre
Inconnu	Lettre

**d** Tapez sur `Suivant`.

Pour terminer la configuration, sélectionnez `Non`, plus tard.

- 14** Lorsque le message `Félicitations, installation terminée` apparaît, tapez sur `OK`.

L'imprimante redémarre.

# Connexion de votre imprimante à un ordinateur

---

Vous pouvez raccorder directement l'imprimante à votre ordinateur par USB ou connecter l'imprimante à un réseau sans fil ou câblé.

 **REMARQUE:**

- Le réseau sans fil est disponible sur les appareils Dell H625cdw et Dell H825cdw.

## Présentation

Vous trouverez ci-après les procédures simples recommandées pour connecter l'imprimante.

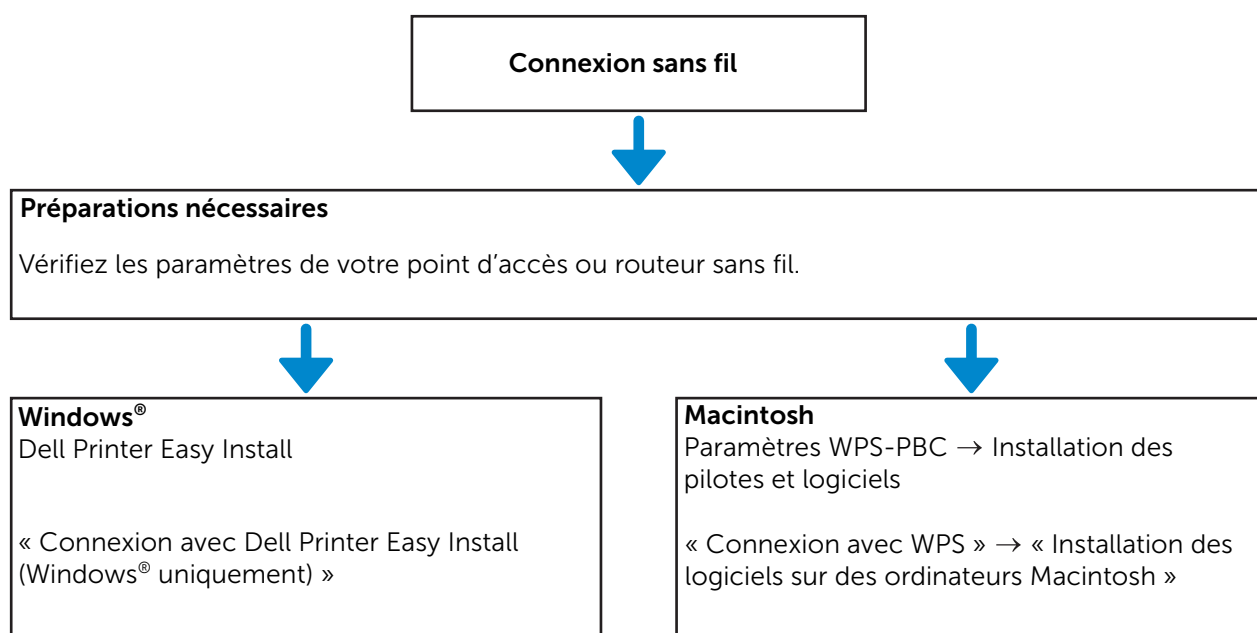

Pour connaître d'autres procédures de connexion sans fil, reportez-vous à la section « Connexion à un réseau sans fil ».

## Connexion câblée (Ethernet ou USB)



### Préparations nécessaires

Branchez un câble Ethernet ou un câble USB au port situé à l'arrière de l'imprimante.

- « Connexion à un réseau (Ethernet) câblé »
- « Connexion à un ordinateur par USB »



### Windows®

Dell Printer Easy Install

- « Connexion avec Dell Printer Easy Install (Windows® uniquement) »



### Macintosh

Installation des pilotes et logiciels

- « Installation des logiciels sur des ordinateurs Macintosh »

## Connexion à un réseau sans fil

### Connexion avec Dell Printer Easy Install (Windows® uniquement)

- 1 Insérez le disque *Software and Documentation* dans votre ordinateur.  
Vous pouvez également consulter la page [www.dell.com/support](http://www.dell.com/support), saisir le numéro de série de votre imprimante, télécharger la dernière version du logiciel et du pilote, puis ouvrir le fichier que vous avez téléchargé.



#### REMARQUE:

- Vérifiez qu'aucun câble ne relie l'imprimante à votre ordinateur.
- 2 Dans la fenêtre Dell Printer Easy Install, cliquez sur **Suivant**. Dell Printer Easy Install commence à rechercher votre imprimante.

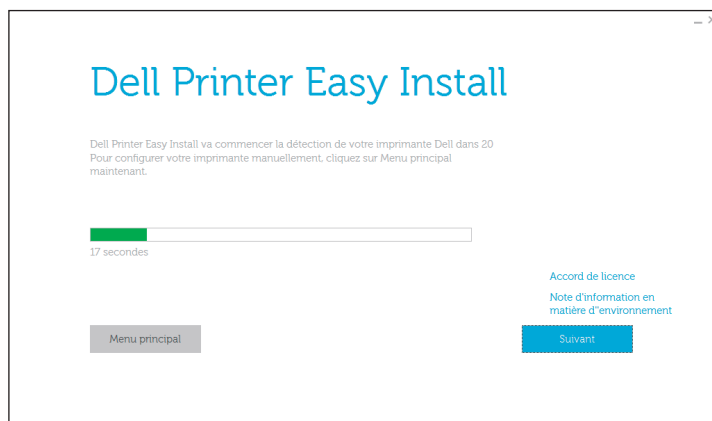

- 3 Attendez que l'assistant Dell Printer Easy Install ait trouvé votre imprimante.

- 4 Une fois l'imprimante trouvée, cliquez sur **Installer**. Suivez les instructions à l'écran pour terminer la configuration.

## Connexion avec WPS

Le WPS-PBC et le WPS-PIN sont des méthodes simples de configuration de la connexion sans fil.

Pour le WPS-PBC, appuyez sur le bouton figurant sur votre point d'accès ou routeur sans fil, puis effectuez le réglage WPS-PBC sur le panneau de commande. Cette configuration n'est disponible que lorsque le point d'accès prend en charge le WPS.

Pour le WPS-PIN, entrez les attributions des broches sur votre imprimante et votre ordinateur. Cette configuration, effectuée sur un point d'accès, n'est disponible que lorsque les points d'accès de votre routeur sans fil prennent en charge le WPS.

### REMARQUE:

- Disponible sur les appareils Dell H625cdw et Dell H825cdw.
- Assurez-vous de connecter l'imprimante à un réseau sans fil et de débrancher le câble Ethernet.
- Avant de démarrer le WPS-PBC, vérifiez où se trouve le bouton WPS (le nom du bouton peut être différent) sur le point d'accès du réseau sans fil. Pour plus de détails sur le fonctionnement du WPS sur le point d'accès du réseau local sans fil, reportez-vous au manuel fourni avec le point d'accès du réseau local sans fil.
- Pour le fonctionnement du WPS sur le point d'accès du réseau local sans fil, reportez-vous au manuel fourni avec le point d'accès du réseau local sans fil.

## WPS-PBC (utilisation du bouton Wi-Fi Protected Setup™ (WPS))

- 1 Maintenez le bouton  (**Wi-Fi**) enfoncé pendant plus de 2 secondes.

Si vous définissez `Déf verrou panneau` sur `Activer`, saisissez le mot de passe. Consultez « Verrou panneau ».

### REMARQUE:

- Si vous appuyez sur le bouton  (**Wi-Fi**) pendant plus de 2 secondes, l'écran `Wi-Fi | WPS` apparaît.
- Vérifiez que le message `Appuyer sur le bouton WPS du routeur. s'affiche`, puis démarrez le WPS-PBC sur le point d'accès du réseau local sans fil (inscription), dans les 2 minutes qui suivent.

- 2 Éteignez, puis rallumez l'imprimante.

La configuration du réseau sans fil est terminée.

Une fois le réglage terminé, installez le logiciel. Consultez « Installation des logiciels sur des ordinateurs Windows® » ou « Installation des logiciels sur des ordinateurs Macintosh ».

## WPS-PBC (utilisation de l'écran tactile)

Pour utiliser le bouton  (**Wi-Fi**) :

- 1 Appuyez sur le bouton  (**Wi-Fi**).

Si vous définissez `Déf verrou panneau` sur `Activer`, saisissez le mot de passe. Consultez « Verrou panneau ».

- 2 Tapez sur `WPS (Connexion via PBC)`.

- 3 Éteignez, puis rallumez l'imprimante.

Pour utiliser le bouton  (**Information**) :

- 1 Appuyez sur le bouton  (**Information**).
- 2 Tapez sur l'onglet `Outils` → `Paramètres Admin` → `Réseau` → `Wi-Fi` → `Config. WPS` → `Commande bouton poussoir` → `Démarrer configuration`.
- 3 Éteignez, puis rallumez l'imprimante.

La configuration du réseau sans fil est terminée.

Une fois le réglage terminé, installez le logiciel. Consultez « Installation des logiciels sur des ordinateurs Windows® » ou « Installation des logiciels sur des ordinateurs Macintosh ».

## WPS-PIN

- 1 Appuyez sur le bouton  (**Wi-Fi**).  
Si vous définissez `Déf verr panneau` sur `Activer`, saisissez le mot de passe. Consultez « Verrou panneau ».
- 2 Tapez sur `WPS (Connexion via PIN)`.
- 3 Éteignez, puis rallumez l'imprimante.

La configuration du réseau sans fil est terminée.

Une fois le réglage terminé, installez le logiciel. Consultez « Installation des logiciels sur des ordinateurs Windows® » ou « Installation des logiciels sur des ordinateurs Macintosh ».



### REMARQUE:

- Écrivez le code PIN à huit chiffres affiché sur l'écran tactile. Pour imprimer le code PIN, tapez sur `Impr. code PIN`.
- Vérifiez que le message `Utiliser routeur sans fil` s'affiche, puis entrez le code PIN dans le point d'accès du réseau local sans fil (inscription).

## Connexion manuelle à un réseau sans fil

Connectez-vous au réseau sans fil en utilisant le SSID de votre point d'accès ou routeur sans fil. Pour plus de détails sur le SSID de votre point d'accès ou routeur sans fil, contactez votre administrateur réseau.

## Configuration auto SSID

- 1 Appuyez sur le bouton  (**Information**).
- 2 Tapez sur l'onglet `Outils` → `Paramètres Admin` → `Réseau` → `Wi-Fi`.  
Si vous définissez `Déf verr panneau` sur `Activer`, saisissez le mot de passe. Consultez « Verrou panneau ».
- 3 Tapez sur `Assistant Configuration Wi-Fi`.  
L'imprimante recherche les points d'accès sur le réseau sans fil.
- 4 Tapez sur  jusqu'à ce que le point d'accès désiré s'affiche, puis cliquez sur ce point d'accès.

Si le point d'accès désiré ne s'affiche pas, passez à la section « Configuration SSID manuelle ».

 **REMARQUE:**

- Il est possible que certains SSID soient cachés et ne s'affichent pas. Si le SSID n'est pas détecté, allumez la diffusion de SSID à partir du routeur.

**5** Tapez sur **Suivant**.

**6** Entrez la clé WEP ou la phrase de passe.

Si le type de chiffrement du point d'accès sélectionné à l'étape 4 est WEP :

**a** Tapez sur la zone de texte **Clé WEP**, puis entrez la clé WEP.

**b** Tapez sur **OK**.

Si le type de chiffrement du point d'accès sélectionné à l'étape 4 est WPA™, WPA2™ ou mixte :

**a** Tapez sur la zone de texte **Phrase secrète**, puis entrez la phrase de passe.

**b** Tapez sur **OK**.

 **REMARQUE:**

- Une phrase de passe est une clé de chiffrement pouvant être décrite sur des points d'accès ou routeurs. Pour plus de détails, reportez-vous au manuel fourni avec le point d'accès ou le routeur.

**7** Éteignez, puis rallumez l'imprimante.

La configuration du réseau sans fil est terminée.

Une fois le réglage terminé, installez le logiciel. Consultez « Installation des logiciels sur des ordinateurs Windows® » ou « Installation des logiciels sur des ordinateurs Macintosh ».

## Configuration SSID manuelle

**1** Appuyez sur le bouton  (**Information**).

**2** Tapez sur l'onglet **Outils** → **Paramètres Admin** → **Réseau** → **Wi-Fi** → **Assistant Configuration Wi-Fi**.

Si vous définissez **Déf verrou panneau** sur **Activer**, saisissez le mot de passe. Consultez « **Verrou panneau** ».

**3** Cochez la case **Réglage SSID manuel**, puis tapez sur **Suivant**.

**4** Entrez le SSID, puis tapez sur **Suivant**.

**5** Sélectionnez le mode de réseau **Infrastructure** ou **Ad-hoc** selon votre environnement, puis tapez sur **Suivant**.

Si vous sélectionnez **Infrastructure**, passez à l'étape 6.

Si vous sélectionnez **Ad-hoc**, passez à l'étape 7.

 **REMARQUE:**

- Lorsque **Wi-Fi Direct** est réglé sur **Activer**, **Ad-hoc** est indisponible.

**6** Sélectionnez le type de chiffrement **Pas de sécurité**, **Mode mixte PSK**, **WPA2-PSK-AES** ou **WEP**.

Si vous ne définissez pas de sécurité pour votre réseau sans fil :

- a Tapez sur  jusqu'à ce que Pas de sécurité s'affiche, puis tapez sur Pas de sécurité.
- b Tapez sur OK.

Si vous utilisez le chiffrement Mode mixte PSK ou WPA2-PSK-AES :

- a Tapez sur  jusqu'à ce que Mode mixte PSK ou WPA2-PSK-AES apparaisse, puis tapez sur le type de chiffrement voulu.
- b Tapez sur la zone de texte Phrase secrète, puis entrez la phrase de passe.
- c Tapez sur OK.

Si vous utilisez le chiffrement WEP :

- a Tapez sur  jusqu'à ce que WEP s'affiche, puis tapez sur WEP.
- b Tapez sur la zone de texte Clé WEP, puis entrez la clé WEP.
- c Tapez sur Transmettre clé, puis sélectionnez la clé de transmission voulue Auto ou Clé WEP 1 sous Clé WEP 4.
- d Tapez sur OK.

Passez à l'étape 8.

 **REMARQUE:**

- Une phrase de passe est une clé de chiffrement pouvant être décrite sur des points d'accès ou routeurs. Pour plus de détails, reportez-vous au manuel fourni avec le point d'accès ou le routeur.

**7** Sélectionnez le type de chiffrement Pas de sécurité ou WEP.

Si vous ne définissez pas de sécurité pour votre réseau sans fil :

- a Tapez sur  jusqu'à ce que Pas de sécurité s'affiche, puis tapez sur Pas de sécurité.
- b Tapez sur OK.

Pour utiliser le chiffrement WEP :

- a Tapez sur  jusqu'à ce que WEP s'affiche, puis tapez sur WEP.
- b Tapez sur la zone de texte Clé WEP, puis entrez la clé WEP.
- c Tapez sur Transmettre clé, puis sélectionnez la clé de transmission voulue Clé WEP 1 sous Clé WEP 4.
- d Tapez sur OK.

**8** Éteignez, puis rallumez l'imprimante.

La configuration du réseau sans fil est terminée.

Une fois le réglage terminé, installez le logiciel. Consultez « Installation des logiciels sur des ordinateurs Windows® » ou « Installation des logiciels sur des ordinateurs Macintosh ».

## Modification des paramètres sans fil

Pour modifier les paramètres sans fil de l'imprimante à partir de votre ordinateur, lancez Dell Printer Configuration Web Tool. Consultez « Dell™ Printer Configuration Web Tool ».

Vous pouvez aussi sélectionner les mêmes réglages à l'aide du disque *Software and Documentation*.



# Connexion à un réseau (Ethernet) câblé

## Raccordement du câble Ethernet

Pour connecter l'imprimante au réseau Ethernet, branchez un câble Ethernet au port Ethernet situé à l'arrière de l'imprimante, puis raccordez l'autre extrémité du câble à une prise ou un concentrateur Ethernet.

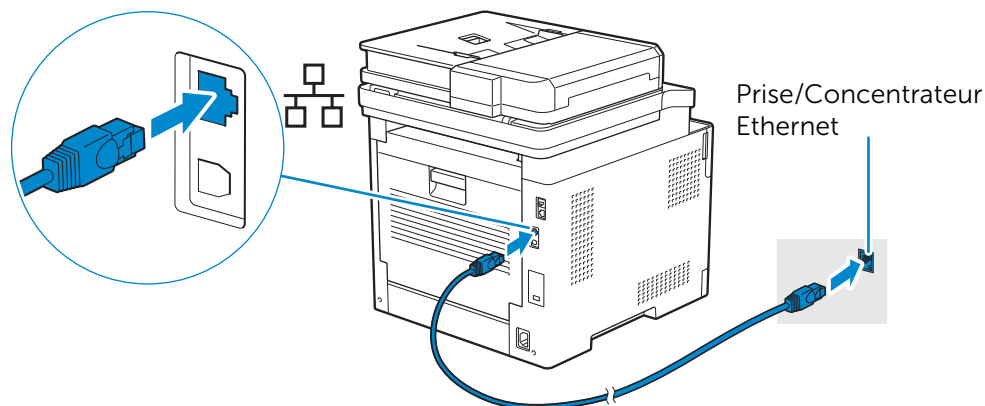

### REMARQUE:

- Pour vous connecter à un réseau sans fil, assurez-vous de débrancher le câble Ethernet. L'imprimante va être connectée au même réseau sans fil auquel l'ordinateur utilisé est actuellement connecté.

## Connexion avec Dell Printer Easy Install (Windows® uniquement)

- 1 Insérez le disque *Software and Documentation* dans votre ordinateur.

Vous pouvez également consulter la page [www.dell.com/support](http://www.dell.com/support), saisir le numéro de série de votre imprimante, télécharger la dernière version du logiciel et du pilote, puis ouvrir le fichier que vous avez téléchargé.

### REMARQUE:

- Vérifiez que l'imprimante est reliée à votre ordinateur par un câble Ethernet.
- 2 Dans la fenêtre Dell Printer Easy Install, cliquez sur **Suivant**. Dell Printer Easy Install commence à rechercher votre imprimante.

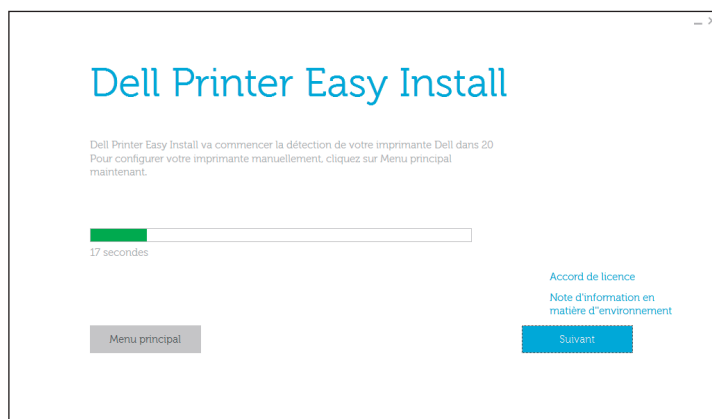

- 3 Attendez que l'assistant Dell Printer Easy Install ait trouvé votre imprimante.

- Une fois l'imprimante trouvée, sélectionnez l'imprimante, puis cliquez sur **Suivant**. Suivez les instructions à l'écran pour terminer la configuration.

## Configuration par d'autres méthodes

Pour plus de détails, voir « Installation des logiciels sur des ordinateurs Windows® » ou « Installation des logiciels sur des ordinateurs Macintosh ».

## Connexion à un ordinateur par USB

### Raccordement du câble USB

Pour relier l'imprimante directement à l'ordinateur, branchez le connecteur USB plus petit au port USB situé à l'arrière de l'imprimante, puis raccordez l'autre extrémité du câble à un port USB de l'ordinateur.

#### ⚠ ATTENTION:

- Ne raccordez pas l'imprimante à un concentrateur USB.

#### ✍ REMARQUE:

- Veillez à faire correspondre le symbole USB de la fiche du câble avec le symbole USB de l'imprimante.

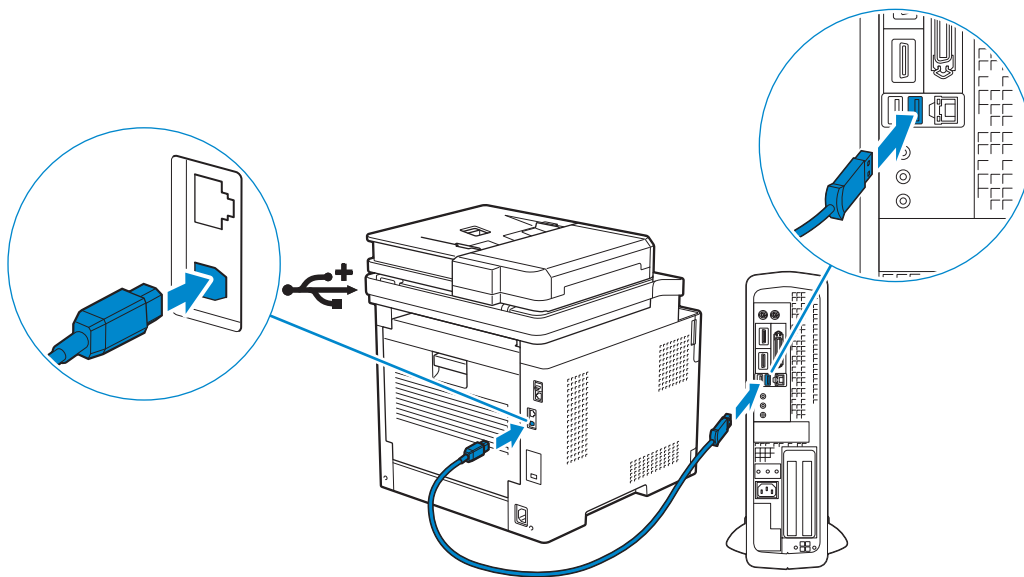

## Connexion avec Dell Printer Easy Install (Windows® uniquement)

- Insérez le disque *Software and Documentation* dans votre ordinateur.

Vous pouvez également consulter la page [www.dell.com/support](http://www.dell.com/support), saisir le numéro de série de votre imprimante, télécharger la dernière version du logiciel et du pilote, puis ouvrir le fichier que vous avez téléchargé.

#### ✍ REMARQUE:

- Vérifiez que l'imprimante est reliée à votre ordinateur par un câble USB.

- 2 Dans la fenêtre Dell Printer Easy Install, cliquez sur **Suivant**. Dell Printer Easy Install commence à rechercher votre imprimante.

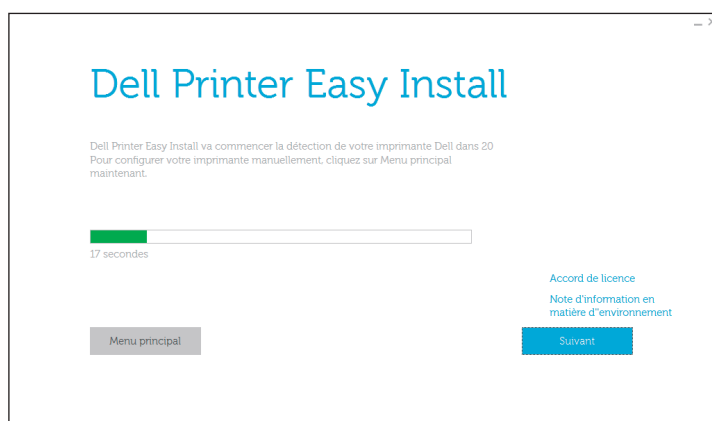

- 3 Attendez que l'assistant Dell Printer Easy Install ait trouvé et installé votre imprimante.

## Configuration par d'autres méthodes

Pour plus de détails, voir « Installation des logiciels sur des ordinateurs Windows® » ou « Installation des logiciels sur des ordinateurs Macintosh ».

## Installation des logiciels sur des ordinateurs Windows®

### Installation des logiciels et pilotes d'impression avec Dell Printer Easy Install

- 1 Insérez le disque *Software and Documentation* dans votre ordinateur.

 **REMARQUE:**

- Si le disque *Software and Documentation* ne se lance pas, procédez comme suit.

- a Pour Windows® 7 :

Cliquez sur **Démarrer** → **Tous les programmes** → **Accessoires** → **Exécuter**.

Pour Windows® 10 :

Cliquez droit sur le bouton Démarrer, puis cliquez sur **Exécuter**.

- b Saisissez `D:\setup.exe` (*D* représente la lettre du lecteur optique), puis cliquez sur **OK**.

- 2 Cliquez sur **Menu principal**.

3 Dans la fenêtre **Dell Printer Easy Install**, cliquez sur **Configuration**.

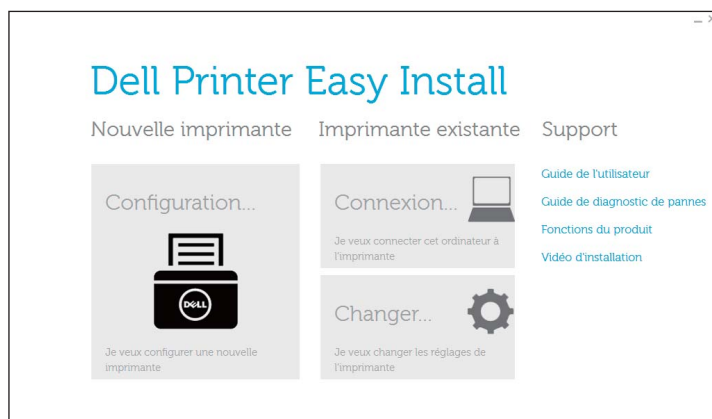

4 Sélectionnez une méthode de connexion sur l'imprimante.

5 Suivez les instructions à l'écran jusqu'à ce que l'écran **Prêt à l'impression !** apparaisse.

6 Cliquez sur **Finish**.

 **REMARQUE:**

- Vous pouvez vérifier l'installation en cliquant sur **Imprimer une page de test**.

## Installation des logiciels et pilotes d'impression lorsque l'imprimante est connectée au réseau ou à un ordinateur

Si la connexion de l'imprimante via USB/Ethernet/sans fil est déjà configurée, procédez comme suit pour installer le pilote et le logiciel d'impression. Vous pouvez installer le pilote d'une imprimante avec une connexion USB ou une connexion réseau.

 **REMARQUE:**

- Pour installer le pilote d'impression avec une connexion réseau, vous devez connaître l'adresse IP attribuée à l'imprimante. Pour vérifier l'adresse IP de l'imprimante, effectuez l'une des procédures de la section « Vérification des paramètres IP ».
- Le réseau sans fil est disponible sur les appareils Dell H625cdw et Dell H825cdw.

## Installation de Printer Control Language (PCL), PostScript (PS) et Pilote Fax avec une connexion par câble USB

 **REMARQUE:**

- Si vous connectez l'imprimante à un réseau, consultez « Installation de Printer Control Language (PCL), PostScript (PS) et Pilote Fax avec une connexion réseau ».

1 Insérez le disque *Software and Documentation* dans votre ordinateur.

 **REMARQUE:**

- Si le disque *Software and Documentation* ne se lance pas, procédez comme suit.

a Pour Windows® 7 :

Cliquez sur **Démarrer** → **Tous les programmes** → **Accessoires** → **Exécuter**.

Pour Windows® 10 :

Cliquez droit sur le bouton Démarrer, puis cliquez sur **Exécuter**.

- b Saisissez `D:\setup.exe` (*D* représente la lettre du lecteur optique), puis cliquez sur **OK**.
- 2 Cliquez sur **Menu principal**.
- 3 Dans la fenêtre **Dell Printer Easy Install**, cliquez sur **Connexion**.



- 4 Sélectionnez **Connexion par câble USB** et cliquez sur **Suivant**.
- 5 Suivez les instructions à l'écran jusqu'à ce que l'écran **Prêt à l'impression !** apparaisse.
- 6 Cliquez sur **Finish**.

 **REMARQUE:**

- Vous pouvez vérifier l'installation en cliquant sur **Imprimer une page de test**.

## Installation du pilote d'impression XML Paper Specification (XPS) avec une connexion par câble USB

 **REMARQUE:**

- Le pilote XML Paper Specification (XPS) est disponible sous Windows Vista® ou une version ultérieure.
- Si vous utilisez Windows Vista® ou Windows Server® 2008, vous devez installer le Service Pack 2 ou ultérieur, puis la Windows® Platform Update (KB971644). La mise à jour (KB971644) peut être téléchargée sur le site de Windows® Update.

La procédure suivante utilise Windows® 7 et Windows® 10 en exemples.

Pour Windows® 7 :

- 1 Décompressez le fichier zip suivant à l'emplacement de votre choix.  
`D:\Drivers\XPS\Win_7Vista\XPS-V3_H825cdw_S2825cdn_H625cdw.zip` (*D* représente la lettre d'unité du lecteur optique)
- 2 Cliquez sur **Démarrer** → **Périphériques et imprimantes** → **Ajouter une imprimante**.  
Si la boîte de dialogue **Contrôle des comptes d'utilisateur** apparaît, cliquez sur **Oui**.

 **REMARQUE:**

- Si vous êtes connecté en tant qu'administrateur sur l'ordinateur, cliquez sur **Oui** ; sinon, contactez votre administrateur pour poursuivre l'action souhaitée.

- 3 Cliquez sur **Ajouter une imprimante locale**.
- 4 Cliquez sur le port connecté à ce produit, puis cliquez sur **Suivant**.

- 5 Cliquez sur **Disque fourni** → **Parcourir**.
- 6 Sélectionnez le fichier inf dans le dossier extrait à l'étape 1, puis cliquez sur **OK**.
- 7 Sélectionnez le nom de l'imprimante, puis cliquez sur **Suivant**.  
Pour changer le nom de l'imprimante, saisissez le nom de l'imprimante dans le champ **Nom de l'imprimante**, puis cliquez sur **Suivant**.
- 8 Sélectionnez **Ne pas partager cette imprimante** ou **Partager cette imprimante afin que les autres utilisateurs de votre réseau puissent la détecter et l'utiliser**, puis cliquez sur **Suivant**.
- 9 Une fois l'installation du pilote terminée, cliquez sur **Imprimer une page de test** pour vérifier l'installation.  
Pour utiliser cette imprimante comme imprimante par défaut, cochez la case **Définir comme imprimante par défaut**, puis cliquez sur **Suivant**.
- 10 Cliquez sur **Finish**.

Pour Windows® 10 :

- 1 Décompressez le fichier zip téléchargé à l'emplacement de votre choix.  
*D:\Drivers\XPS\Win\_8\XPS-V4\_H825cdw\_S2825cdn\_H625cdw.zip* (D représente la lettre d'unité du lecteur optique)
- 2 Cliquez droit sur le bouton Démarrer, puis cliquez sur **Panneau de configuration**.
- 3 Cliquez sur **Matériel et audio** → **Périphériques et imprimantes** → **Ajouter une imprimante**.
- 4 Cliquez sur **L'imprimante que je veux n'est pas répertoriée**.
- 5 Cliquez sur **Ajouter une imprimante locale ou réseau avec des paramètres manuels** → **Suivant** → **Suivant** → **Disque fourni** → **Parcourir**.
- 6 Sélectionnez le fichier inf dans le dossier extrait à l'étape 1, puis cliquez sur **OK**.
- 7 Sélectionnez le nom de l'imprimante, puis cliquez sur **Suivant**.  
Pour changer le nom de l'imprimante, saisissez le nom de l'imprimante dans le champ **Nom de l'imprimante**, puis cliquez sur **Suivant**.
- 8 Une fois l'installation du pilote terminée, cliquez sur **Imprimer une page de test** pour vérifier l'installation.  
Si vous souhaitez utiliser cette imprimante comme imprimante par défaut, cochez la case **Définir comme imprimante par défaut**.
- 9 Cliquez sur **Finish**.

## Installation de Printer Control Language (PCL), PostScript (PS) et Pilote Fax avec une connexion réseau

### REMARQUE:

- Pour utiliser l'imprimante dans un environnement Linux, vous devez installer un pilote Linux. Consultez « Installation des pilotes d'impression sur des ordinateurs Linux (CUPS) ».

1 Insérez le disque *Software and Documentation* dans votre ordinateur.

 **REMARQUE:**

- Si le disque *Software and Documentation* ne se lance pas, procédez comme suit.

a Pour Windows® 7 :

Cliquez sur **Démarrer** → **Tous les programmes** → **Accessoires** → **Exécuter**.

Pour Windows® 10 :

Cliquez droit sur le bouton Démarrer, puis cliquez sur **Exécuter**.

b Saisissez `D:\setup.exe` (*D* représente la lettre du lecteur optique), puis cliquez sur **OK**.

2 Cliquez sur **Menu principal**.

3 Dans la fenêtre **Dell Printer Easy Install**, cliquez sur **Connexion**.

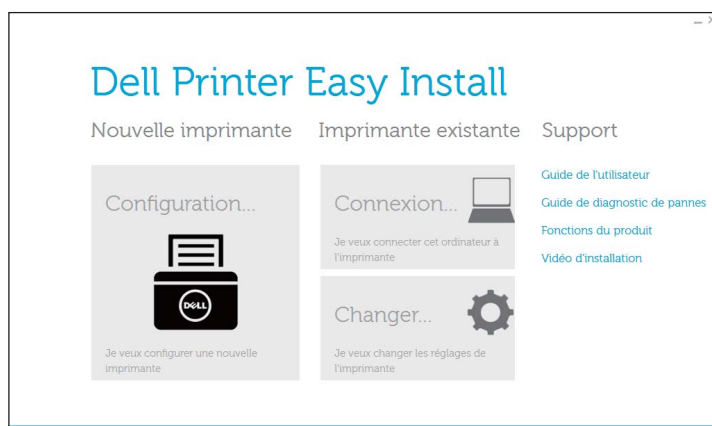

4 Sélectionnez **Connexion sans fil ou Ethernet**, puis cliquez sur **Suivant**.

 **REMARQUE:**

- Le réseau sans fil est disponible sur les appareils Dell H625cdw et Dell H825cdw.

5 Suivez les instructions à l'écran jusqu'à ce que l'écran **Prêt à l'impression !** apparaisse.

6 Cliquez sur **Finish**.

 **REMARQUE:**

- Vous pouvez vérifier l'installation en cliquant sur **Imprimer une page de test**.

## Installation du pilote d'impression XML Paper Specification (XPS) avec une connexion réseau

Pour Windows® 7 :

1 Décompressez le fichier zip suivant à l'emplacement de votre choix.

`D:\Drivers\XPS\Win_7Vista\XPS-V3_H825cdw_S2825cdn_H625cdw.zip` (*D* représente la lettre d'unité du lecteur optique)

2 Cliquez sur **Démarrer** → **Périphériques et imprimantes** → **Ajouter une imprimante**.

3 Cliquez sur **Ajouter une imprimante réseau, sans fil ou Bluetooth**.

 **REMARQUE:**

- Le réseau sans fil est disponible sur les appareils Dell H625cdw et Dell H825cdw.

4 Sélectionnez une imprimante, puis cliquez sur **Suivant**.

Ou

Cliquez sur **L'imprimante que je veux n'est pas répertoriée**.

Si vous avez sélectionné l'imprimante, passez à l'étape 7.

Si vous avez cliqué sur **Mon imprimante ne figure pas dans la liste**, passez à l'étape 5.

5 Sélectionnez **Ajouter une imprimante à l'aide d'une adresse TCP/IP ou d'un nom d'hôte**, puis cliquez sur **Suivant**.

6 Sélectionnez **Périphérique TCP/IP** dans **Type de périphérique**, saisissez l'adresse IP dans le champ **Nom d'hôte ou adresse IP**, puis cliquez sur **Suivant**.

 **REMARQUE:**

- Si la boîte de dialogue **Contrôle des comptes d'utilisateur** apparaît et si vous êtes l'administrateur de l'ordinateur, cliquez sur **Oui**. Sinon, contactez votre administrateur pour poursuivre l'action souhaitée.

7 Cliquez sur **Disque fourni** → **Parcourir**.

8 Sélectionnez le fichier inf dans le dossier extrait à l'étape 1, puis cliquez sur **OK**.

9 Sélectionnez le nom de l'imprimante, puis cliquez sur **Suivant**.

Pour changer le nom de l'imprimante, saisissez le nom de l'imprimante dans le champ **Nom de l'imprimante**, puis cliquez sur **Suivant**.

10 Sélectionnez **Ne pas partager cette imprimante** ou **Partager cette imprimante afin que les autres utilisateurs de votre réseau puissent la détecter et l'utiliser**, puis cliquez sur **Suivant**.

11 Une fois l'installation du pilote terminée, cliquez sur **Imprimer une page de test** pour vérifier l'installation.

Pour utiliser cette imprimante comme imprimante par défaut, cochez la case **Définir comme imprimante par défaut**, puis cliquez sur **Suivant**.

12 Cliquez sur **Finish**.

Pour Windows® 10 :

1 Décompressez le fichier zip téléchargé à l'emplacement de votre choix.

*D:\Drivers\XPS\Win\_8\XPS-V4\_H825cdw\_S2825cdn\_H625cdw.zip* (*D* représente la lettre d'unité du lecteur optique)

2 Cliquez droit sur le bouton Démarrer, puis cliquez sur **Panneau de configuration**.

3 Cliquez sur **Matériel et audio** → **Périphériques et imprimantes** → **Ajouter une imprimante**.

4 Cliquez sur **L'imprimante que je veux n'est pas répertoriée**.

5 Cliquez sur **Ajouter une imprimante locale ou réseau avec des paramètres manuels** → **Suivant** → **Suivant** → **Disque fourni** → **Parcourir**.

6 Sélectionnez le fichier inf dans le dossier extrait à l'étape 1, puis cliquez sur **OK**.

7 Sélectionnez le nom de l'imprimante, puis cliquez sur **Suivant**.



Pour changer le nom de l'imprimante, saisissez le nom de l'imprimante dans le champ **Nom de l'imprimante**, puis cliquez sur **Suivant**.

- 8 Une fois l'installation du pilote terminée, cliquez sur **Imprimer une page de test** pour vérifier l'installation.

Si vous souhaitez utiliser cette imprimante comme imprimante par défaut, cochez la case **Définir comme imprimante par défaut**.

- 9 Cliquez sur **Finish**.

## Configuration pour Web Services on Devices (WSD)

### Ajout de rôles pour les services d'impression (systèmes d'exploitation Windows Server® uniquement)

Si vous utilisez le système d'exploitation Windows Server®, vous devez ajouter les rôles des services d'impression au système d'exploitation.

Pour Windows Server® 2008 R2 :

- 1 Cliquez sur **Démarrer** → **Outils d'administration** → **Gestionnaire de serveur**.
- 2 Sélectionnez **Ajouter des rôles** dans le menu **Action**.
- 3 Cochez la case **Services d'impression et de document** dans la fenêtre **Rôles du serveur** dans l'**Assistant Ajouter un rôle**, puis cliquez sur **Suivant** → **Suivant**.
- 4 Cochez la case **Serveur d'impression**, puis cliquez sur **Suivant** → **Installer**.

### Installation d'un pilote d'impression à l'aide de l'assistant Ajout d'imprimante

La procédure suivante utilise Windows® 7/Windows® 10 en exemple.

- 1 Pour Windows® 7 :

Cliquez sur **Démarrer** → **Périphériques et imprimantes**.

Pour Windows® 10 :

Cliquez droit sur le bouton Démarrer, puis cliquez sur **Panneau de configuration** → **Matériel et audio** → **Périphériques et imprimantes** → **Ajouter une imprimante**.

Pour Windows® 10 :

Passez à l'étape 3.

- 2 Sélectionnez **Ajouter une imprimante réseau, sans fil ou Bluetooth**.

#### REMARQUE:

- Le réseau sans fil est disponible sur les appareils Dell H625cdw et Dell H825cdw.

- 3 Dans la liste des imprimantes disponibles, sélectionnez celle que vous souhaitez utiliser et cliquez ensuite sur **Suivant**.

 **REMARQUE:**

- Dans la liste des imprimantes disponibles, l'imprimante Web Services on Devices (WSD) est affichée sous la forme **http://IP address/ws/**.
  - Si aucune imprimante Web Services on Devices (WSD) n'apparaît dans la liste, saisissez l'adresse IP de l'imprimante pour créer une imprimante Web Services on Devices (WSD). Pour entrer l'adresse IP de l'imprimante, procédez comme suit.  
Sous Windows Server® 2008 R2, si vous souhaitez créer une imprimante Web Services on Devices (WSD), vous devez être membre du groupe Administrateurs.
    - 1 Cliquez sur **L'imprimante que je veux n'est pas répertoriée**.
    - 2 Sélectionnez **Ajouter une imprimante à l'aide d'une adresse TCP/IP ou d'un nom d'hôte**, puis cliquez sur **Suivant**.
    - 3 Sélectionnez **Périphérique Web Services** dans **Type de périphérique**.
    - 4 Saisissez l'adresse IP de l'imprimante dans la zone de texte **Nom d'hôte ou adresse IP**, puis cliquez sur **Suivant**.
  - Avant d'installer le pilote à l'aide de l'Assistant Ajout d'imprimante sous Windows Server® 2008 R2 ou Windows® 7, effectuez l'une des opérations suivantes :
    - Établissez la connexion Internet afin de permettre à Windows® Update d'analyser votre ordinateur.
    - Ajoutez le pilote d'impression à votre ordinateur.
- 4 Installez le pilote d'impression sur votre ordinateur lorsque ceci vous est demandé. Si vous êtes invité à fournir un mot de passe de l'administrateur ou une confirmation, saisissez le mot de passe ou fournissez la confirmation.
  - 5 Terminez les étapes supplémentaires de l'assistant et cliquez ensuite sur **Terminer**.
  - 6 Imprimer une page de test pour vérifier l'installation de l'imprimante.
    - a Pour Windows® 7 :  
Cliquez sur **Démarrer** → **Périphériques et imprimantes**.  
Pour Windows® 10 :  
Cliquez droit sur le bouton Démarrer, puis cliquez sur **Panneau de configuration** → **Matériel et audio** → **Périphériques et imprimantes**.
    - b Cliquez droit sur l'icône de l'imprimante que vous venez de créer, puis cliquez sur **Propriétés de l'imprimante**.
    - c Dans l'onglet **Général**, cliquez sur **Imprimer une page de test**.  
L'installation a réussi lorsque la page de test s'est correctement imprimée.

## Installation des logiciels sur des ordinateurs Macintosh

### Installation des logiciels et pilotes d'impression

- 1 Insérez le disque *Software and Documentation* dans votre ordinateur Macintosh, puis cliquez sur l'icône du CD.
- 2 Double-cliquez sur l'icône de l'imprimante, puis cliquez sur **Continuer**.
- 3 Lorsque la boîte de dialogue pop-up vous demande de confirmer le programme inclus dans l'utilitaire d'installation, cliquez sur **Continuer**.
- 4 Cliquez sur **Continuer** dans l'écran **Informations importantes**.

- 5 Sélectionnez une langue pour l'écran **Contrat de licence du logiciel**.
- 6 Après avoir lu l'**Accord de licence du logiciel**, cliquez sur **Continuer**.
- 7 Si vous êtes d'accord avec les conditions de l'**Accord de licence du logiciel**, cliquez sur **J'accepte** pour continuer l'installation.
- 8 Spécifiez l'emplacement de l'installation, puis cliquez sur **Continuer**.
- 9 Cliquez sur **Installer**.  
Si vous souhaitez sélectionner une installation personnalisée, cliquez sur **Installation personnalisée** et sélectionnez les éléments que vous voulez installer.
- 10 Saisissez le nom et le mot de passe de l'administrateur, puis cliquez sur **Installer le logiciel** → **Continuer l'installation**.
- 11 Cliquez sur **Déconnexion** ou **Fermer**.

## Ajout d'une imprimante avec une connexion USB

- 1 Allumez l'imprimante.
- 2 Branchez le câble USB à l'imprimante et à l'ordinateur Macintosh.

## Ajout d'une imprimante avec l'impression via IP

La procédure suivante utilise OS X 10.10 en exemple.

- 1 Allumez l'imprimante.
- 2 Assurez-vous que l'ordinateur Macintosh et l'imprimante sont connectés.  
Si vous utilisez une connexion câblée, connectez l'imprimante au réseau avec un câble Ethernet.  
Si vous utilisez une connexion sans fil, vérifiez que la connexion sans fil est configurée correctement sur votre ordinateur Macintosh et l'imprimante.

### REMARQUE:

- Le réseau sans fil est disponible sur les appareils Dell H625cdw et Dell H825cdw.

- 3 Ouvrez **Préférences système**, puis cliquez sur **Imprimantes et scanners**.
- 4 Cliquez sur le signe Plus (+), puis sur **IP**.
- 5 Sélectionnez **Line Printer Daemon - LPD** dans **Protocole**.
- 6 Entrez l'adresse IP de l'imprimante dans la zone **Adresse**.
- 7 Sélectionnez **Dell Color MFP H625cdw**, **Dell Color MFP H825cdw** ou **Dell Color MFP S2825cdn** pour **Oui**.

### REMARQUE:

- Lorsque l'impression est configurée à l'aide de la fonction Impression via IP, le nom de la file d'attente est vide. Vous n'avez pas besoin de le spécifier.

- 8 Cliquez sur **Ajouter**.
- 9 Spécifiez les options installées sur l'imprimante, puis cliquez sur **Continuer**.

- 10 Vérifiez que l'imprimante est mentionnée dans la boîte de dialogue **Imprimantes et scanners**.

## Ajout d'une imprimante avec Bonjour

La procédure suivante utilise OS X 10.10 en exemple.

- 1 Allumez l'imprimante.
- 2 Assurez-vous que l'ordinateur Macintosh et l'imprimante sont connectés.  
Si vous utilisez une connexion câblée, connectez l'imprimante au réseau avec un câble Ethernet.  
Si vous utilisez une connexion sans fil, vérifiez que la connexion sans fil est configurée correctement sur votre ordinateur Macintosh et l'imprimante.

### REMARQUE:

- Le réseau sans fil est disponible sur les appareils Dell H625cdw et Dell H825cdw.

- 3 Ouvrez **Préférences système**, puis cliquez sur **Imprimantes et scanners**.
- 4 Cliquez sur le signe Plus (+), puis sur **Par défaut**.
- 5 Sélectionnez l'imprimante connectée via Bonjour dans la liste **Nom**.
- 6 **Nom** et **Oui** sont saisis automatiquement.

### REMARQUE:

- Si **AirPrint** est sélectionné pour **Oui**, sélectionnez manuellement **Dell Color MFP H625cdw**, **Dell Color MFP H825cdw** ou **Dell Color MFP S2825cdn**.

- 7 Cliquez sur **Ajouter**.
- 8 Spécifiez les options installées sur l'imprimante, puis cliquez sur **Continuer**.
- 9 Vérifiez que l'imprimante est mentionnée dans la boîte de dialogue **Imprimantes et scanners**.

## Configuration avec des accessoires en option

Sur le pilote, spécifiez les accessoires en option ayant été installés sur l'imprimante pour activer les fonctionnalités associées à ces accessoires.

- 1 Ouvrez **Préférences système**, puis cliquez sur **Imprimantes et scanners**.
- 2 Sélectionnez l'imprimante dans la liste **Imprimantes**, puis cliquez sur **Options et fournitures**.
- 3 Sélectionnez **Options**, sélectionnez les options installées sur l'imprimante, puis cliquez sur **OK**.

# Connexion de votre imprimante aux périphériques mobiles

---

Vous pouvez connecter l'imprimante directement à vos périphériques mobiles (ordinateurs, les smartphones et tablettes), puis imprimer ou numériser des documents, photos, pages Web ou e-mails rapidement et facilement.

## Wi-Fi Direct

Wi-Fi Direct permet aux périphériques mobiles de se connecter directement à l'imprimante par l'intermédiaire d'un réseau Wi-Fi. Grâce à Wi-Fi Direct, vous pouvez imprimer directement des documents, photos ou courriels de vos périphériques mobiles sans point d'accès ou routeur sans fil.

### REMARQUE:

- Wi-Fi Direct est disponible sur les appareils Dell H625cdw et Dell H825cdw.
- Le nombre maximum de périphériques mobiles pouvant être connectés par l'intermédiaire du réseau Wi-Fi Direct est de 3.
- Vous ne pouvez pas connecter votre appareil mobile à Internet par l'intermédiaire du réseau Wi-Fi Direct de l'imprimante.
- Selon le périphérique mobile, il est possible que le canal à utiliser pour connecter le périphérique mobile à l'imprimante via WiFi Direct diffère du canal utilisé par l'imprimante pour se connecter à un réseau via le mode Wi-Fi Infrastructure. Dans ce cas, il est possible que la connexion simultanée avec les modes Wi-Fi Direct et Wi-Fi Infrastructure ne fonctionne pas correctement.
- L'imprimante connectée avec le mode Wi-Fi Direct prend en charge les protocoles suivants : LPD, Port9100, WSD\*, Bonjour (mDNS), SNMPv1/v2c, Dell Printer Configuration Web Tool.  
\* WSD signifie Web Services on Devices.

## Paramétrage de Wi-Fi Direct

Pour utiliser Wi-Fi Direct, vous devez tout d'abord définir les paramètres de Wi-Fi Direct à partir du panneau de commande de l'imprimante. Pour connecter le périphérique mobile à l'imprimante via Wi-Fi Direct, sélectionnez le SSID de l'imprimante dans la liste des réseaux sans fil du périphérique mobile et saisissez le mot de passe nécessaire à la connexion.

## Configuration de l'imprimante

### REMARQUE:

- Vous pouvez définir le même réglage à l'aide de Dell Printer Configuration Web Tool. Consultez « Dell™ Printer Configuration Web Tool ».
- Wi-Fi Direct est indisponible dans un environnement IPv6 ou Ad-hoc.

### 1 Appuyez sur le bouton (Wi-Fi).

Si vous définissez `Déf verrou panneau` sur `Activer`, saisissez le mot de passe. Consultez « `Verrou panneau` ».

### 2 Tapez sur `Wi-Fi Direct`.

### 3 Dans le menu `Wi-Fi Direct`, tapez sur `Wi-Fi Direct` → `Activer` → OK.

Si un message contextuel concernant les périphériques mobiles s'affiche, tapez sur `Fermer`.

4 Tapez sur **Rôle du groupe** → **Propriétaire du groupe** → **OK** → **Périphérique couplé**.

5 Assurez-vous qu'aucun périphérique n'est raccordé via Wi-Fi Direct.

 **REMARQUE:**

- Lorsqu'un autre périphérique mobile est connecté, le nom de périphérique et **Connecté (e)** s'affichent sur **Périphérique couplé** et vous ne pouvez pas utiliser Wi-Fi Direct pour vous connecter. Débranchez l'autre périphérique mobile du réseau Wi-Fi Direct. Consultez « **Déconnexion du réseau Wi-Fi Direct** ».

6 Eteignez, puis rallumez l'imprimante.

7 Répétez les étapes 1 et 2 après le redémarrage de l'imprimante, puis tapez sur **Propriétaire du groupe**.

8 Tapez sur **SSID et Phrase secrète** pour vérifier le SSID et la phrase secrète.

 **REMARQUE:**

- Pour vérifier le SSID et la phrase secrète de l'imprimante, vous pouvez également imprimer la liste en tapant sur **Imprimer phrase secrète** dans le menu **Phrase secrète**.

## Connexion du périphérique mobile

La procédure suivante utilise Windows® 7, Windows® 10, OS X 10.10, iOS et Android en exemple.

Connectez le périphérique mobile au réseau Wi-Fi Direct.

Pour Windows® 7 :

- 1 Cliquez sur l'icône du réseau sur la barre des tâches.
- 2 Cliquez sur le SSID de l'imprimante → **Connexion**.
- 3 Saisissez la phrase de passe, puis cliquez sur **OK**.
- 4 Cliquez sur **Annuler** et quittez la fenêtre **Définir un emplacement réseau**.

Pour Windows® 10 :

- 1 Cliquez sur le bouton Démarrer, puis cliquez sur **Paramètres**.
- 2 Cliquez sur l'icône Wi-Fi.
- 3 Cliquez sur le SSID de l'imprimante → **Connexion**.
- 4 Saisissez la phrase de passe, puis cliquez sur **Suivant**.

Sous OS X 10.10 :

- 1 Cliquez sur l'icône du réseau sur la barre de menus.
- 2 Cliquez sur le SSID de l'imprimante.
- 3 Saisissez la phrase de passe, puis cliquez sur **Rejoindre**.

Pour iOS :

- 1 Tapez sur **Paramètres** → **Wi-Fi**.
- 2 Tapez sur le SSID de l'imprimante.

3 Saisissez la phrase de passe, puis tapez sur **Rejoindre**.

Pour Android :

Cette procédure varie selon le périphérique mobile que vous utilisez. Consultez le manuel fourni avec votre périphérique mobile.

## Impression via Wi-Fi Direct

### Installation du pilote d'impression

Avant d'imprimer, vous devez installer le pilote d'impression en conséquence.

Pour Windows® 7/Windows® 10 :

Vous devez installer le pilote d'impression sur le périphérique mobile. Consultez « Installation des logiciels sur des ordinateurs Windows® ».

Sous OS X 10.10 :

Vous devez installer le pilote d'impression sur le périphérique mobile. Consultez « Installation des logiciels sur des ordinateurs Macintosh ».

Pour iOS :

Vous devez installer un programme d'impression de l'App Store, après quoi l'imprimante sera prête à être utilisée. Pour plus de détails, voir « Dell Document Hub ».

Pour Android :

Vous devez installer un programme d'impression de Google Play™, après quoi l'imprimante sera prête à être utilisée. Pour plus de détails, voir « Dell Document Hub ».

La procédure d'impression varie selon le périphérique mobile que vous utilisez.

Consultez le manuel fourni avec votre périphérique mobile pour imprimer comme vous en avez l'habitude avec le périphérique.

## Déconnexion du réseau Wi-Fi Direct

1 Appuyez sur le bouton  (Wi-Fi).

2 Tapez sur Wi-Fi Direct → Périphérique couplé.

 **REMARQUE:**

- Le menu Périphérique couplé s'affiche uniquement si l'imprimante est connectée via Wi-Fi Direct.

3 Tapez sur le nom du périphérique mobile à déconnecter ou sélectionnez Déconnecter tous.

4 Tapez sur Déconnecter maintenant ou Déconnecter et réinit. phr. secrète → Oui.

Vous pouvez également déconnecter le périphérique mobile en procédant comme suit :



1 Appuyez sur le bouton  (Information).

2 Tapez sur l'onglet Outils → Paramètres Admin → Réseau → Wi-Fi Direct → Périphérique couplé.

Si vous définissez **Déf verrou panneau** sur **Activer**, saisissez le mot de passe. Consultez « **Verrou panneau** ».



- 3 Tapez sur **Déconnecter tous**.
- 4 Tapez sur **Déconnecter maintenant** ou **Déconnecter et réinit. phr. secrète** → **Oui**.

## Réinitialisation de la phrase de passe

- 1 Appuyez sur le bouton  (**Wi-Fi**).  
Si vous définissez **Déf verrou panneau** sur **Activer**, saisissez le mot de passe. Consultez « **Verrou panneau** ».
- 2 Tapez sur **Wi-Fi Direct**.
- 3 Tapez sur  jusqu'à ce que **Phrase secrète** s'affiche, puis tapez sur **Phrase secrète**.
- 4 Tapez sur **Réinitialiser phrase secrète** → **Oui**.

Wi-Fi Direct est déconnecté, et la phrase de passe est réinitialisée.

## Réinitialisation du PIN

- 1 Appuyez sur le bouton  (**Wi-Fi**).  
Si vous définissez **Déf verrou panneau** sur **Activer**, saisissez le mot de passe. Consultez « **Verrou panneau** ».
- 2 Tapez sur **Wi-Fi Direct**.
- 3 Tapez sur  jusqu'à ce que **Configuration WPS** s'affiche, puis tapez sur **Configuration WPS**.
- 4 Tapez sur **Code PIN** → **Réinitialiser code** → **OK**.

## Dell Document Hub

L'application Dell Document Hub vous permet de numériser et d'imprimer à partir de nombreux services cloud ordinaires différents. Facile à utiliser, cette application gratuite permet d'imprimer directement des photos, des documents Web, etc., sur des imprimantes Dell prises en charge via un réseau Wi-Fi, Wi-Fi Direct ou Ethernet. Vous pouvez également visualiser l'état de l'imprimante et la configuration des paramètres d'impression et de numérisation. Pour plus de détails, cliquez sur **En savoir plus** sur [www.dell.com/dochub](http://www.dell.com/dochub).

## Android

Téléchargez gratuitement l'application Dell Document Hub depuis Google Play.



Lisez le QR Code® pour un accès rapide au magasin d'applications correspondant.



## iOS

Téléchargez gratuitement l'application Dell Document Hub depuis l'App Store.  
Lisez le code QR pour un accès rapide au magasin d'applications correspondant.



## AirPrint



AirPrint permet l'impression via un réseau avec un périphérique sous iOS ou OS X. Veillez à installer la dernière version d'iOS pour périphérique iOS. Pour OS X, assurez-vous de mettre à jour OS X et les applications que vous avez achetées dans l'App Store à l'aide de la mise à jour du logiciel.

## Configuration d'AirPrint sur votre imprimante



### REMARQUE:

- Le paramètre AirPrint est activé par défaut.
- 1 Assurez-vous que l'ordinateur est connecté au réseau.
  - 2 Démarrez Dell Printer Configuration Web Tool.  
Consultez « Démarrage de Dell Printer Configuration Web Tool ».
  - 3 Cliquez sur **Réglages du serveur d'impression** → onglet **Réglages du serveur d'impression** → **AirPrint**.
  - 4 Cochez la case **Activer AirPrint**.
  - 5 Cliquez sur **Appliquer les nouveaux réglages**, puis redémarrez l'imprimante.

## Impression via AirPrint

La procédure suivante utilise un iPhone fonctionnant avec iOS 8.1 comme exemple.

- 1 Ouvrez le courriel, la photo, la page Web ou le document que vous souhaitez imprimer.
- 2 Tapez sur l'icône action .
- 3 Tapez sur **Imprimer**.
- 4 Sélectionnez l'imprimante et définissez les options.

- 5 Tapez sur **Imprimer**.

## Google Cloud Print

En enregistrant l'imprimante sur votre compte Google™, le service Google Cloud Print vous permet d'imprimer vos documents depuis divers périphériques connectés à Internet. Vous pouvez imprimer des documents, des photos ou des courriels depuis le navigateur Google Chrome™ ou des applications des applications telles que Google Drive™ sur votre terminal mobile. Pour plus de détails sur Google Cloud Print, rendez-vous sur le site Web Google.

## Préparation de l'imprimante pour une utilisation avec Google Cloud Print

Pour utiliser Google Cloud Print, procédez comme suit :

- Connectez l'imprimante à un réseau ayant accès à Internet.



 **REMARQUE:**

- Google Cloud Print prend en charge uniquement la connexion IPv4.
- Si l'imprimante est connectée à un réseau via un serveur proxy, vous devez définir ses paramètres dans **Serveur proxy** de Dell Printer Configuration Web Tool. Consultez « Proxy Server ».

- Créez un compte Google et une adresse Gmail™.
- Activez l'impression Google Cloud sur le panneau de commande.

 **REMARQUE:**

- Vous pouvez définir le même réglage à l'aide de Dell Printer Configuration Web Tool. Consultez « Dell™ Printer Configuration Web Tool ».

- 1 Appuyez sur le bouton  (**Information**).
- 2 Tapez sur l'onglet **Outils** → **Paramètres Admin** → **Réseau** → **Protocoles**.  
Si vous définissez **Déf verr panneau** sur **Activer**, saisissez le mot de passe.  
Consultez « Verrou panneau ».
- 3 Tapez sur  jusqu'à ce que **Google Cloud Print** s'affiche, puis tapez sur **Google Cloud Print**.
- 4 Tapez sur **Activer** → **OK**.
- 5 Éteignez l'imprimante, puis rallumez-la pour appliquer les réglages.

## Sélection de la version du service d'impression Google Cloud Print

Sélectionnez la version du service Google Cloud Print : version 1.1 ou version 2.0.

La version 1.1 du service Google Cloud Print envoie les données d'impression à l'imprimante via Internet. Pour cette version, l'imprimante doit être connectée à Internet.



La version 2.0 du service Google Cloud Print envoie les données d'impression à l'imprimante via Internet ou via le réseau local. Cette version est recommandée dans les environnements où il est impossible d'utiliser une connexion Internet.

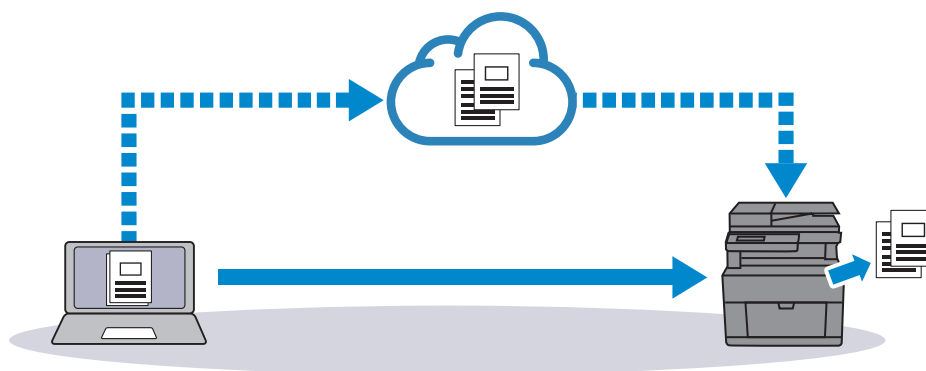

**REMARQUE:**

- les options d'impression disponibles peuvent varier selon votre périphérique ou la version du service Google Cloud Print.
- vous ne pouvez pas utiliser simultanément la version 1.1 et la version 2.0 du service Google Cloud Print sur une imprimante.

## Enregistrement de l'imprimante sur votre compte Google

### Pour la version 1.1 du service Google Cloud Print

- 1 Démarrez Dell Printer Configuration Web Tool.  
Consultez « Démarrage de Dell Printer Configuration Web Tool ».
- 2 Cliquez sur **Réglages du serveur d'impression** → onglet **Réglages du serveur d'impression** → **Google Cloud Print** → **Enregistrer ce périphérique auprès du service d'impression Google Cloud**.  
Une feuille indiquant l'URL du site Web d'enregistrement de l'imprimante Google Cloud Print est alors imprimée.
- 3 Depuis votre navigateur Web, rendez-vous sur le site Google et connectez-vous à votre compte Google.

Vous pouvez consulter le site Web d'inscription au service d'impression Google Cloud en saisissant l'URL du document sur votre navigateur Web ou en numérisant le code QR à l'aide de votre périphérique mobile.

**4** Sur le site Web Google Cloud Print, cliquez sur **Terminer l'enregistrement de l'imprimante**.

**5** Cliquez sur **Gérer vos imprimantes**.

L'imprimante s'affiche dans la liste **Imprimantes** et est prête à être utilisée avec le service d'impression Google Cloud.

## Pour la version 2.0 du service Google Cloud Print

**1** Ouvrez le navigateur Google Chrome. Si vous utilisez un ordinateur Google Chromebook, démarrez le Chromebook et connectez-vous.

**2** Cliquez sur  dans l'angle supérieur droit, puis choisissez **Paramètres**.

**3** Cliquez sur **Afficher les paramètres avancés** au bas de la page.

**4** Cliquez sur **Google Cloud Print** → **Gérer**.

### REMARQUE:

- si un message s'affiche sous **Nouveaux périphériques** vous invitant à vous connecter à Chrome, cliquez sur **connexion** et connectez-vous à Chrome.

**5** Cliquez sur **S'inscrire** pour enregistrer l'imprimante de votre choix.

### REMARQUE:

- Si **Bonjour (mDNS)** est désactivé, la nouvelle imprimante ajoutée ne s'affiche pas dans **Nouveaux périphériques**. Dans ce cas, lancez Dell Printer Configuration Web Tool. Cliquez sur **Réglages du serveur d'impression** → onglet **Réglages du serveur d'impression** → **Paramètres de port**. Cochez la case **Bonjour (mDNS)**.

**6** Lorsque la fenêtre de confirmation d'enregistrement s'affiche, cliquez sur **S'inscrire**.

**7** Suivez l'instruction à l'écran de l'imprimante.

**8** Lorsque le nom de l'imprimante apparaît dans la liste **Mes appareils**, l'enregistrement est terminé.

### REMARQUE:

- l'affichage du nom de l'imprimante dans la liste **Mes appareils** peut mettre plus de 5 minutes.

## Partage de l'imprimante via le service d'impression Google Cloud Print

Vous pouvez partager l'imprimante enregistrée sur le service d'impression Google Cloud Print avec d'autres utilisateurs.

**1** Ouvrez le navigateur Google Chrome.

Si vous utilisez un ordinateur Google Chromebook, démarrez le Chromebook et connectez-vous.

**2** Cliquez sur  dans l'angle supérieur droit, puis choisissez **Paramètres**.

**3** Cliquez sur **Afficher les paramètres avancés** au bas de la page.

4 Cliquez sur **Google Cloud Print** → **Gérer**.

 **REMARQUE:**

- si un message s'affiche vous invitant à vous connecter à Chrome, cliquez sur **connexion** et connectez-vous à Chrome.

5 Cliquez sur **Gérer** en regard de l'imprimante à partager.

6 Cliquez sur **Google Cloud Print** → **Partager**.

7 Dans la fenêtre de spécification du partage d'imprimante, entrez les comptes Google des utilisateurs que vous souhaitez inviter, puis cliquez sur **Partager**.

 **REMARQUE:**

- lorsque les utilisateurs invités se connectent à la page Web du service Google Cloud Print, un message s'affiche indiquant que le propriétaire de l'imprimante a activé les réglages de partage. Acceptez l'invitation de partage.

## Annulation de l'enregistrement auprès du service Google Cloud Print

1 Démarrez Dell Printer Configuration Web Tool.

Consultez « Démarrage de Dell Printer Configuration Web Tool ».

2 Cliquez sur **Réglages du serveur d'impression** → **Annuler Enregistrement**.

3 Vérifiez que **Enregistrer ce périphérique auprès du service d'impression Google Cloud** apparaît.

## Impression avec Google Cloud Print

La procédure d'impression varie selon l'application ou le terminal utilisé. Vous trouverez la liste des applications qui prennent en charge le service Google Cloud Print sur le site Web Google.

### Impression depuis l'application d'un terminal mobile

L'exemple ci-après illustre l'utilisation de l'application Google Drive sur un mobile Android.

1 Installez l'application Google Drive sur votre terminal mobile.

 **REMARQUE:**

- Téléchargez l'application depuis Google Play.

2 Lancez l'application Google Drive sur votre périphérique mobile.

3 Tapez sur  à côté du nom de fichier que vous souhaitez imprimer.

4 Tapez sur **Imprimer**.

Si **Imprimer** ne s'affiche pas, tapez sur , puis tapez sur **Imprimer**.

5 Sélectionnez une imprimante Google Cloud dans la liste.



6 Spécifiez les options de l'imprimante, puis tapez sur .

## Impression depuis Google Chrome

### REMARQUE:

- Vous devez enregistrer Google Cloud Print Version 2.0.

L'exemple ci-après illustre l'impression depuis le navigateur Google Chrome sur un PC Windows®.

- 1 Ouvrez le navigateur Google Chrome.
- 2 Ouvrez la page Web ou le courrier à imprimer.
- 3 Cliquez sur  ou  (selon la version de votre navigateur Google Chrome) dans le coin supérieur droit puis cliquez sur **Imprimer**.
- 4 Dans la zone **Destination**, cliquez sur **Modifier**.
- 5 Dans la zone **Impression Google Cloud**, sélectionnez l'imprimante.
- 6 Cliquez sur **Imprimer**.

## Impression depuis un Google Chromebook

### REMARQUE:

- Vous devez enregistrer Google Cloud Print Version 2.0.

- 1 Ouvrez la page Web ou le courrier à imprimer.
- 2 Cliquez sur  dans le coin supérieur droit, puis cliquez sur **Imprimer**.
- 3 Assurez-vous que le nom de votre imprimante est indiqué dans la zone **Destination**. Si ce n'est pas le cas, cliquez sur **Modifier** et sélectionnez votre imprimante.
- 4 Cliquez sur **Imprimer**.

## Mopria Print Service

Mopria Print Service permet à tout téléphone ou toute tablette Android (Android version 4.4 ou ultérieure) de se connecter à des imprimantes certifiées Mopria et d'imprimer sur celles-ci sans configuration supplémentaire.

Tout d'abord, téléchargez et installez l'application Mopria Print Service depuis Google Play Store sur votre périphérique mobile Android :

<https://play.google.com/store/apps/>

Pour imprimer, connectez votre périphérique mobile au même réseau que celui de l'imprimante ou utilisez la fonctionnalité Wi-Fi Direct pour connecter votre périphérique mobile à l'imprimante.

### REMARQUE:

- Mopria Print Service est peut-être préchargé dans votre périphérique mobile. Si votre périphérique mobile ne comporte pas Mopria Print Service, vous pouvez aisément le télécharger depuis Google Play Store. Pour en savoir plus sur Mopria Print Service, visitez <http://www.mopria.org/>.
- Vérifiez que **Mopria** est préalablement réglé sur **Activer** à l'aide de Dell Printer Configuration Web Tool. Consultez « Configuration de Mopria Print Service sur votre imprimante ».

## Configuration de Mopria Print Service sur votre imprimante

- 1 Assurez-vous que l'ordinateur est connecté au réseau.
- 2 Démarrez Dell Printer Configuration Web Tool.

Consultez « Démarrage de Dell Printer Configuration Web Tool ».

- 3** Cliquez sur **Réglages du serveur d'impression** → onglet **Réglages du serveur d'impression** → **Mopria**.
- 4** Cliquez sur **Activer**.  
L'imprimante est prête pour Mopria Print Service.

## **Impression via Mopria Print Service**

- 1** Ouvrez le courriel, la photo, la page Web ou le document que vous souhaitez imprimer.
- 2** Tapez sur le menu, puis sélectionnez **Imprimer**.
- 3** Tapez sur **Toutes les imprimantes** dans le menu.
- 4** Sélectionnez l'imprimante et définissez les options.
- 5** Tapez sur **Imprimer**.

# Installation des pilotes d'impression sur des ordinateurs Linux (CUPS)

---

Cette section fournit des informations d'installation ou de réglage du pilote d'impression avec Common UNIX Printing System (CUPS) sur Red Hat® Enterprise Linux® 6 Desktop, SUSE® Linux Enterprise Desktop 11 ou Ubuntu 12.04 LTS.

La procédure suivante utilise l'appareil Dell H825cdw en exemple.

## Fonctionnement sous Red Hat Enterprise Linux 6 Desktop

### Vue d'ensemble de la configuration

Red Hat Enterprise Linux 6 Desktop :

- 1 Installez le pilote d'impression.
- 2 Configurez la file d'attente.
- 3 Configurez la file d'attente par défaut.
- 4 Définissez les options d'impression.

### Installation du pilote d'impression

- 1 Sélectionnez **Applications** → **Outils système** → **Terminal**.
- 2 Saisissez la commande suivante dans la fenêtre du terminal.

```
su
[mot de passe de l'administrateur]
rpm -ivh [chemin du fichier]
/Dell-MFP-S2825cdn-H825cdw-x.x-x.rpm
```

### Configuration de la file d'impression

Pour effectuer l'impression, vous devez configurer la file d'impression sur votre station de travail.

- 1 Ouvrez l'URL **http://localhost:631** avec un navigateur Web.
- 2 Cliquez sur **Administration** → **Ajout d'imprimante**.
- 3 Saisissez « root » comme nom d'utilisateur et le mot de passe de l'administrateur, puis cliquez sur **OK**.

Pour les connexions réseau :

- a Sélectionnez **Hôte ou imprimante LPD/LPR** à partir du menu **Autres imprimantes du réseau**, puis cliquez sur **Continuer**.
- b Saisissez l'adresse IP de l'imprimante dans **Connexion**, puis cliquez sur **Continuer**.

Format : `lpd://xxx.xxx.xxx.xxx` (adresse IP de l'imprimante)



Pour les connexions USB :

- a Sélectionnez l'option **Dell Color MFP H825cdw** dans le menu **Imprimantes locales**, puis cliquez sur **Continuer**.
- 4 Saisissez le nom de l'imprimante dans la case **Nom** de la fenêtre **Ajout d'imprimante**, puis cliquez sur **Continuer**.  
Vous pouvez éventuellement indiquer l'emplacement et la description de l'imprimante à titre informatif.
- 5 Sélectionnez **Dell Color MFP H825cdw vxxxx.PS (en)** dans le menu **Modèle**, puis cliquez sur **Ajout d'imprimante**.

## Impression à partir des programmes

Une fois la configuration de la file d'attente terminée, vous pouvez imprimer à partir des programmes. Pour imprimer à partir des programmes, spécifiez la file d'attente dans la boîte de dialogue d'impression.

Cependant, sur des programmes comme Mozilla, il n'est possible d'imprimer qu'à partir de la file d'attente par défaut.

Dans ce cas, définissez la file d'attente que vous souhaitez utiliser comme file d'attente par défaut avant de commencer l'impression. Consultez « Configuration de la file d'attente par défaut ».

## Configuration de la file d'attente par défaut

- 1 Sélectionnez **Applications** → **Outils système** → **Terminal**.
- 2 Saisissez la commande suivante dans la fenêtre du terminal.

```
su  
[mot de passe de l'administrateur]  
lpadmin -d [nom de la file d'attente]
```

## Définition des options d'impression

Vous pouvez spécifier les options d'impression comme le mode couleur.

- 1 Ouvrez l'URL **http://localhost:631** avec un navigateur Web.
- 2 Cliquez sur **Administration** → **Gérer les imprimantes**.
- 3 Cliquez sur le nom de la file d'attente pour laquelle vous souhaitez spécifier des options d'impression.
- 4 Sélectionnez **Set Default Options** depuis le menu **Administration**.
- 5 Cliquez sur l'élément souhaité pour spécifier les paramètres souhaités, puis cliquez sur **Régler les options par défaut**.

## Désinstallation du pilote d'impression

- 1 Sélectionnez **Applications** → **Outils système** → **Terminal**.
- 2 Saisissez la commande suivante dans la fenêtre de terminal pour supprimer la file d'impression.

```
su  
[mot de passe de l'administrateur]  
/usr/sbin/lpadmin -x [nom de la file d'attente]
```

- 3 Répétez la commande ci-dessus pour toutes les files d'attente du même modèle.
- 4 Saisissez la commande suivante dans la fenêtre du terminal.

```
su  
[mot de passe de l'administrateur]  
rpm -e Dell-MFP-S2825cdn-H825cdw
```

## Procédure sous SUSE Linux Enterprise Desktop 11

### Vue d'ensemble de la configuration

SUSE Linux Enterprise Desktop 11 :

- 1 Installez le pilote d'impression.
- 2 Configurez la file d'attente.
- 3 Configurez la file d'attente par défaut.
- 4 Définissez les options d'impression.

### Installation du pilote d'impression

- 1 Sélectionnez **Ordinateur** → **Plus d'applications...**, puis sélectionnez **Terminal GNOME** dans le navigateur de l'application.
- 2 Saisissez la commande suivante dans la fenêtre du terminal.

```
su  
[mot de passe de l'administrateur]  
rpm -ivh [chemin du fichier] /  
Dell-MFP-S2825cdn-H825cdw-x.x-x.rpm
```

## Configuration de la file d'impression

Pour effectuer l'impression, vous devez configurer la file d'impression sur votre station de travail.

- 1 Sélectionnez **Ordinateur** → **Plus d'applications...**, puis sélectionnez **YaST** dans le navigateur de l'application.
- 2 Saisissez le mot de passe de l'administrateur, puis cliquez sur **Continuer**.
- 3 Sélectionnez **Matériel** → **Imprimante**.  
Pour les connexions réseau :
  - a Cliquez sur **Ajouter**.
  - b Cliquez sur **Connection Wizard**.
  - c Sélectionnez **Line Printer Daemon (LPD) Protocol** dans **Access Network Printer or Printserver Box via**.
  - d Saisissez l'adresse IP de l'imprimante dans **Adresse IP ou nom d'hôte** .
  - e Sélectionnez **Dell** dans la liste déroulante **Sélectionner le fabricant de l'imprimante** :
  - f Cliquez sur **OK**.
  - g Sélectionnez votre imprimante dans la liste **Attribuer un pilote**.  
 **REMARQUE:**
    - Vous pouvez indiquer le nom de l'imprimante dans **Set Name**.
  - h Vérifiez les paramètres, puis cliquez sur **OK**.

Pour les connexions USB :

- a Cliquez sur **Ajouter**.
- b Sélectionnez votre imprimante dans la liste **Attribuer un pilote**.  
 **REMARQUE:**
  - Vous pouvez indiquer le nom de l'imprimante dans **Set Name**.
- c Vérifiez les paramètres, puis cliquez sur **OK**.

## Impression à partir des programmes

Une fois la configuration de la file d'attente terminée, vous pouvez imprimer à partir des programmes. Pour imprimer à partir des programmes, spécifiez la file d'attente dans la boîte de dialogue d'impression.

Cependant, selon le programme utilisé (Mozilla, par exemple), il est parfois possible que vous ne puissiez imprimer qu'à partir de la file d'attente par défaut. Dans ce cas, définissez la file d'attente que vous souhaitez utiliser comme file d'attente par défaut avant de commencer l'impression. Consultez « Configuration de la file d'attente par défaut ».

## Configuration de la file d'attente par défaut

Vous pouvez définir la file d'attente par défaut lors de l'ajout de l'imprimante.

- 1 Sélectionnez **Ordinateur** → **Plus d'applications...**, puis sélectionnez **YaST** dans le navigateur de l'application.
- 2 Saisissez le mot de passe de l'administrateur, puis cliquez sur **Continuer**.

- 3 Sélectionnez **Matériel** → **Imprimante**.
- 4 Cliquez sur **Edit**.
- 5 Vérifiez que l'imprimante à définir est sélectionnée dans la liste **Connexion**.
- 6 Cochez la case **Default Printer**.
- 7 Vérifiez les paramètres, puis cliquez sur **OK**.

## Définition des options d'impression

Vous pouvez spécifier les options d'impression comme le mode couleur.

- 1 Ouvrez un navigateur internet.
- 2 Saisissez **http://localhost:631/admin** dans **Emplacement**, puis appuyez sur <Entrée> sur le clavier.
- 3 Cliquez sur **Manage Printers**.
- 4 Cliquez sur l'option **Set Printer Options** pour l'imprimante dont vous souhaitez configurer les options d'impression.
- 5 Spécifiez les paramètres requis, puis cliquez sur **Définir les options de l'imprimante**.
- 6 Saisissez « root » comme nom d'utilisateur et le mot de passe de l'administrateur, puis cliquez sur **OK**.



### REMARQUE:

- Définissez le mot de passe de l'administrateur de l'imprimante avant de configurer la file d'attente de l'imprimante. Si vous ne l'avez pas défini, passez à « Définition du mot de passe de l'administrateur de l'imprimante ».

- 7 Effectuez l'impression à partir du programme.

## Définition du mot de passe de l'administrateur de l'imprimante

Vous devez configurer le mot de passe de l'administrateur de l'imprimante afin de pouvoir effectuer les opérations en tant qu'administrateur de l'imprimante.

- 1 Sélectionnez **Ordinateur** → **Plus d'applications...** et sélectionnez **Terminal GNOME** dans le navigateur de l'application.
- 2 Saisissez la commande suivante dans la fenêtre du terminal.

```
su  
[mot de passe de l'administrateur]  
lppasswd -g sys -a root
```

- 3 Saisissez le mot de passe de l'administrateur de l'imprimante.
- 4 Saisissez à nouveau le mot de passe.

## Désinstallation du pilote d'impression

- 1 Sélectionnez **Ordinateur** → **Plus d'applications...** et sélectionnez **Terminal GNOME** dans le navigateur de l'application.

- 2 Saisissez la commande suivante dans la fenêtre de terminal pour supprimer la file d'impression.

```
su  
[mot de passe de l'administrateur]  
/usr/sbin/lpadmin -x [nom de la file d'attente]
```

- 3 Répétez la commande ci-dessus pour toutes les files d'attente de l'imprimante.
- 4 Saisissez la commande suivante dans la fenêtre du terminal.

```
su  
[mot de passe de l'administrateur]  
rpm -e Dell-MFP-S2825cdn-H825cdw
```

## Fonctionnement sous Ubuntu 12.04 LTS

### Vue d'ensemble de la configuration

- 1 Installez le pilote d'impression.
- 2 Configurez la file d'attente.
- 3 Configurez la file d'attente par défaut.
- 4 Définissez les options d'impression.

### Installation du pilote d'impression

- 1 Cliquez sur **Dash Home**, puis saisissez le terminal dans la zone de texte **Rechercher**.
- 2 Cliquez sur **Applications** → **Terminal**.
- 3 Saisissez la commande suivante dans la fenêtre du terminal.

Pour l'architecture 32 bits :

```
sudo lpadmin -d (Saisissez le nom de la file d'attente)  
(Tapez le mot de passe de l'administrateur)
```

Pour l'architecture 64 bits :

```
sudo dpkg -i (Tapez le chemin du fichier)/  
dell-mfp-s2825cdn-h825cdw_x_x-x_amd64.deb  
(Tapez le mot de passe de l'administrateur)
```

### Configuration de la file d'impression

Pour réaliser l'impression, vous devez configurer la file d'impression sur votre station de travail.

- 1 Ouvrez l'URL **http://localhost:631** avec un navigateur Web.
- 2 Cliquez sur **Administration** → **Ajout d'imprimante**.
- 3 Saisissez le nom d'utilisateur et le mot de passe de l'administrateur, puis cliquez sur **OK**.
- 4 Procédez de l'une ou l'autre des façons suivantes selon le type de connexion de votre imprimante.  
Pour les connexions réseau :
  - a Sélectionnez **Hôte ou imprimante LPD/LPR** à partir du menu **Autres imprimantes du réseau**, puis cliquez sur **Continuer**.
  - b Saisissez l'adresse IP de l'imprimante dans **Connexion**, puis cliquez sur **Continuer**.  
Format : `lpd://xxx.xxx.xxx.xxx` (adresse IP de l'imprimante)  
Pour les connexions USB :
  - a Sélectionnez l'option **Dell Color MFP H825cdw** dans le menu **Imprimantes locales**, puis cliquez sur **Continuer**.
- 5 Sélectionnez la fenêtre **Ajour d'imprimante**, puis saisissez le nom de l'imprimante dans la case **Nom**.
- 6 Cliquez sur **Continuer**.  
Vous pouvez éventuellement indiquer l'emplacement et la description de l'imprimante à titre informatif.  
Si vous avez l'intention de partager l'imprimante, cochez la case **Share This Printer**.
- 7 Sélectionnez **Dell** à partir du menu **Make**, puis cliquez sur **Continuer**.
- 8 Sélectionnez **Dell Color MFP H825cdw vxxxx.PS** dans le menu **Modèle**, puis cliquez sur **Ajout d'imprimante**.

### ***Impression à partir des applications***

Une fois la configuration de la file d'impression terminée, vous pouvez imprimer les travaux à partir des applications.

Démarrez le travail d'impression à partir des applications, puis indiquez la file d'attente dans la boîte de dialogue d'impression.

Cependant, sur des programmes comme Mozilla, il n'est possible d'imprimer qu'à partir de la file d'attente par défaut.

Dans ce cas, définissez la file d'attente que vous souhaitez utiliser comme file d'attente par défaut avant de commencer l'impression.

Pour plus d'informations relatives à la configuration des files d'attente, reportez-vous à la section « Configuration de la file d'attente par défaut ».

### **Configuration de la file d'attente par défaut**

- 1 Cliquez sur **Dash Home**, puis saisissez le terminal dans la zone de texte **Rechercher**.
- 2 Cliquez sur **Terminal** dans la catégorie **Applications** des résultats de recherche.
- 3 Saisissez la commande suivante dans la fenêtre du terminal.

```
sudo lpadmin -d (Saisissez le nom de la file d'attente)
(Tapez le mot de passe de l'administrateur)
```

## Définition des options d'impression

Vous pouvez spécifier les options d'impression comme le mode Recto verso.

- 1 Ouvrez l'URL **http://localhost:631** avec un navigateur Web.
- 2 Cliquez sur **Administration** → **Gérer les imprimantes**.
- 3 Cliquez sur le nom de la file d'attente pour laquelle vous souhaitez spécifier des options d'impression.
- 4 Sélectionnez **Set Default Options** depuis le menu **Administration**.
- 5 Cliquez sur l'élément souhaité, puis spécifiez les paramètres requis.
- 6 Cliquez sur **Régler les options par défaut**.

## Désinstallation du pilote d'impression

- 1 Cliquez sur **Dash Home**, puis saisissez le terminal dans la zone de texte **Rechercher**.
- 2 Cliquez sur **Terminal** dans la catégorie **Applications** des résultats de recherche.
- 3 Saisissez la commande suivante dans la fenêtre de terminal pour supprimer la file d'impression.

```
sudo /usr/sbin/lpadmin -x (Tapez le nom de la file
d'impression)
(Tapez le mot de passe de l'administrateur)
```

- 4 Répétez la commande ci-dessus pour toutes les files d'attente du même modèle.
- 5 Saisissez la commande suivante dans la fenêtre du terminal.

```
sudo dpkg -r Dell-MFP-S2825cdn-H825cdw
(Tapez le mot de passe de l'administrateur)
```

# Définition de l'adresse IP

---

## Attribution d'une adresse IP

Vous pouvez choisir Dual Stack, IPv4 et IPv6 comme mode IP. Si votre réseau prend en charge IPv4 et IPv6, sélectionnez Dual Stack.

Sélectionnez le mode IP de votre environnement, puis définissez l'adresse IP, le masque de sous-réseau (pour IPv4 uniquement) et l'adresse de passerelle.

### REMARQUE:

- L'attribution d'une adresse IP déjà utilisée peut entraîner des problèmes au niveau des performances du réseau.
- Les adresses IP doivent être attribuées par des utilisateurs avancés ou des administrateurs système.
- Si vous attribuez une adresse IP manuellement en mode IPv6, utilisez Dell Printer Configuration Web Tool. Pour afficher Dell Printer Configuration Web Tool, utilisez l'adresse de lien local. Pour consulter l'adresse de lien local, imprimez un rapport des paramètres système et vérifiez l'**adresse de lien local** sous **Réseau (câblé)** ou **Réseau (sans fil)**. Consultez « Rapport/Liste ».
- Le réseau sans fil est disponible sur les appareils Dell H625cdw et Dell H825cdw.

## Depuis Dell Printer Easy Install (Windows® uniquement)

- 1 Insérez le disque *Software and Documentation* dans votre ordinateur.
- 2 Cliquez sur **Menu principal**.
- 3 Cliquez sur **Changer**.

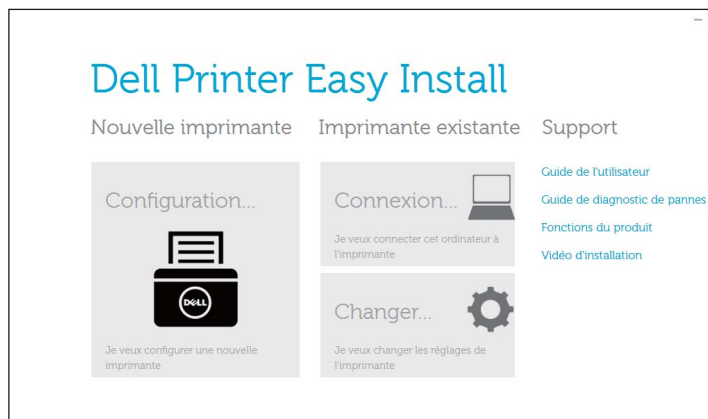



**4** Cliquez sur **Configuration des paramètres d'adresse IP** → **Suivant**.

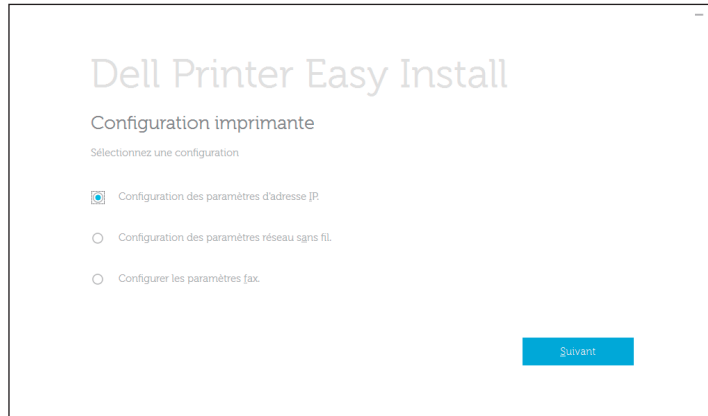

**5** Suivez les instructions à l'écran jusqu'à ce que l'écran **Configuration imprimante** apparaisse.

**6** Cliquez sur **Avancé**.

**7** Spécifiez les réglages de l'adresse IP en fonction de votre environnement réseau.

**8** Cliquez sur **Suivant**, puis suivez les instructions à l'écran.

## Utilisation du panneau de commande

**1** Appuyez sur le bouton **i** (**Information**).

**2** Tapez sur l'onglet **Outils** → **Paramètres Admin** → **Réseau**.

Si vous définissez **Déf verrou panneau sur Activer**, saisissez le mot de passe. Consultez « **Verrou panneau** ».

**3** Effectuez l'une des opérations suivantes :

Si l'imprimante est connectée à un réseau via un câble Ethernet :

Tapez sur **Ethernet**.

Pour les appareils Dell H625cdw et Dell H825cdw :

Si l'imprimante est connectée à un réseau sans fil :

Tapez sur **Wi-Fi**.

**4** Tapez sur **Mode IP** → **Mode IPv4** → **OK**.

**5** Tapez sur **▼** jusqu'à ce que **TCP/IP** s'affiche, puis tapez sur **TCP/IP** → **Obtenir Adresse IP**.

**6** Sélectionnez la méthode d'attribution de l'adresse IP.

- Pour définir automatiquement l'adresse IP, sélectionnez **AutoIP**, **DHCP**, **BOOTP**, **RARP** ou **Panneau**, puis cliquez sur **OK**. Passez à l'étape 7.

- Pour définir manuellement l'adresse IP, sélectionnez **Panneau**, puis cliquez sur **OK**. Suivez les étapes suivantes :

**a** Tapez sur **Adresse IP**.

Le curseur est placé sur le premier octet de l'adresse IP.

**b** Utilisez le pavé numérique pour entrer le premier octet de l'adresse IP, puis tapez sur .

Le curseur passe à l'octet suivant.

 **REMARQUE:**

- Vous ne pouvez saisir qu'un octet à la fois et vous devez taper sur  après chaque octet.

**c** Saisissez les octets restants, puis tapez sur OK.

**d** Tapez sur `Masque de sous-réseau`.

**e** Utilisez le pavé numérique pour saisir le masque de sous-réseau, puis tapez sur OK.

**f** Tapez sur `Adresse passerelle`.

**g** Utilisez le pavé numérique pour saisir l'adresse de passerelle, puis tapez sur OK.

**7** Eteignez, puis rallumez l'imprimante.

## Vérification des paramètres IP

Il est possible de consulter les paramètres en utilisant le panneau de commande ou en imprimant le rapport des réglages du système.

### Vérification des paramètres à l'aide du panneau de commande

- 1 Appuyez sur le bouton  (**Information**).
- 2 Tapez sur l'onglet `À propos de ce MFP → Réseau`.
- 3 Vérifiez l'adresse IP affichée sous `Adresse IP (v4)`.

### Vérification des paramètres à l'aide du rapport Paramètres système

- 1 Imprimez le rapport des paramètres système.  
Consultez « Rapport/Liste ».
- 2 Vérifiez que l'adresse IP, le masque de sous-réseau et l'adresse de passerelle sont correctement indiqués dans le rapport des paramètres système sous **Réseau (câblé)** ou **Réseau (sans fil)**.

Si l'adresse IP indiquée est 0.0.0.0, l'adresse IP n'a pas été affectée. Consultez « Attribution d'une adresse IP ».

 **REMARQUE:**

- Le réseau sans fil est disponible sur les appareils Dell H625cdw et Dell H825cdw.

## Utilisation de votre imprimante

Utilisation du panneau de commande	80
Présentation des menus de système	87
Présentation des menus de travail	125
Dell™ Printer Configuration Web Tool	142
Instructions relatives aux supports d'impression	202
Chargement du support d'impression	209
Chargement des documents	221

# Utilisation du panneau de commande

Le panneau de commande est composé d'un écran tactile, d'une DEL Prêt/Erreur, de boutons de commande, d'un bouton **Alimentation** et d'un pavé numérique. Utilisez l'écran tactile et le pavé numérique pour accéder aux menus du panneau de commande et saisir du texte et des nombres.

Pour plus de détails sur les noms des pièces, voir « Panneau de commande ».

## REMARQUE:

- Les captures d'écran utilisées dans cette section sont celles des appareils Dell H625cdw et Dell H825cdw, sauf mention contraire.

## À propos de l'écran d'Accueil

Cette section décrit les champs et les boutons de l'écran **Accueil** qui s'affiche lorsqu'on appuie sur le bouton **Accueil** lorsque l'utilisateur est connecté à l'imprimante.

## REMARQUE:

- Pour afficher l'écran **Accueil**, enregistrez-vous au préalable sur l'écran du portail et connectez-vous à l'imprimante, ou connectez-vous comme invité sans vous enregistrer. Consultez « Authentication Utilisateur ».
- Dell Document Hub est disponible sur Dell H625cdw et Dell H825cdw uniquement.
- L'icône d'état de la connexion Wi-Fi Direct et l'icône d'état de la connexion de réseau local sans fil s'affichent sur Dell H625cdw et Dell H825cdw uniquement.

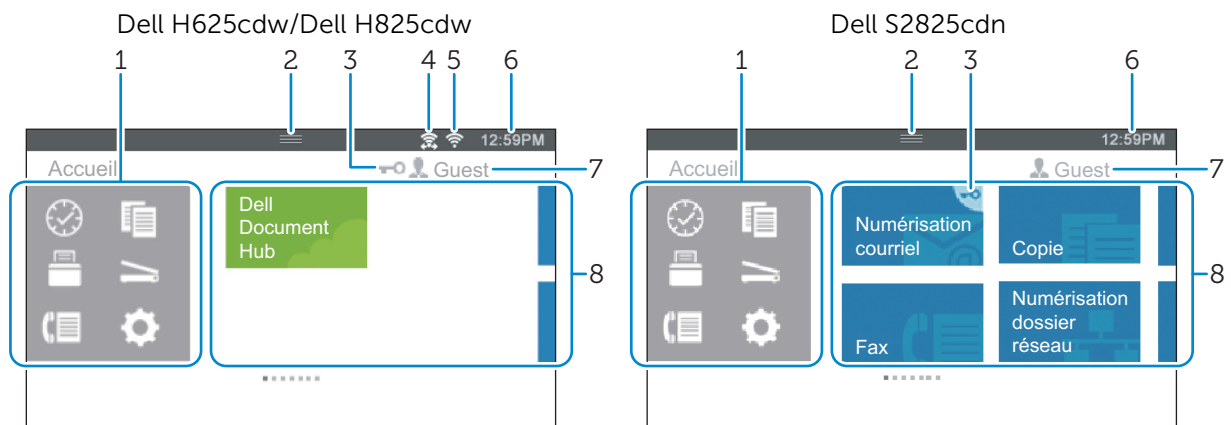

1 Menu Dock

Bouton  (Récent)

Affiche les pavés des fonctions récemment utilisées. Il est possible de stocker jusqu'à 8 pavés.

Bouton  (Copie)

Affiche les pavés des fonctions de copie.

Bouton  (Imprimer)

Affiche les pavés des fonctions d'impression.

Bouton  (Scan)



Affiche les pavés des fonctions de numérisation.

Bouton  (Fax)

Affiche la vignette des fonctions de télécopie.

Bouton  (Outils)

Affiche l'écran **Information**.

2	Barre de notification	<p>Affiche l'état de l'imprimante lorsque la  (<b>Poignée</b>) est abaissée. Pour fermer l'écran, remontez la  (<b>Poignée</b>).</p> <p>Vous pouvez régler la luminosité de l'écran, vérifier les informations sur le toner, surveiller les travaux en cours ou vérifier les avertissements dans cette zone.</p> <ul style="list-style-type: none"> <li>• Pour régler la luminosité de l'écran, faites glisser le curseur dans Luminosité de l'écran.</li> <li>• Pour consulter les Informations sur le toner, tapez sur Consom.. Les informations sur le toner s'affichent pour un toner à la fois. Pour voir les informations sur les autres toners, faites défiler l'écran.</li> </ul>
3	Icône de verrouillage	<p>S'affiche lorsque les paramètres Contrôle des fonctions limitent l'accès à certaines fonctions. Lorsque l'icône Cadenas s'affiche dans le coin supérieur droit du pavé, vous devez saisir le mot de passe pour activer la fonction. Une fois que la fonction est activée ; l'icône Cadenas s'affiche à gauche du nom du compte et vous pouvez accéder aux fonctions verrouillées par mot de passe sans saisir à nouveau le mot de passe.</p> <p>Pour plus de détails sur Contrôle des fonctions, reportez-vous à la section « Contrôle des fonctions ».</p>
4	Icône d'état de la connexion Wi-Fi Direct	Affiche l'état de la connexion Wi-Fi Direct. Cette icône s'affiche uniquement lorsque Wi-Fi Direct est activé.
5	Icône d'état de la connexion de réseau local sans fil	Affiche l'intensité du signal sans fil lorsque l'imprimante est connectée à un réseau sans fil.
6	Informations d'heure/de réseau	Affiche l'heure actuelle ou les informations de réseau (adresse IPv4 ou nom d'hôte).
7	Nom du compte	Affiche le nom de l'utilisateur actuellement connecté à l'imprimante.
8	Mosaïque	<p>Affiche la mosaïque des fonctions disponibles.</p> <p>Lorsque la couleur de la mosaïque est pâle et désactivée, cela signifie que la fonction est indisponible.</p>

## Opérations de base sur l'écran tactile

Vous pouvez utiliser l'écran tactile de la même manière qu'avec un smartphone ou une tablette.

### Sélection de l'élément sur l'écran

Tapez sur l'élément.

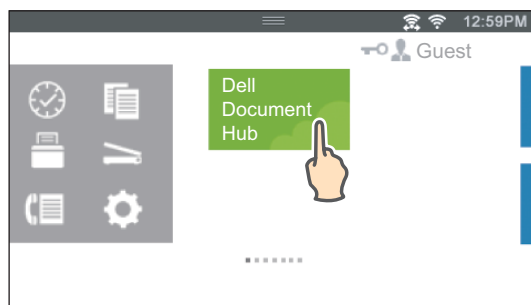

## Défilement de l'écran ou des éléments répertoriés

Faites défiler l'écran en faisant glisser le doigt sur l'écran.

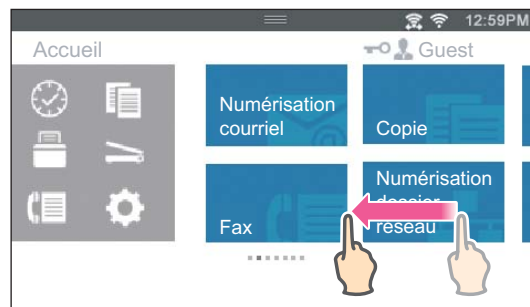

Pour accélérer le défilement, donnez un petit coup à l'écran.

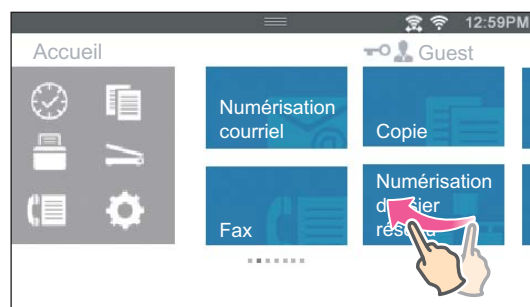

### REMARQUE:

- S'il est impossible de faire défiler certains écrans, interagissez avec l'écran en tapant sur les vignettes ou les boutons.

## Déplacement, ajout ou suppression de vignettes

### REMARQUE:

- Cela est possible lorsque vous sélectionnez l'authentification locale. Consultez « Authentification Utilisateur ».

### Déplacer des vignettes

Tapez sur le pavé que vous souhaitez déplacer et maintenez la pression dessus, puis faites-le glisser vers l'emplacement désiré.

La barre de raccourci orange apparaît entre les mosaïques pour indiquer le point de chute le plus proche lorsque vous faites glisser la mosaïque.

Vous pouvez également déplacer la mosaïque entre les pages.

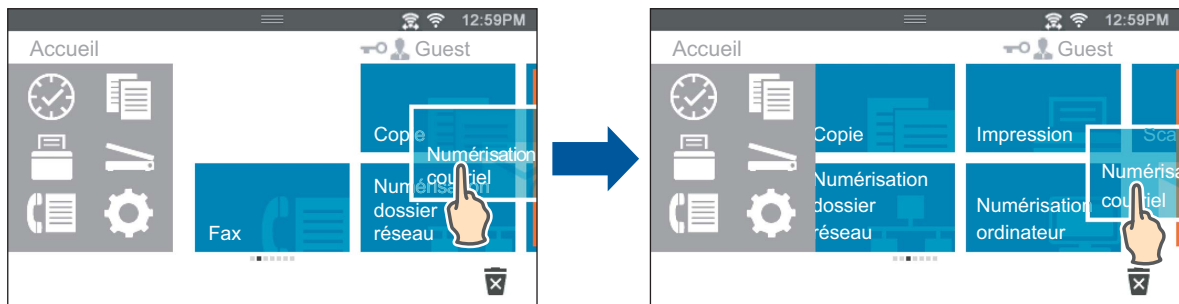

#### REMARQUE:

- Il est impossible de déplacer les pavés dans l'écran de groupe Récent du menu Dock.

## Ajouter des vignettes

Tapez sur l'écran pour afficher la dernière page de l'écran Accueil ou de l'écran de groupe, puis tapez sur Ajouter l'application.

Lorsque l'écran Liste d'applications s'affiche, tapez sur le pavé que vous souhaitez ajouter à l'écran Accueil.

## Supprimer des vignettes

Tapez et restez appuyé sur la mosaïque que vous souhaitez supprimer.

Lorsque  s'affiche, faites glisser le pavé vers .



Tapez sur OK pour effacer le pavé.

#### REMARQUE:

- Pour supprimer tous les pavés de l'écran de groupe Récent du menu Dock, tapez sur  de l'écran de groupe Récent, puis tapez sur OK.

# Utilisation du clavier affiché sur l'écran tactile

Parfois, un clavier s'affiche pour vous permettre de saisir du texte. Pour saisir du texte, suivez les instructions suivantes.



Vous pouvez saisir les caractères suivants :

Élément	Description
Saisir des lettres	Pour saisir des lettres en majuscules, tapez sur . Pour revenir aux minuscules, tapez à nouveau sur . Pour verrouiller les majuscules, tapez deux fois sur .
Saisir des chiffres et des symboles	Tapez sur .
Saisir un espace	Tapez sur .
Effacer des caractères	Tapez sur  pour effacer un caractère à la fois.

## Modifier la disposition du clavier

- 1 Appuyez sur le bouton (**Information**).
- 2 Tapez sur l'onglet Outils → Paramètres langue → Disposition clavier.
- 3 Tapez sur la disposition clavier souhaitée, puis tapez sur OK.

## Modifier la langue

- 1 Appuyez sur le bouton (**Information**).
- 2 Tapez sur l'onglet Outils → Paramètres langue → Langue panneau.
- 3 Tapez sur jusqu'à ce que la langue voulue s'affiche, puis tapez sur cette dernière.
- 4 Tapez sur OK.

## Verrou panneau

La fonction Verrou panneau permet de conserver certains paramètres système dans un état verrouillé avec mot de passe pour que le personnel non autorisé ne puisse pas accéder au menu pour modifier les paramètres.

### REMARQUE:

- La désactivation des menus du panneau de commande n'empêche pas l'accès aux menus Impression stockée et Paramètres bac.

## Activation du Verrou panneau

- 1 Appuyez sur le bouton (**Information**).



- 2 Tapez sur l'onglet Outils → Paramètres Admin.
- 3 Tapez sur ▼ jusqu'à ce que Param sécurisés s'affiche, puis tapez sur Param sécurisés.
- 4 Tapez sur Verrou panneau → Déf verr panneau → Activer → OK.
- 5 Saisissez le nouveau mot de passe, puis tapez sur OK.
- 6 Saisissez à nouveau le mot de passe, puis tapez sur OK.

#### △ ATTENTION:

- **Assurez-vous de ne pas oublier le mot de passe. Si vous oubliez le mot de passe, la procédure suivante vous permet de le réinitialiser. Cependant, les paramètres du répertoire et du carnet d'adresses seront également réinitialisés.**
  - 1 Éteignez l'imprimante.
  - 2 Remettez l'imprimante sous tension en appuyant sur le bouton ⓘ (Informations).

## Modification du mot de passe Verrou du panneau

### ✍ REMARQUE:

- Vous pouvez modifier le mot de passe uniquement lorsque Verrou panneau est réglé sur Activer.
- 1 Appuyez sur le bouton ⓘ (Information).
  - 2 Tapez sur l'onglet Outils → Paramètres Admin.
  - 3 Saisissez le mot de passe.
  - 4 Tapez jusqu'à ce que Param sécurisés s'affiche, puis tapez sur Param sécurisés.
  - 5 Tapez sur Verrou panneau → Modifier MDP.
  - 6 Saisissez le mot de passe actuel, puis tapez sur OK.
  - 7 Saisissez le nouveau mot de passe, puis tapez sur OK.
  - 8 Saisissez à nouveau le mot de passe, puis tapez sur OK.

## Désactivation du Verrou panneau

- 1 Appuyez sur le bouton ⓘ (Information).
- 2 Tapez sur l'onglet Outils → Paramètres Admin.
- 3 Saisissez le mot de passe.
- 4 Tapez sur ▼ jusqu'à ce que Param sécurisés s'affiche, puis tapez sur Param sécurisés.
- 5 Tapez sur Verrou panneau → Déf verr panneau → Désactiver → OK.
- 6 Saisissez le mot de passe actuel, puis tapez sur OK.



## Réglage de la Minuterie d'économie d'énergie

L'imprimante passe en mode économie d'énergie lorsqu'elle reste inutilisée pendant un certain temps. Vous pouvez régler Minuterie éco. énergie de l'imprimante sur le panneau de commande.

- 1 Appuyez sur le bouton  (**Information**).
- 2 Tapez sur l'onglet Outils → Paramètres Admin → System Settings → Général → Minuterie éco. énergie.  
Si vous définissez Déf verr panneau sur Activer, saisissez le mot de passe.  
Consultez « Verrou panneau ».
- 3 Tapez sur Veille ou Veille prolongée.
- 4 Tapez sur – ou +, ou utilisez le pavé numérique pour saisir la valeur désirée.  
Vous pouvez spécifier de 1 à 50 minutes pour Veille ou de 1 à 10 minutes pour Veille prolongée.
- 5 Tapez sur OK.

## À propos de la fonctionnalité de gestion de travaux en parallèle

Cette fonctionnalité vous permet de démarrer un travail concurrent alors qu'un travail de fax est en cours. Ceci se fait en affichant temporairement l'écran Accueil et en passant à une fonction qui peut tourner en parallèle comme la copie ou la numérisation.

- 1 Pendant l'envoi ou la réception d'un fax, appuyez sur le bouton  (**Accueil**).
- 2 Tapez sur  → Copie.  
Ou  
Tapez sur  → Numéris..
- 3 Modifiez les paramètres de copie ou de numérisation.  
Pour plus de détails sur les paramètres, voir « Copier » ou « Numériser ».
- 4 Tapez sur OK.

# Présentation des menus de système

---

Les menus de système sont configurés par les onglets *Information*, *Consommables* et *Outils*, accessibles en appuyant sur le bouton ⓘ (**Information**) du panneau de commande.

Vous pouvez limiter l'accès à certains menus en définissant le mot de passe.

Une telle restriction permet d'éviter que d'autres utilisateurs puissent utiliser le panneau de commande et accidentellement modifier les paramètres. Consultez « Verrou panneau ».

## Rapport/Liste

Imprimez différents types de rapports et de listes à l'aide du menu *Rapport/Liste*.

Pour afficher le menu *Rapport/Liste*, appuyez sur le bouton ⓘ (**Information**), puis tapez sur l'onglet *Information*.

### ■ Rapport/Liste >

#### **Paramètres système**

Imprime une liste indiquant les options installées, la quantité de mémoire d'impression installée, l'état des consommables de l'imprimante et les valeurs par défaut de l'utilisateur en cours.

### ■ Rapport/Liste >

#### **Déf verr panneau**

Imprime une liste détaillée de tous les paramètres des menus de l'imprimante.

### ■ Rapport/Liste >

#### **Liste polices PCL**

Imprime un échantillon des polices Printer Control Language (PCL) disponibles.

### ■ Rapport/Liste >

#### **Liste macr. PCL**

Imprime les informations relatives à la macro PCL téléchargée.

### ■ Rapport/Liste >

#### **Liste polices PS**

Imprime un échantillon des polices PostScript (PS) disponibles.

### ■ Rapport/Liste >

#### **Liste polices PCL**

Imprime un échantillon des polices PDF disponibles.

### ■ Rapport/Liste >

#### **Historique trav.**

Imprime une liste détaillée des travaux d'impression, de copie, de fax ou de numérisation qui ont été réalisés. Cette liste contient les 20 derniers travaux.

■ Rapport/Liste >

## Historiq erreurs

Imprime une liste détaillée des erreurs fatales et des bourrages papier.

■ Rapport/Liste >

## Compt. impr.

Imprime les rapports concernant le nombre total de pages imprimées.

■ Rapport/Liste >

## Page test couleur

Imprime une page pour tester les couleurs.

■ Rapport/Liste >

## Monit. protocole

Imprime une liste détaillée des protocoles surveillés.

■ Rapport/Liste >

## Numéro. rapide

Imprime la liste de tous les membres enregistrés comme numéros rapides.

■ Rapport/Liste >

## Carnet d'adress.

Imprime la liste de toutes les adresses stockées dans les informations du carnet d'adresses.

■ Rapport/Liste >

## Adresse serveur

Imprime la liste de tous les membres enregistrés comme informations d'adresse serveur.

■ Rapport/Liste >

## Activité fax

Imprime le rapport des fax récemment reçus ou envoyés.

■ Rapport/Liste >

## Attente fax

Imprime la liste de l'état des fax en attente.

■ Rapport/Liste >

## Docs enregistrés



Imprime la liste de tous les fichiers stockés pour Impr. sécurisée, BAL privée, BAL publique et Impression épreuve sur le disque RAM.



### REMARQUE:

- La fonction Docs enregistrés est uniquement disponible quand Disque RAM de Général sous System Settings est activé.

## Imprimer un rapport/une liste

- 1 Appuyez sur le bouton  (**Information**).
- 2 Tapez sur Rapport/Liste.
- 3 Tapez sur  jusqu'à ce que le rapport ou la liste voulu(e) s'affiche, puis sélectionnez ce rapport ou cette liste.
- 4 Tapez sur Imprimer.

## Wi-Fi | WPS

### REMARQUE:

- Wi-Fi Direct est disponible sur les appareils Dell H625cdw et Dell H825cdw.

Utilisez le menu **Wi-Fi | WPS** pour confirmer ou spécifier les paramètres ou les connexions au réseau sans fil.

Pour afficher le menu **Wi-Fi | WPS**, appuyez sur le bouton  (**Information**), puis tapez sur l'onglet **Information**.

### ■ **Wi-Fi | WPS >**

#### **Wi-Fi**

Utilisez le menu **Wi-Fi** pour confirmer ou spécifier les paramètres de réseau sans fil. Pour plus de détails, reportez-vous à la section « **Wi-Fi** ».

### ■ **Wi-Fi | WPS >**

#### **Wi-Fi Direct**

Utilisez le menu **Wi-Fi Direct** pour confirmer ou spécifier les paramètres de réseau Wi-Fi Direct. Pour plus de détails, reportez-vous à la section « **Wi-Fi Direct** ».

### ■ **Wi-Fi | WPS >**

#### **WPS (Connexion via PBC)**

Utilisez le menu **WPS (Connexion via PBC)** pour commencer la configuration du réseau Wi-Fi Direct avec WPS-PBC. Pour plus de détails, reportez-vous à la section « **Config. WPS** ».

### ■ **Wi-Fi | WPS >**

#### **WPS (Connexion via PIN)**

Utilisez le menu **WPS (Connexion via PIN)** pour commencer la configuration du réseau Wi-Fi Direct avec WPS-PIN. Pour plus de détails, reportez-vous à la section « **Config. WPS** ».

## Périphérique couplé

### REMARQUE:

- Wi-Fi Direct est disponible sur les appareils Dell H625cdw et Dell H825cdw.

Utilisez le menu **Périphérique couplé** pour confirmer le nom du périphérique dans la liste **Périphérique couplé**, si un périphérique est connecté à l'imprimante via Wi-Fi Direct.

Vous pouvez déconnecter le périphérique couplé. Pour plus de détails, reportez-vous à la section « Déconnexion du réseau Wi-Fi Direct ».

## Paramètres Admin

Les paramètres par défaut de chaque fonction de l'imprimante sont rétablis.

Utilisez le menu **Paramètres Admin** permet de personnaliser les réglages en fonction de l'environnement de réglage ou de vos préférences.

Pour afficher le menu **Paramètres Admin**, appuyez sur le bouton **i** (**Information**), puis tapez sur l'onglet **Outils**.

■ **Paramètres Admin >**

### Répertoire

Utilisez le menu **Répertoire** pour configurer les paramètres de numérotation rapide et de numérotation groupée.

■ **Paramètres Admin > Répertoire >**

#### Personnes

Stocke jusqu'à 200 numéros fréquemment utilisés dans des emplacements de numérotation rapide.

■ **Paramètres Admin > Répertoire >**

#### Groupes

Crée un groupe de destinataires de fax et l'enregistre sous un code de numérotation à deux chiffres. Il est possible d'enregistrer jusqu'à six codes de numérotation groupée.

■ **Paramètres Admin >**

### Réglages PCL

Utilisez le menu **Réglages PCL** pour modifier les réglages de l'imprimante qui affectent uniquement les travaux utilisant la langue de l'imprimante en mode d'émulation Printer Control Language (PCL).

■ **Paramètres Admin > Réglages PCL >**

#### Bac

Spécifie le bac à papier par défaut.

■ **Paramètres Admin > Réglages PCL >**

#### Format papier

Spécifie la taille de papier par défaut.

#### REMARQUE:

- La sélection d'un format personnalisé du papier vous engage à saisir une hauteur et une largeur personnalisées.

■ **Paramètres Admin > Réglages PCL >**

#### Orientation

Spécifie l'orientation du texte et des graphiques sur la page.

<b>Portrait</b>	Permet d'imprimer le texte et les graphiques dans la largeur de la feuille.
<b>Paysage</b>	Permet d'imprimer le texte et les graphiques dans la longueur de la feuille.

■ Paramètres Admin > Réglages PCL >

## Impr. R/V

Indique s'il faut imprimer sur une ou deux faces d'une feuille de papier de support d'impression. Pour une impression recto verso, vous pouvez spécifier si l'impression doit être reliée par le grand côté ou le petit côté.

■ Paramètres Admin > Réglages PCL >

## Police

Spécifie la police par défaut parmi les polices enregistrées dans l'imprimante.

■ Paramètres Admin > Réglages PCL >

## Jeu de symboles

Spécifie un jeu de symboles pour une police spécifique.

■ Paramètres Admin > Réglages PCL >

## Taille de police

Spécifie la taille des polices typographiques vectorielles. La taille de la police fait référence à la hauteur des caractères de la police. Un point est équivalent à environ 1/72 pouce (environ 0,35 mm).

### REMARQUE:

- Le menu `Taille de police` ne s'affiche que pour les polices typographiques.

■ Paramètres Admin > Réglages PCL >

## Pas de police

Spécifie le pas de la police pour les polices vectorielles à espacement fixe. L'espacement de la police désigne le nombre de caractères à espacement fixe sur une longueur de texte d'un pouce. Avec les polices à espacement fixe non vectorielles, l'espacement s'affiche mais ne peut être modifié.

### REMARQUE:

- Le menu `Pas de police` ne s'affiche que pour les polices fixes ou à espacement fixe.

■ Paramètres Admin > Réglages PCL >

## Lignes formulai.

Définit le nombre de lignes sur une page. L'imprimante définit l'espace entre deux lignes verticales en fonction des éléments de menu `Lignes formulai.` et `Orientation`. Vous pouvez sélectionner les `Lignes formulai.` et `Orientation` corrects avant de modifier `Lignes formulai.`

■ Paramètres Admin > Réglages PCL >

## Quantité

Définit la quantité d'impression par défaut. Définissez le nombre de copies requises pour un travail déterminé à partir du pilote d'impression. Les valeurs sélectionnées à partir du

pilote d'impression annulent toujours les valeurs sélectionnées à partir du panneau de commande.

■ Paramètres Admin > Réglages PCL >

### **Améliora. image**

Indique s'il faut activer la fonction Améliora. image, qui atténue la ligne de séparation entre le noir et le blanc pour réduire les bords irréguliers et augmenter l'apparence visuelle.

■ Paramètres Admin > Réglages PCL >

### **Imp. Hexa**

Indique s'il faut activer la fonction Imp. Hexa, qui permet de déterminer plus facilement l'origine d'un problème d'impression. Lorsque l'option Imp. Hexa est sélectionnée, toutes les données transmises à l'imprimante sont imprimées dans une représentation hexadécimale et en caractères. Les codes de commande ne sont pas effectués.

■ Paramètres Admin > Réglages PCL >

### **Mode brouillon**

Indique s'il faut activer la fonction Mode brouillon, qui permet d'économiser le toner en imprimant en Mode brouillon. La qualité de l'impression diminue lors de l'impression en Mode brouillon.

■ Paramètres Admin > Réglages PCL >

### **Fin de ligne**

Ajoute les commandes de fin de ligne.

<b>Arrêt</b>	La commande de fin de ligne n'est pas ajoutée. CR=CR, LF=LF, FF=FF
<b>Add-LF</b>	La commande de saut de ligne est ajoutée. CR=CR-LF, LF=LF, FF=FF
<b>Add-CR</b>	La commande de retour chariot est ajoutée. CR=CR, LF=CR-LF, FF=CR-FF
<b>CR-XX</b>	Les commandes de retour chariot et de saut de ligne sont ajoutées. CR=CR-LF, LF=CR-LF, FF=CR-FF

■ Paramètres Admin > Réglages PCL >

### **Couleur par défaut**

Spécifie le mode couleur. Ce paramètre est utilisé pour un travail d'impression qui ne précise pas de Mode impression.

■ Paramètres Admin > Réglages PCL >

### **Ignorer saut de page**

Indique s'il faut activer la fonction Ignorer saut de page, qui ignore les pages vierges ne comportant que des codes de contrôle de saut de page.



■ Paramètres Admin >

## PS

Utilisez le menu **PS** (PostScript) pour modifier les réglages de l'imprimante ayant uniquement une incidence sur les travaux qui utilisent le langage d'émulation PostScript 3 Compatible.

■ Paramètres Admin > **PS** >

### Rrt erreurs PS

Indique s'il faut activer la fonction Rrt erreurs PS, qui spécifie si l'imprimante doit produire un rapport pour les erreurs ayant trait au langage de description de page PostScript 3 Compatible.

La modification ne devient effective qu'après avoir éteint et rallumé l'imprimante.

#### REMARQUE:

- Les instructions du pilote PS remplacent les réglages définis sur le panneau de commande.

■ Paramètres Admin > **PS** >

### Expiration travail PS

Indique s'il faut activer la fonction PS, qui définit la durée d'exécution d'un travail PostScript 3 Compatible. La modification ne devient effective qu'après avoir éteint et rallumé l'imprimante.

■ Paramètres Admin > **PS** >

### Mode sél. supp.

Définit la méthode de sélection de bac pour le mode PostScript 3 Compatible. La modification ne devient effective qu'après avoir éteint et rallumé l'imprimante.

<b>Auto</b>	Le bac est sélectionné de la même manière qu'en mode PCL.
<b>Sélect. dans bac</b>	Le bac est sélectionné selon une méthode compatible avec les imprimantes PostScript 3 Compatible classiques.

■ Paramètres Admin > **PS** >

### Couleur par défaut

Règle le mode couleur sur **Couleur** ou **Noir**. Ce paramètre est utilisé pour un travail d'impression qui ne précise pas de Mode impression.

■ Paramètres Admin >

## PDF

Utilisez le menu **PDF** pour modifier les réglages de l'imprimante qui ne concernent que les travaux PDF.

■ Paramètres Admin > **PDF** >

### Quantité

Définit le nombre de copies à imprimer.

■ Paramètres Admin > PDF >

## Impr. R/V

Indique s'il faut imprimer sur une ou deux faces d'une feuille de papier de support d'impression. Pour une impression recto verso, vous pouvez spécifier si l'impression doit être reliée par le grand côté ou le petit côté.

■ Paramètres Admin > PDF >

## Mode impression

Spécifie le Mode impression.

<b>Standard</b>	Adapté aux documents présentant des caractères de taille normale.
<b>Qualité supérieure</b>	Adapté aux documents contenant de petits caractères ou des lignes fines ou aux documents imprimés sur une imprimante à aiguilles.
<b>Vitesse élevée</b>	Imprime à une vitesse supérieure à celle du mode Standard, mais la qualité est moindre.

■ Paramètres Admin > PDF >

## Mot de passe PDF

Spécifie le mot de passe pour imprimer un fichier PDF sécurisé par un mot de passe d'ouverture de fichier PDF.

■ Paramètres Admin > PDF >

## Assemblage

Indique s'il faut trier le travail PDF.

■ Paramètres Admin > PDF >

## Format papier

Spécifie la taille du papier de sortie pour un fichier PDF.

■ Paramètres Admin > PDF >

## Mise en page

Spécifie la disposition de sortie.

<b>% auto</b>	Imprime le document dans la mise en page spécifiée par l'imprimante.
<b>100 % (sans zoom)</b>	Imprime dans la même taille que le document.
<b>Cahier</b>	Imprime au recto et au verso d'une feuille de papier reliée par le côté.
<b>2 en 1</b>	Imprime deux pages au recto d'une la feuille de papier.
<b>4 en 1</b>	Imprime quatre pages au recto d'une la feuille de papier.

■ Paramètres Admin > PDF >

## Couleur par défaut

Spécifie la couleur de la sortie par défaut.

■ Paramètres Admin > PDF >

## Détecter séparateur travaux

Indique s'il faut détecter la fin d'un travail lors de l'impression successive de fichiers PDF.

## ■ Paramètres Admin >

### Réseau

À l'aide du menu Réseau, modifiez les réglages de l'imprimante relatifs aux travaux transmis à l'imprimante par l'intermédiaire du réseau câblé ou sans fil.

## ■ Paramètres Admin > Réseau >

### Wi-Fi

#### REMARQUE:

- Si le câble Ethernet est débranché, le menu Wi-Fi | WPS est disponible.
- Le réseau sans fil est disponible sur les appareils Dell H625cdw et Dell H825cdw.

Vérifiez ou spécifiez les paramètres de réseau sans fil.

## ■ Paramètres Admin > Réseau > Wi-Fi >

### Wi-Fi

#### REMARQUE:

- Le réseau sans fil est disponible sur les appareils Dell H625cdw et Dell H825cdw.

Indiquez s'il faut activer la fonction Wi-Fi.

## ■ Paramètres Admin > Réseau > Wi-Fi >

### Etat Wi-Fi

#### REMARQUE:

- Le réglage Etat Wi-Fi n'est disponible que si l'imprimante est connectée via un réseau sans fil.
- Le réseau sans fil est disponible sur les appareils Dell H625cdw et Dell H825cdw.

État	Affiche l'état de la communication sans fil.
SSID	Affiche le nom qui identifie le réseau sans fil.
Type chiffrement	Affiche le type de chiffrement.

## ■ Paramètres Admin > Réseau > Wi-Fi >

### Assistant Configuration Wi-Fi

#### REMARQUE:

- Assistant Configuration Wi-Fi n'est disponible que si l'imprimante est connectée via un réseau sans fil.
- Le réseau sans fil est disponible sur les appareils Dell H625cdw et Dell H825cdw.

Configurez l'interface réseau sans fil.

## ■ Paramètres Admin > Réseau > Wi-Fi > Assistant Configuration Wi-Fi >

### Sélect. accès

Sélectionnez le point d'accès dans la liste.

Clé WEP	Si vous sélectionnez un point d'accès qui utilise WEP comme type de chiffrement, saisissez la clé WEP.
Phrase passe	Si vous sélectionnez un point d'accès qui utilise WPA, WPA2, ou Mixte comme type de chiffrement, saisissez la phrase de passe.

## ■ Paramètres Admin > Réseau > Wi-Fi > Assistant Configuration Wi-Fi >

### Réglage SSID manuel

Configurez les réglages sans fil en utilisant le panneau de commande manuellement.

■ Paramètres Admin > Réseau > Wi-Fi > Assistant Configuration Wi-Fi > **Réglage SSID manuel > SSID**

Indique un nom qui identifie le réseau sans fil. Vous pouvez utiliser 32 caractères alphanumériques au maximum.

■ Paramètres Admin > Réseau > Wi-Fi > Assistant Configuration Wi-Fi > Réglage SSID manuel > **SSID >**

### Infrastructure

À sélectionner pour configurer le réglage sans fil par le biais d'un point d'accès tel que le sans fil.

<b>Pas de sécurité</b>	Permet de définir Pas de sécurité pour configurer le réglage sans fil sans spécifier de méthode de chiffrement dans WEP et WPA-PSK-AES.
<b>Mode mixte PSK</b>	À sélectionner pour configurer le réglage sans fil avec le type de chiffrement du Mode mixte PSK. Le Mode mixte PSK sélectionne automatiquement le type de chiffrement WPA-PSK-AES ou WPA2-PSK-AES.
<b>Phrase secrète</b>	Spécifie la phrase de passe de caractères alphanumériques de 8 à 63 octets de long et de caractères hexadécimaux de 64 octets de long.
<b>WPA2-PSK-AES</b>	À sélectionner pour configurer le réglage sans fil avec le type de chiffrement WPA2-PSK-AES.
<b>Phrase secrète</b>	Spécifie la phrase de passe de caractères alphanumériques de 8 à 63 octets de long et de caractères hexadécimaux de 64 octets de long. (hex : 0-9, a-f, A-F, 16 à 64 caractères)
<b>WEP</b>	Indique la clé WEP à utiliser dans le réseau sans fil. Pour les clés 64 bits, saisissez un maximum de 10 caractères hexadécimaux. Pour les clés 128 bits, saisissez un maximum de 26 caractères hexadécimaux.
<b>Transmettre clé</b>	Définit la clé de transmission depuis <b>Auto</b> et <b>Clé WEP 1 - 4</b> .

■ Paramètres Admin > Réseau > Wi-Fi > Assistant Configuration Wi-Fi > Réglage SSID manuel > **SSID >**

### Ad-hoc

À sélectionner pour configurer le réglage sans fil sans point d'accès tel qu'un routeur sans fil.

<b>Pas de sécurité</b>	À sélectionner pour configurer le réglage sans fil sans indiquer la méthode de chiffrement dans WEP.
<b>WEP</b>	Indique la clé WEP à utiliser dans le réseau sans fil. Pour les clés 64 bits, saisissez un maximum de 10 caractères hexadécimaux. Pour les clés 128 bits, saisissez un maximum de 26 caractères hexadécimaux.
<b>Transmettre clé</b>	Définit la clé de transmission de <b>Clé WEP 1 - 4</b> .

■ Paramètres Admin > Réseau > **Wi-Fi >**

### Config. WPS



#### REMARQUE:

- Config. WPS n'est disponible que si l'imprimante est connectée via un réseau sans fil.
- Config. WPS est disponible sur les appareils Dell H625cdw et Dell H825cdw.

Configure le réseau sans fil avec WPS.

<b>Commande bouton poussoir</b>	Configure le réglage sans fil avec Wi-Fi Protected Setup-Push Button Configuration (WPS-PBC).
<b>Code PIN</b>	Configure le réglage sans fil en utilisant le code PIN attribué par l'imprimante. Vous pouvez également imprimer le code PIN. Vérifiez-le lorsque vous saisissez le code PIN attribué à l'imprimante dans votre ordinateur.

■ Paramètres Admin > Réseau > **Wi-Fi** >

### Mode IP

Configure le mode IP.

<b>Double pile</b>	Utilise aussi bien IPv4 et IPv6 pour définir l'adresse IP.
<b>Mode IPv4</b>	Utilise IPv4 pour définir l'adresse IP.
<b>Mode IPv6</b>	Utilise IPv6 pour définir l'adresse IP.

■ Paramètres Admin > Réseau > **Wi-Fi** >

### TCP/IP

Configure les réglages TCP/IP.

<b>Obtenir Adresse IP</b>	<b>AutoIP</b>	Définit automatiquement l'adresse IP. Une valeur au hasard comprise entre 169.254.1.0 et 169.254.254.255 qui n'est pas utilisée à ce moment sur le réseau est définie comme adresse IP. Le masque de sous-réseau est défini comme étant le 255.255.0.0.
	<b>BOOTP</b>	Définit l'adresse IP avec BOOTP.
	<b>RARP</b>	Définit l'adresse IP avec RARP.
	<b>DHCP</b>	Définit l'adresse IP avec DHCP.
	<b>Panneau</b>	Utilisez cette option si vous souhaitez définir l'adresse IP manuellement sur le panneau de commande.
<b>Adresse IP</b>		Quand une adresse IP est définie manuellement, l'IP est attribué à l'imprimante au format nnn.nnn.nnn.nnn. Chaque octet qui compose nnn.nnn.nnn.nnn est une valeur comprise dans la plage de 0 à 254. Il est impossible d'utiliser 127 et toute valeur entre 224 et 254 pour le premier octet de l'adresse de la passerelle.
<b>Masque de sous-réseau</b>		Quand une adresse IP est définie manuellement, le masque de sous-réseau est indiqué au format nnn.nnn.nnn.nnn. Chaque octet qui compose nnn.nnn.nnn.nnn est une valeur de la plage située entre 0 et 255. Il est impossible d'utiliser 255.255.255.255 comme masque de sous-réseau.
<b>Adresse passerelle</b>		Quand une adresse IP est définie manuellement, l'adresse de la passerelle est indiquée au format nnn.nnn.nnn.nnn. Chaque octet qui compose nnn.nnn.nnn.nnn est une valeur comprise dans la plage de 0 à 254. Il est impossible d'utiliser 127 et toute valeur entre 224 et 254 pour le premier octet de l'adresse de la passerelle.

■ Paramètres Admin > Réseau > **Wi-Fi** >

### IPsec

#### REMARQUE:

- IPsec s'affiche uniquement lorsque **IPsec** est activé sur Dell Printer Configuration Web Tool.

Désactive IP Sec.

■ Paramètres Admin > Réseau > **Wi-Fi** >

## Réinitialisation Wi-Fi

### REMARQUE:

- Le réglage Réinitialisation Wi-Fi n'est disponible que quand l'imprimante est connectée au réseau sans fil.
- Le réseau sans fil est disponible sur les appareils Dell H625cdw et Dell H825cdw.

Initialise les réglages du réseau sans fil. Une fois ce réglage exécuté et l'imprimante redémarrée, tous les réglages du réseau sans fil sont réinitialisés sur leurs valeurs par défaut.

■ Paramètres Admin > **Réseau** >

## Wi-Fi Direct

### REMARQUE:

- Si le câble Ethernet est branché ou si Wi-Fi est réglé sur Arrêt, Wi-Fi Direct est désactivé.
- Wi-Fi Direct est disponible sur les appareils Dell H625cdw et Dell H825cdw.

Configure les paramètres du réseau Wi-Fi Direct.

<b>Wi-Fi Direct</b>		Active ou désactive le réseau Wi-Fi Direct.
<b>Rôle du groupe</b>	<b>Auto</b>	Résout automatiquement le rôle du groupe pour Wi-Fi Direct.
	<b>Propriétaire du groupe</b>	Règle l'imprimante en tant que Propriétaire du groupe lors de l'utilisation du Wi-Fi Direct. Le fait de définir l'imprimante comme propriétaire du groupe permet aux périphériques mobiles de détecter l'imprimante. Le SSID de l'imprimante s'affiche dans la liste des réseaux sans fil sur votre périphérique mobile Wi-Fi.
<b>Nom du périphérique</b>		Indique le nom d'imprimante qui identifie le réseau Wi-Fi Direct. Ce nom peut comporter jusqu'à 32 caractères alphanumériques. Vérifiez-le lorsque vous sélectionnez le nom d'imprimante sur votre périphérique mobile.
<b>Périphérique couplé</b>		Affiche l'état des connexions Wi-Fi Direct entre l'imprimante et jusqu'à 3 terminaux mobiles Wi-Fi.
	<b>Déconnecter tous</b>	Désactive immédiatement toutes les connexions Wi-Fi Direct.
	<b>Déconnecter maintenant</b> <b>Déconnecter et réinit. phr. secrète</b>	Déconnecte les connexions Wi-Fi Direct et réinitialise la phrase de passe.
<b>SSID</b>		Affiche le nom qui identifie le réseau Wi-Fi Direct. Vous pouvez également spécifier le nom pouvant comporter jusqu'à 32 caractères alphanumériques. « DIRECT-XX » ne peut pas être modifié. Vérifiez-le lorsque vous sélectionnez le nom du réseau Wi-Fi Direct sur votre périphérique mobile.

<b>Phrase secrète</b>	Affiche la phrase de passe. Vérifiez-le lorsque vous saisissez la phrase de passe sur votre périphérique mobile.
<b>Imprimer phrase secrète</b>	Imprime la phrase de passe. Vérifiez-le lorsque vous saisissez la phrase de passe sur votre périphérique mobile.
<b>Réinitialiser phrase secrète</b>	Réinitialise la phrase de passe.
<b>Config. WPS</b>	Configure le réseau Wi-Fi Direct avec WPS.
<b>Commande bouton poussoir</b>	Configure le réseau Wi-Fi Direct avec Wi-Fi Protected Setup-Push Button Configuration (WPS-PBC).
<b>Code PIN</b>	Configure le réseau Wi-Fi Direct en utilisant le code PIN attribué par l'imprimante.
<b>Impr. code PIN</b>	Imprime le code PIN. Vérifiez-le lorsque vous saisissez le code PIN attribué à l'imprimante dans votre périphérique mobile.
<b>Réinitialiser code</b>	Permet de réinitialiser le code PIN.

■ Paramètres Admin > Réseau >

## Ethernet

### REMARQUE:

- Lors de l'utilisation d'un réseau câblé, le menu Wi-Fi | WPS est indisponible.

Vérifie ou spécifie les paramètres de réseau câblé.

■ Paramètres Admin > Réseau > Ethernet >

## Mode IP

Configure le mode IP.

<b>Double pile</b>	Utilise aussi bien IPv4 et IPv6 pour définir l'adresse IP.
<b>Mode IPv4</b>	Utilise IPv4 pour définir l'adresse IP.
<b>Mode IPv6</b>	Utilise IPv6 pour définir l'adresse IP.

■ Paramètres Admin > Réseau > Ethernet >

## TCP/IP

Configure les réglages TCP/IP.

<b>Obtenir Adresse IP</b>	<b>AutoIP</b>	Définit automatiquement l'adresse IP. Une valeur au hasard comprise entre 169.254.1.0 et 169.254.254.255 qui n'est pas utilisée à ce moment sur le réseau est définie comme adresse IP. Le masque de sous-réseau est défini comme étant le 255.255.0.0.
	<b>BOOTP</b>	Définit l'adresse IP avec BOOTP.
	<b>RARP</b>	Définit l'adresse IP avec RARP.
	<b>DHCP</b>	Définit l'adresse IP avec DHCP.
	<b>Panneau</b>	Utilisez cette option si vous souhaitez définir l'adresse IP manuellement sur le panneau de commande.

<b>Adresse IP</b>	Quand une adresse IP est définie manuellement, l'IP est attribué à l'imprimante au format nnn.nnn.nnn.nnn. Chaque octet qui compose nnn.nnn.nnn.nnn est une valeur comprise dans la plage de 0 à 254. Il est impossible d'utiliser 127 et toute valeur entre 224 et 254 pour le premier octet de l'adresse de la passerelle.
<b>Masque de sous-réseau</b>	Quand une adresse IP est définie manuellement, le masque de sous-réseau est indiqué au format nnn.nnn.nnn.nnn. Chaque octet qui compose nnn.nnn.nnn.nnn est une valeur de la plage située entre 0 et 255. Il est impossible d'utiliser 255.255.255.255 comme masque de sous-réseau.
<b>Adresse passerelle</b>	Quand une adresse IP est définie manuellement, l'adresse de la passerelle est indiquée au format nnn.nnn.nnn.nnn. Chaque octet qui compose nnn.nnn.nnn.nnn est une valeur comprise dans la plage de 0 à 254. Il est impossible d'utiliser 127 et toute valeur entre 224 et 254 pour le premier octet de l'adresse de la passerelle.

■ Paramètres Admin > Réseau > **Ethernet** >

## IPsec

### REMARQUE:

- IPsec s'affiche uniquement lorsque IPsec est activé sur Dell Printer Configuration Web Tool.

Désactive IP Sec.

■ Paramètres Admin > Réseau > **Ethernet** >

## Vitesse de connexion

### REMARQUE:

- Le réglage Vitesse de connexion n'est disponible que quand l'imprimante est connectée au réseau câblé.

Indique la vitesse de communication et les réglages bidirectionnels Ethernet. La modification ne devient effective qu'après avoir éteint et rallumé l'imprimante.

<b>Auto</b>
<b>10BASE-T semi</b>
<b>10BASE-T intég.</b>
<b>100BASE-TX semi</b>
<b>100BASE-TX intég.</b>
<b>1000BASE-T intég.</b>

■ Paramètres Admin > **Réseau** >

## Protocoles

Active ou désactive chaque protocole. La modification ne devient effective qu'après avoir éteint et rallumé l'imprimante.

<b>LPD</b>
<b>Port9100</b>
<b>FTP</b>
<b>IPP</b>
<b>SMB TCP/IP</b>
<b>Imp. WSD*<sup>1</sup></b>



Num. WSD
TWAIN réseau
SNMP UDP* <sup>2</sup>
Alerte courriel
EWS
Bonjour (mDNS)
Telnet
M. à jour carn. d'adresses
HTTP-SSL/TLS
Google Cloud Print
Imprimer à partir de Widget Apps
Numériser vers Widget Apps

\*<sup>1</sup> Signifie Web Services on Devices

\*<sup>2</sup> Signifie Simple Network Management Protocol

■ Paramètres Admin > Réseau >

## Paramètres avancés

Spécifie les paramètres de réseau avancés.

■ Paramètres Admin > Réseau > Paramètres avancés >

### Filtre IP

Indique s'il est nécessaire d'activer la fonction de filtre IP, qui autorise uniquement la communication avec les périphériques dont les adresses IP sont enregistrées sur l'imprimante.

#### REMARQUE:

- Cette fonction ne s'applique pas à la communication via Wi-Fi Direct.

IPv4 - Filtre	Active ou désactive IPv4 - Filtre.
---------------	------------------------------------

IPv6 - Filtre	Active ou désactive IPv6 - Filtre.
---------------	------------------------------------

■ Paramètres Admin > Réseau > Paramètres avancés >

### IEEE 802.1x

#### REMARQUE:

- La fonction IEEE 802.1x n'est disponible que quand l'imprimante est connectée à l'aide d'un câble Ethernet et lorsque l'authentification IEEE 802.1x est activée.

Désactive l'authentification IEEE 802.1x. La modification ne devient effective qu'après avoir éteint et rallumé l'imprimante.

■ Paramètres Admin > Réseau > Paramètres avancés >

### Format données PS

Spécifie un protocole de communication PostScript 3 Compatible pour une interface parallèle ; vous pouvez configurer les paramètres du Format données PS pour le réseau câblé. La modification ne devient effective qu'après avoir éteint et rallumé l'imprimante.

Auto	Utilisé lors de la détection automatique du protocole de communication PostScript 3 Compatible.
------	---

Standard	Utilisé lorsque le protocole de communication est dans l'interface ASCII.
----------	---

<b>BCP</b>	Utilisé lorsque le protocole de communication est dans un format binaire.
<b>TBCP</b>	Utilisé lorsque le protocole de communication accepte les données ASCII et binaires pour passer d'un type à l'autre selon le code de contrôle spécifié.
<b>Binaire</b>	Utilisé lorsqu'aucun traitement particulier n'est nécessaire pour les données.

■ Paramètres Admin > Réseau >

## Réinitialisation LAN

Initialise les données réseau câblé stockées dans la mémoire non volatile (NVM). Une fois ce réglage exécuté et l'imprimante redémarrée, tous les réglages du réseau câblé seront réinitialisés sur leurs valeurs par défaut.

■ Paramètres Admin > Réseau >

## Supprimer tous certificats

Supprime tous les certificats de l'imprimante. Une fois ce réglage exécuté et l'imprimante redémarrée, tous les certificats sont supprimés.

■ Paramètres Admin >

## Paramètres fax

Utilisez le menu Paramètres fax pour configurer les réglages de base du fax.

■ Paramètres Admin > Paramètres fax >

### Paramètres ligne fax

Configure les paramètres de base de la ligne de fax.

■ Paramètres Admin > Paramètres fax > Paramètres ligne fax >

#### Numéro de fax

Définit le numéro de fax de l'imprimante à imprimer dans l'en-tête des fax.

#### REMARQUE:

- Spécifiez Numéro de fax avant d'utiliser Configuration fax importun.

■ Paramètres Admin > Paramètres fax > Paramètres ligne fax >

#### Pays

Permet de sélectionner le pays d'utilisation de l'imprimante.

■ Paramètres Admin > Paramètres fax > Paramètres ligne fax >

#### Nom d'en-tête de fax

Définit le nom de l'expéditeur à imprimer dans l'en-tête des fax.

■ Paramètres Admin > Paramètres fax > Paramètres ligne fax >

#### Type de ligne

Règle le type de ligne par défaut sur PSTN ou PBX.

■ Paramètres Admin > Paramètres fax > **Paramètres ligne fax >**

### **Suivi ligne**

Indique s'il faut activer le réglage Suivi ligne. Définissez le volume de surveillance ligne, qui contrôle de manière audible une transmission via le haut-parleur interne jusqu'à ce que la connexion soit établie.

■ Paramètres Admin > Paramètres fax > **Paramètres ligne fax >**

### **Motif DRPD**

Fournit un numéro de fax supplémentaire avec une sonnerie différente.

#### **Motif 1-7**

Distinctive Ring Pattern Detection (DRPD) est un service fourni par certaines compagnies de téléphone. Les motifs DRPD sont spécifiés par votre compagnie téléphonique. Les illustrations suivantes montrent les motifs fournis par l'imprimante.

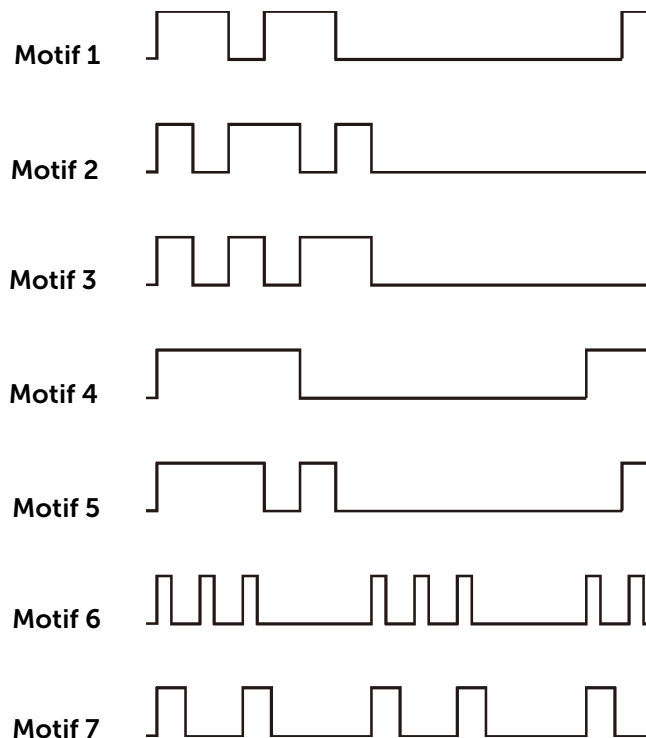

Demandez à votre compagnie de téléphone quel motif vous devez sélectionner pour utiliser ce service. Par exemple, le Motif 7 est le motif de sonnerie distinctif de New Zealand FaxAbility : sonne pendant 400 ms, s'arrête pendant 800 ms, sonne pendant 400 ms et s'arrête pendant 1 400 ms. Ce motif est répété à l'infini. Cette imprimante ne répond qu'à (aux) cadence(s) d'alerte distinctive DA4 en Nouvelle-Zélande.

■ Paramètres Admin > **Paramètres fax >**

### **Paramètres par défaut entrants**

Configure les paramètres des fax reçus.

■ Paramètres Admin > Paramètres fax > **Paramètres par défaut entrants >**

### **Mode réception**

Sélectionne le mode de réception de fax par défaut.

<b>Téléphone</b>	La réception automatique des fax est désactivée. Vous pouvez recevoir un fax décrochant le combiné du téléphone externe et en appuyant sur le code de réception à distance, ou en tapant sur Réception manuelle sous Raccroché, puis en tapant sur Réception.
<b>Fax</b>	Permet de recevoir automatiquement les fax.
<b>Téléphone/Fax</b>	Quand l'imprimante reçoit un fax entrant, le téléphone externe sonne pendant la durée indiquée dans Réception auto. fax/tél., puis l'imprimante reçoit le fax. Si un appel entrant n'est pas un fax, l'imprimante émet un signal sonore à partir du haut-parleur interne indiquant que c'est un appel téléphonique.
<b>Répondeur/Fax</b>	Ce mode est destiné à être utilisé avec un répondeur. Lorsque le répondeur prend l'appel, l'imprimante surveille l'appel pour détecter des tonalités de fax. Lorsque l'imprimante détecte des tonalités de fax, elle reçoit automatiquement le fax. Lorsque le répondeur est éteint, l'imprimante se met en mode FAX après un nombre déterminé de sonneries. Ce mode n'est pas pris en charge si la communication téléphonique de votre pays est de série.
<b>DRPD</b>	Avant d'utiliser l'option Distinctive Ring Pattern Detection (DRPD), une compagnie de téléphone doit installer ce service sur votre ligne téléphonique. Une fois que la compagnie a fourni un numéro distinct pour le fax avec une sonnerie distinctive, configurez le fax pour qu'il surveille ce type de sonnerie spécifique.

■ Paramètres Admin > Paramètres fax > **Paramètres par défaut entrants >**

### Volume sonnerie

Indique s'il faut activer le réglage Volume sonnerie. Règle le volume de la sonnerie, qui indique qu'un appel entrant est un appel téléphonique, grâce au haut-parleur interne lorsque Mode réception est réglé sur Téléphone/Fax.

■ Paramètres Admin > Paramètres fax > **Paramètres par défaut entrants >**

### Config. réception auto

Configure les paramètres pour la réception automatique des fax.

<b>Réception auto. de fax</b>	Cette fonction permet de déterminer l'intervalle de temps après lequel l'imprimante passe en mode réception de fax après la réception d'un appel.
<b>Réception auto. fax/tél.</b>	Définit l'intervalle de réception de fax de l'imprimante après que le téléphone externe ait reçu un appel entrant.
<b>Réponse/FAX auto</b>	Définit l'intervalle de réception de fax de l'imprimante après que le répondeur externe ait reçu un appel entrant.

■ Paramètres Admin > Paramètres fax > **Paramètres par défaut entrants >**

### Configuration fax indés.

Indique s'il faut activer la fonction Configuration fax importun, qui refuse les fax indésirables en n'acceptant que ceux provenant de numéros de fax figurant dans le répertoire.

■ Paramètres Admin > Paramètres fax > **Paramètres par défaut entrants >**

### Réception sécurisée



#### REMARQUE:

- La fonction Réception sécurisée est uniquement disponible quand Déf verr panneau est réglé sur Activer.

Indique s'il faut demander un mot de passe pour imprimer des fax reçus et pour définir ou modifier le mot de passe.

<b>Définir récep. sécurisée</b>	Spécifie si un mot de passe est requis pour imprimer des fax reçus.
<b>Modifier le mot de passe*</b>	Définit ou modifie le mot de passe à quatre chiffres requis pour imprimer des fax reçus.

\* Cet élément est uniquement disponible quand **Définir récep. sécurisée** est réglé sur **Activer**.

■ Paramètres Admin > Paramètres fax > **Paramètres par défaut entrants >**

### Transmission fax reçu

Détermine s'il faut faire suivre les fax reçus vers une destination spécifiée.

Arrêt	
<b>Transmettre</b>	Fait suivre les fax reçus à un destinataire spécifié. Imprime les fax reçus si une erreur survient au cours de la réémission.
	<b>Numéro de transmission</b> Spécifie le numéro de fax de destination vers lequel les fax reçus sont réémis.
<b>Imprim. et transm.</b>	Imprime les fax reçus et les fait suivre à un destinataire spécifié.
	<b>Numéro de transmission</b> Spécifie le numéro de fax de destination vers lequel les fax reçus sont réémis.
<b>Transm. courriel*<sup>1,2,3</sup></b>	Fait suivre les fax entrants vers les adresses électroniques spécifiées. Imprime les fax reçus si une erreur survient au cours de la réémission.
<b>Impr. et transf. vers courriel*<sup>2,3</sup></b>	Imprime les fax entrants et les transmet vers l'adresse électronique spécifiée.
<b>Transm. au serveur</b>	Fait suivre les fax reçus à une adresse de serveur spécifiée. Imprime les fax reçus si une erreur survient au cours de la réémission.
<b>Impr et transmettre au serveur</b>	Imprime les fax entrants et les transmet à une adresse de serveur spécifiée.

<sup>1</sup> Selon les paramètres du serveur de messagerie, l'imprimante risque de ne pas recevoir une erreur survenant pendant le transfert.

<sup>2</sup> Cet élément n'est disponible que lorsque le champ **Serveur messagerie** est renseigné. Consultez « Serveur messagerie ».

<sup>3</sup> Cet élément n'est disponible que lorsque le champ **Transm. adresse électronique** est renseigné. Consultez « Paramètres fax ».

■ Paramètres Admin > Paramètres fax > **Paramètres par défaut entrants >**

### Impr. R/V

Indique s'il faut activer la fonction Impr. R/V, qui définit l'impression recto verso des fax.

#### REMARQUE:

- L'impression recto-verso peut être impossible selon la taille des fax reçus ou les réglages des bacs, etc.

■ Paramètres Admin > Paramètres fax > **Paramètres par défaut entrants >**

### Réception à distance

Indique s'il faut activer la fonction Réception à distance, qui reçoit un fax en saisissant un code de réception à distance sur le téléphone externe après avoir décroché le combiné téléphonique. Vous pouvez spécifier la tonalité en deux chiffres pour commencer la Réception à distance.

■ Paramètres Admin > Paramètres fax > **Paramètres par défaut entrants >**

### **Ignorer format**

Indique s'il faut activer la fonction Ignorer format, qui règle l'imprimante pour qu'elle ignore images et textes en bas de page s'ils ne tiennent pas sur la feuille de fax. À sélectionner également pour réduire automatiquement une page de fax pour l'adapter à la taille de papier appropriée.

■ Paramètres Admin > **Paramètres fax >**

### **Paramètres par défaut de la transmission**

Configure les paramètres de transmission des fax.

■ Paramètres Admin > Paramètres fax > **Paramètres par défaut de la transmission >**

### **Config. compo. auto.**

Configure les paramètres de recomposition automatique.

<b>Essais de composition</b>	Définit le nombre d'essais de composition pour déterminer si le numéro de fax de destination est occupé. Si vous tapez 0, l'imprimante ne compose pas le numéro.
<b>Intervalle de composition</b>	Définit l'intervalle entre les essais de composition.
<b>Délai de renvoi</b>	Définit l'intervalle entre les essais de renvoi.

■ Paramètres Admin > Paramètres fax > **Paramètres par défaut de la transmission >**

### **Tonalité/Impuls.**

Sélectionne le type de numérotation.

<b>Tonalité</b>	Utilise la numérotation sur tonalité.
<b>Impulsion (10PPS)</b>	Définit la numérotation par impulsion, 10 impulsions par seconde comme type de numérotation.
<b>Impulsion (20PPS)</b>	Définit la numérotation par impulsion, 20 impulsions par seconde comme type de numérotation.

■ Paramètres Admin > Paramètres fax > **Paramètres par défaut de la transmission >**

### **Préfixe de compo.**

Indique s'il faut activer la fonction Comp préfixe, qui définit un numéro de composition avec préfixe. Vous pouvez définir un numéro de préfixe jusqu'à cinq chiffres. Ce numéro est composé avant tout numéro de composition automatique. Il est utile pour l'accès à l'autocommutateur privé (PABX).

■ Paramètres Admin > Paramètres fax > **Paramètres par défaut de la transmission >**

### **Page couv. fax**

Indique s'il faut activer la fonction Page couv. fax, qui joint une page de couverture aux fax.

■ Paramètres Admin > Paramètres fax > **Paramètres par défaut de la transmission >**

### **En-tête de fax**

Indique s'il faut activer la fonction En-tête de fax, qui imprime les informations de l'émetteur sur l'en-tête des fax.



#### **REMARQUE:**

- Si **Etats-Unis** est sélectionné pour le paramètre **Pays**, cette option n'apparaît pas dans le menu. Le paramètre est réglé sur **Marche** et ne peut pas être modifié. Reportez-vous à la section « Spécifier les réglages initiaux du fax en utilisant le panneau de commande ».

■ Paramètres Admin > Paramètres fax > **Paramètres par défaut de la transmission > ECM**

Indique s'il faut activer la fonction ECM (Mode de correction des erreurs). Pour utiliser l'ECM, les machines distantes doivent également prendre en charge la fonction ECM.

■ Paramètres Admin > Paramètres fax > **Paramètres par défaut de la transmission > Vitesse Modem**

Règle la vitesse du modem de fax lorsqu'une erreur de transmission ou de réception de fax se produit.

■ Paramètres Admin > Paramètres fax > **Paramètres par défaut de la transmission > Affich. manuel destinat. fax**

Indique s'il faut activer la fonction Affich. manuel destinat. fax, qui affiche le numéro de fax du destinataire sur l'écran `Envoi fax` lors d'un envoi manuel de fax.

■ Paramètres Admin > **Paramètres fax > Rapports fax**

Configure les paramètres des rapports de fax.

■ Paramètres Admin > Paramètres fax > **Rapports fax > Activité fax**

Détermine s'il faut imprimer automatiquement un rapport d'activité de fax tous les 50 fax reçus ou émis.

---

**Impr. auto.**

---

**Sans impr. auto.**

■ Paramètres Admin > Paramètres fax > **Rapports fax > Transmission fax**

Indique s'il faut imprimer un rapport de transmission après chaque émission de fax.

---

**Tjs imprimer** Imprime un rapport après chaque émission de fax.

---

**Impr. sur erreur** Imprime un rapport de transmission uniquement en cas d'erreur.

---

**Désac. impr.** N'imprime pas de rapport après chaque émission de fax.

■ Paramètres Admin > Paramètres fax > **Rapports fax > Emission fax**

Indique s'il faut imprimer un résultat de transmission après une transmission par fax vers des destinataires multiples.

---

**Tjs imprimer** Imprime un rapport après chaque émission de fax.

---

**Impr. sur erreur** Imprime un rapport de transmission uniquement en cas d'erreur.

---

**Désac. impr.** N'imprime pas de rapport après chaque émission de fax vers de multiples destinataires.

■ Paramètres Admin > Paramètres fax > **Rapports fax > Protocole fax**

Indique s'il faut imprimer le rapport de surveillance du protocole, qui vous aide à identifier la cause d'un problème de communication.

<b>Tjs imprimer</b>	Imprime un rapport de surveillance de protocole après chaque transmission par fax.
<b>Impr. sur erreur</b>	Imprime un rapport de surveillance de protocole uniquement en cas d'erreur.
<b>Désac. impr.</b>	N'imprime pas le rapport de surveillance de protocole.

## ■ Paramètres Admin >

### System Settings

Utilisez `System Settings` pour configurer le mode économie d'énergie, les tonalités d'avertissement, la durée des délais, la langue d'affichage et la journalisation des réglages d'impression automatique.

## ■ Paramètres Admin > System Settings >

### Général

Configure les paramètres généraux de l'imprimante.

## ■ Paramètres Admin > System Settings > Général >

### Minuterie éco. énergie

Précise l'heure de la transition vers le mode d'économie d'énergie.

<b>Veille</b>	Spécifie le temps mis par l'imprimante pour passer en mode Veille après la fin d'un travail.
<b>Veille prolongée</b>	Spécifie le temps mis par l'imprimante pour passer en mode Veille prolongée après le passage en mode Veille.
<b>Temp. mise hors tension</b>	Indique s'il faut activer la Temp. mise hors tension et le temps mis par l'imprimante pour passer en mode Temporisation mise hors tension après le passage en mode Veille prolongée.

#### REMARQUE:

- Votre imprimante passe en mode Veille prolongée 11 minutes après la fin d'un travail (paramètre par défaut).

Lorsque vous spécifiez 1 minute pour la `Veille`, l'imprimante entre en mode d'économie d'énergie 1 minute après la fin d'un travail. Cette opération permet d'utiliser beaucoup moins d'énergie mais demande un temps de préchauffage de l'imprimante plus important. Saisissez 1 minute si l'imprimante est branchée sur le même circuit électrique que l'éclairage d'une pièce et que vous remarquez un clignotement de l'éclairage.

Si l'imprimante fonctionne en permanence, sélectionnez une valeur élevée. La plupart du temps, ce réglage permet de garder l'imprimante prête à fonctionner avec un temps de préchauffage réduit.

Sélectionnez une valeur moyenne si vous souhaitez établir un équilibre entre la consommation d'énergie et un temps de préchauffage plus court.

L'imprimante se remet en mode de veille lorsqu'elle est en mode d'économie d'énergie dès qu'elle reçoit des données en provenance de l'ordinateur ou d'un télécopieur distant. Vous pouvez également remettre l'imprimante en mode de veille en appuyant sur une touche du panneau de commande.

## ■ Paramètres Admin > System Settings > Général >

### Date et heure

Spécifie les formats de date et d'heure.



<b>Fuseau horaire</b>	Définit le fuseau horaire.
<b>Date</b>	Définit la date en fonction des réglages de <code>Format</code> .
<b>Format</b>	Définit le format de date.
<b>Heure</b>	Définit l'heure.
<b>Format</b>	Définit le format d'heure.

■ Paramètres Admin > System Settings > **Général** >

### **mm / pouce**

Indique l'unité de mesure par défaut affichée après la valeur numérique sur l'écran tactile.

#### REMARQUE:

- La valeur par défaut de mm / pouce varie en fonction d'autres paramètres, tels que `Pays` et la taille du document.

■ Paramètres Admin > System Settings > **Général** >

### **Luminosité de l'écran**

Ajuste le niveau de luminosité de l'écran tactile.

■ Paramètres Admin > System Settings > **Général** >

### **Tonalité**

Indique s'il faut activer la fonction Tonalité, qui émet une tonalité pendant le fonctionnement ou lorsqu'un message d'avertissement s'affiche.

<b>TonalitéSélec pan</b>	Sélectionne le volume pour une tonalité si la saisie sur le panneau de commande est correcte.
<b>Ton. alerte pan</b>	Sélectionne le volume pour une tonalité si la saisie sur le panneau de commande est incorrecte.
<b>TonalMachine prête</b>	Sélectionne le volume pour une tonalité lorsque l'imprimante est prête à traiter un travail.
<b>Tonalité copie</b>	Sélectionne le volume pour une tonalité lorsqu'un travail de copie est terminé.
<b>TonalitéNon copie</b>	Sélectionne le volume pour une tonalité lorsqu'un travail autre qu'une copie est terminé.
<b>Tonalité erreur</b>	Sélectionne le volume pour une tonalité lorsqu'un travail se termine anormalement.
<b>Tonalité alerte</b>	Sélectionne le volume pour une tonalité lorsqu'un problème survient.
<b>Fin de papier</b>	Sélectionne le volume pour une tonalité lorsque l'imprimante est à court de papier.
<b>Alerte toner bas</b>	Sélectionne le volume pour une tonalité lorsque le niveau d'un toner est bas.
<b>Alerte eff auto</b>	Sélectionne le volume pour une tonalité 5 secondes avant que l'imprimante ne procède à un effacement automatique.
<b>Authentification NFC*</b>	Sélectionne le volume pour une tonalité lorsqu'une carte NFC est placée sur le lecteur NFC à des fins d'authentification.
<b>Tous tons</b>	Sélectionne le volume pour toutes les tonalités d'alerte.

\* Disponible sur les appareils Dell H625cdw et Dell H825cdw.

■ Paramètres Admin > System Settings > **Général** >

### **Alerte toner bas**

Indique s'il faut activer la fonction Alerte toner bas, qui affiche le message d'alerte lorsque le niveau de toner est bas.

■ Paramètres Admin > System Settings > **Général** >

### **Réveil décroché**

Indique s'il faut activer la fonction Réveil décroché, qui active le réveil des modes Veille ou Veille prolongée lorsque vous décrochez le combiné du téléphone externe.

■ Paramètres Admin > System Settings > **Général** >

### **Impr journal auto**

Indique s'il faut activer la fonction Impr journal auto, qui imprime automatiquement un rapport d'historique tous les 20 travaux.

Les historiques d'impression peuvent également être imprimés à l'aide du menu Rapport/Liste.

■ Paramètres Admin > System Settings > **Général** >

### **Disque RAM**

Indique s'il faut activer la fonction Disque RAM, qui définit l'affectation de mémoire au système de fichiers du disque RAM pour les fonctions Impr. sécurisée, BAL privée, BAL publique et Impression épreuve. La modification ne devient effective qu'après avoir éteint et rallumé l'imprimante.



#### **REMARQUE:**

- Éteignez l'imprimante, puis rallumez-la pour appliquer les réglages pour le menu Disque RAM.

■ Paramètres Admin > System Settings > **Général** >

### **Carn. adr. serveur fax**

Indique s'il faut activer la fonction Carn. adr. serveur fax, qui recherche les numéros de téléphone dans le répertoire pour le serveur LDAP.



#### **REMARQUE:**

- Vous ne pouvez rechercher les numéros de téléphone que dans le répertoire local si Carn. adr. serveur fax est réglé sur Arrêt.

■ Paramètres Admin > System Settings > **Général** >

### **Carn. adr. serveur courriels**

Indique s'il faut activer la fonction Carn. adr. serveur courriels, qui recherche les adresses e-mail dans le carnet d'adresses pour le serveur LDAP.



#### **REMARQUE:**

- Vous ne pouvez rechercher les adresses e-mail que dans le carnet d'adresses local si Carn. adr. serveur courriels est réglé sur Arrêt.

■ Paramètres Admin > System Settings > **Général** >

### **Puissan. Assistant**

Effectue la configuration initiale de l'imprimante.

■ Paramètres Admin > System Settings > **Général** >

### **Taille max cour élec**

Définit la taille maximale d'un e-mail pouvant être envoyé.

■ Paramètres Admin > System Settings >

## Minuteries

Configure les paramètres de minuterie.

■ Paramètres Admin > System Settings > Minuteries >

### Réinitial auto

Réinitialise automatiquement les réglages pour les fonctions Copie, Numérisation, Fax, Impression ou E-mail sur leurs valeurs par défaut et revient au mode veille si vous ne spécifiez pas de réglage pendant la durée indiquée.

■ Paramètres Admin > System Settings > Minuteries >

### Expiration d'erreur

Indique s'il faut activer la fonction Expiration d'erreur, qui spécifie la durée avant que l'imprimante annule un travail qui s'est arrêté anormalement. Le travail d'impression est annulé si la durée d'expiration est dépassée.

■ Paramètres Admin > System Settings >

## Réglages sortie

Configure les paramètres de sortie de l'imprimante.

■ Paramètres Admin > System Settings > Réglages sortie >

### Format papier défaut

Spécifie la taille de papier par défaut.

■ Paramètres Admin > System Settings > Réglages sortie >

### ID impression

Indique s'il faut activer la fonction ID impression, qui indique l'emplacement où l'ID utilisateur doit être imprimé.

#### REMARQUE:

- Lors d'une impression sur un format papier DL, une partie de l'ID utilisateur risque de ne pas s'imprimer correctement.

■ Paramètres Admin > System Settings > Réglages sortie >

### Impr texte

Indique s'il faut activer la fonction Impr texte. Cette fonction imprime les données PDL (Page Description Language), qui ne sont pas prises en charge par l'imprimante sous forme de texte lorsqu'elle les reçoit. Les données texte sont imprimées sur du papier de format A4 ou Lettre.

■ Paramètres Admin > System Settings > Réglages sortie >

### Bannière

Spécifie la position du papier bannière, ainsi que le bac dans lequel se trouve le papier bannière.

Insérer position	Arrêt	N'imprime pas de papier bannière.
	Avant	Insérée avant la première page de chaque copie.
	Arrière	Insérée après la dernière page de chaque copie.
	Avant & arrière	Insérée avant la première page de chaque copie et après la dernière page de chaque copie.

<b>Définir bac</b>	Le papier bannière est chargé dans le chargeur multifonction (MPF)/bac 1/chargeur 550 feuilles en option.
--------------------	---

■ Paramètres Admin > System Settings > **Réglages sortie** >

### **Bac substitution**

Indique si un autre format de papier doit être utilisé lorsque le papier chargé dans le bac indiqué ne correspond pas aux paramètres du format de papier pour le travail en cours.

<b>Arrêt</b>	Aucun autre format de bac n'est accepté.
<b>Taille la + gde</b>	Le papier de format immédiatement supérieur est utilisé. S'il n'existe pas de papier plus grand, l'imprimante utilise le papier de la taille la plus proche.
<b>Taille + proche</b>	Le papier de format le plus proche est utilisé.
<b>Utiliser MPF</b>	Substitue du papier du chargeur multifonction (MPF).

■ Paramètres Admin > System Settings > **Réglages sortie** >

### **R/V à en-tête**

Indique s'il faut activer la fonction R/V à en-tête, qui imprime au recto et au verso en cas d'utilisation d'un en-tête.

■ Paramètres Admin > System Settings > **Réglages sortie** >

### **Bascule A4 <>Letter**

Indique s'il faut activer la fonction Bascule A4 <>Letter. Cette fonction imprime des travaux d'impression A4 sur du papier de taille Lettre si le papier A4 n'est pas disponible ou imprime des travaux de taille Lettre sur du papier A4 si le papier Lettre n'est pas disponible.

■ Paramètres Admin > System Settings > **Réglages sortie** >

### **Bascule A5<>Statement**

Indique s'il faut activer la fonction Bascule A5<>Statement. Cette fonction imprime des travaux d'impression A5 sur du papier de format Statement si le papier A5 n'est pas disponible ou imprimer des travaux de format Statement sur du papier A5 si le papier Statement n'est pas disponible.

■ Paramètres Admin > System Settings > **Réglages sortie** >

### **Impr. rapport R/V**

Indique s'il faut imprimer les rapports sur une ou deux faces d'une feuille de papier de support d'impression.

■ Paramètres Admin > System Settings > **Réglages sortie** >

### **Utiliser un autre bac**

Indique s'il faut activer la fonction Utiliser un autre bac, qui change de bac à papier si la taille de papier n'est pas disponible dans le bac de papier spécifié.



#### **REMARQUE:**

- La taille de l'image à imprimer n'est pas réglée automatiquement. Si vous sélectionnez un autre bac à papier de taille inférieure à la taille spécifiée pour le travail, les parties plus grandes que le support d'impression ne sont pas imprimées.

■ Paramètres Admin > System Settings > Réglages sortie >

## Reprise après incident

Indique s'il faut activer la fonction Reprise après incident. Cette fonction supprime une tâche d'impression après la reprise sur bourrage papier.

■ Paramètres Admin > System Settings >

## Définir dispo

Définit la durée disponible pour les services de copie, de numérisation, de fax et d'impression.

<b>Copier/Numériser/ Fax/Impression</b>	<b>Définir dispo</b>	Indique s'il faut définir le délai pendant lequel la fonction est disponible.
	<b>H. de début</b>	
	<b>H. de fin</b>	
	<b>Récurrence</b>	Définit le jour de la semaine pour répéter le réglage.

### REMARQUE:

- Définir dispo peut être configuré quand Impression, Copier, Numériser ou FAX est réglé sur Marche.

■ Paramètres Admin > System Settings >

## Expiration des travaux sécurisés

### REMARQUE:

- La fonction Expiration des travaux sécurisés est uniquement disponible quand Disque RAM est réglé sur Marche.

Définit la date et l'heure de suppression des fichiers stockés pour Impr. sécurisée sur le disque RAM.

<b>Mode d'expiration</b>	Définit s'il faut activer ou désactiver la fonction Expiration des travaux sécurisés.
<b>Heure d'expiration</b>	Définit l'heure de suppression des fichiers stockés pour Impr. sécurisée sur le disque RAM.
<b>Récurrence</b>	Définit la récurrence de suppression des fichiers stockés pour Impr. sécurisée sur le disque RAM.
<b>Réglage hebdo.</b>	Définit le jour de la semaine de suppression des fichiers stockés pour Impr. sécurisée sur le disque RAM.
<b>Réglage mensuel</b>	Définit le jour du mois de suppression des fichiers stockés pour Impr. sécurisée sur le disque RAM.

■ Paramètres Admin > System Settings >

## Mode ColorTrack

Indique s'il faut activer la fonction Mode ColorTrack, qui permet de limiter l'accès à l'impression couleur.

■ Paramètres Admin > System Settings >

## Utilisateur non-enregistré

Indique s'il faut activer la fonction Utilisateur non-enregistré, qui permet d'imprimer des données sans informations d'authentification.

■ Paramètres Admin > **System Settings** >

## Couleur auto vers Impr. mono

### REMARQUE:

- La fonction Couleur auto vers Impr. mono est uniquement disponible quand Dell ColorTrack est désactivé.

Indique s'il faut activer la fonction Couleur auto vers Impr. mono, qui imprime tous les travaux en noir et blanc même si une impression couleur a été spécifiée.

■ Paramètres Admin > **System Settings** >

## Rapport d'erreur ColorTrack

Indique s'il faut activer la fonction Rapport d'erreur ColorTrack, qui imprime automatiquement les informations associées à l'erreur si l'impression à l'aide de ColorTrack constitue une erreur.

■ Paramètres Admin > **System Settings** >

## NFC - Taper pour imprimer

Indique s'il faut ajouter l'imprimante à un périphérique mobile, notamment à une tablette ou un téléphone portable, en plaçant le périphérique mobile contre le lecteur (NFC).

### REMARQUE:

- Disponible sur les appareils Dell H625cdw et Dell H825cdw.

■ Paramètres Admin > **System Settings** >

## Calibrage

Spécifie et étalonne la ou les fonctions de copie et/ou d'impression. Cette fonction corrige la cohérence des couleurs d'impression au fil du temps, l'environnement et le support d'impression.

■ Paramètres Admin >

## Entretien

Initialisez la mémoire non volatile (NV), configurez les paramètres de réglage de la qualité du papier ordinaire et configurez les paramètres de sécurité à l'aide du menu Entretien.

■ Paramètres Admin > **Entretien** >

## Densité papier

Spécifie les paramètres de densité papier.

■ Paramètres Admin > **Entretien** >

## Couleur auto vers Impr. mono

Règle la distorsion de transfert lorsque l'image atténuée de la page précédente, une partie de la page en cours d'impression, etc. apparaissent sur le résultat d'impression.

---

<b>Bascul. K</b>	Si des images fantômes noires apparaissent, essayez de diminuer la valeur.
<b>Bascul. YMC</b>	Si des images fantômes couleurs (jaune, magenta, ou cyan) apparaissent, essayez de diminuer la valeur.

---

■ Paramètres Admin > **Entretien** >

## Ajuster 2e BTR

### REMARQUE:

- La qualité d'impression change selon les valeurs de configuration sélectionnées pour cet élément.

Spécifie le réglage de la tension du rouleau de transfert pour chaque type de papier. Si vous voyez des marbrures sur l'impression de sortie, essayez d'augmenter la tension. Si vous voyez des points sur l'impression de sortie, essayez de diminuer la tension. Pour plus de détails sur les valeurs de configuration, reportez-vous à la section « Régler 2ème BTR ».

■ Paramètres Admin > **Entretien** >

## Régler module four

### REMARQUE:

- La qualité d'impression change selon les valeurs de configuration sélectionnées pour cet élément.

Règle la température du module de fusion pour chaque type de papier. Lorsque les documents se recourbent, essayez de baisser la température. Lorsque le tonner n'est pas réparti correctement sur le papier, essayez d'augmenter la température. Pour plus de détails sur les valeurs de configuration, reportez-vous à la section « Régler Module four ».

■ Paramètres Admin > **Entretien** >

## Régl. calage coul.

---

<b>Correction auto.</b>	Réalise automatiquement le repérage des couleurs.
-------------------------	---

---

■ Paramètres Admin > **Entretien** >

## Nettoyer le développeur et l'unité de transfert

Agite le développeur dans la cartouche à tambour et nettoie l'unité de transfert.

■ Paramètres Admin > **Entretien** >

## Rafraîchir toner

Nettoie le toner dans la cartouche à tambour.

### REMARQUE:

- La fonction Rafraîchir toner utilise du toner et diminue la durée de vie de la cartouche de toner et de la cartouche à tambour.

■ Paramètres Admin > **Entretien** >

## Initialiser NVM

Initialise la mémoire NV (non volatile). Une fois ce réglage exécuté et l'imprimante redémarrée, tous les paramètres par défaut du menu sont rétablis.

---

<b>Section fax util.</b>	Initialise les entrées de numéro de fax dans le carnet d'adresses.
<b>Section numérisation util.</b>	Initialise les entrées d'adresse e-mail et serveur dans le carnet d'adresses.
<b>Section compte d'utilisateur</b>	Initialise les informations d'enregistrement de l'utilisateur.
<b>Section App utilisateur</b>	Initialise les informations du widget.
<b>Section système</b>	Initialise les réglages du système.

---

■ Paramètres Admin > **Entretien** >

## Initialiser compteur imprim.

Initialise le compteur d'impressions de l'imprimante. Lorsque le compteur d'impressions est initialisé, le compteur revient à zéro.

■ Paramètres Admin > **Entretien** >

## Supprimer travaux enregistrés

### REMARQUE:

- La fonction Supprimer travaux enregistrés est uniquement disponible quand `Disque RAM` est réglé sur `Marche`.

Efface tous les fichiers stockés pour Impr. sécurisée, BAL privée, BAL publique, Impression épreuve et Impression stockée sur le disque RAM.

<b>Tout</b>	Efface tous les fichiers stockés pour Impr. sécurisée, BAL privée, BAL publique et Impression épreuve sur le disque RAM.
<b>Document sécurisé</b>	Efface tous les fichiers stockés pour Impr. sécurisée sur le disque RAM.
<b>Document enregistré</b>	Efface tous les fichiers stockés pour Impression stockée sur le disque RAM.

■ Paramètres Admin > **Entretien** >

## Toner non Dell

Indique s'il faut activer la fonction Toner non Dell, qui permet d'utiliser une cartouche de toner d'un autre fabricant.

### ATTENTION:

- **L'utilisation d'une cartouche de toner non Dell™ risque d'endommager l'imprimante. La garantie ne prend pas en charge les incidents causés par les cartouches de toner non Dell.**

■ Paramètres Admin > **Entretien** >

## Réglage altitude

Définit l'altitude de l'emplacement où l'imprimante est installée.

Le phénomène de décharge pour la charge du photoconducteur varie selon la pression barométrique. Les réglages sont réalisés en précisant l'altitude de l'endroit où est utilisée l'imprimante.

### REMARQUE:

- Un défaut de réglage d'altitude entraîne une mauvaise qualité d'impression, une indication incorrecte du toner résiduel, etc.

■ Paramètres Admin > **Entretien** >

## Effacer historique travaux

Efface l'historique de tous les travaux terminés.

■ Paramètres Admin > **Entretien** >

## Test fax

### REMARQUE:

- La fonctionnalité Test fax n'est pas disponible lorsque la fonction de fax est désactivée.

Teste si la tension de la ligne de fax est suffisante.



## Param sécurisés

Utilisez le menu `Param sécurisés` pour définir un mot de passe permettant de restreindre l'accès aux menus. Cette option permet d'éviter que des éléments ne soient modifiés de manière accidentelle.

### Verrou panneau

Indique s'il faut activer la fonction `Verrou panneau`, qui définit un accès limité aux `Paramètres Admin` par un mot de passe et définit ou modifie le mot de passe.

<b>Déf verr panneau</b>	Définit la protection par mot de passe des <code>Paramètres Admin</code> .
<b>Modifier MDP*</b>	Définit ou modifie le mot de passe à quatre chiffres requis pour accéder aux <code>Paramètres Admin</code> .

\* Cet élément est uniquement disponible quand `Déf verr panneau` est réglé sur `Activer`.

### Contrôle des fonctions

#### REMARQUE:

- Le réglage `Contrôle des fonctions` est uniquement disponible quand `Déf verr panneau` est réglé sur `Activer`.

Indique s'il faut activer ou désactiver chacune des fonctions de l'imprimante ou restreindre l'utilisation d'une fonction avec un mot de passe. Pour `Copie` et `Impression USB directe`, vous pouvez restreindre simplement les fonctions d'impression et de copie couleur par un mot de passe.

<b>Copie</b>	Active ou désactive la fonction de copie. Vous pouvez également restreindre la fonction par un mot de passe en sélectionnant <code>Oui (MDP)</code> ou <code>Oui (MDP coul.)</code> .
<b>Numérisation vers courriel</b>	Active ou désactive la fonction <code>Numérisation vers courriel</code> . Vous pouvez également restreindre la fonction par un mot de passe avec <code>Oui (MDP)</code> .
<b>Fax</b>	Active ou désactive la fonction de fax. Vous pouvez également restreindre la fonction par un mot de passe avec <code>Oui (MDP)</code> .
<b>Pilote FAX</b>	Active ou désactive la fonction de pilote de fax.
<b>Num: dossier réseau</b>	Active ou désactive la fonction <code>Numérisation dossier réseau</code> . Vous pouvez également restreindre la fonction par un mot de passe avec <code>Oui (MDP)</code> .
<b>Num. vers ordinateur</b>	Active ou désactive la fonction <code>Numérisation vers ordinateur</code> . Vous pouvez également restreindre la fonction par un mot de passe avec <code>Oui (MDP)</code> .
<b>Num. vers PC</b>	Active ou désactive la fonction <code>Num. vers PC</code> . Vous pouvez également restreindre la fonction par un mot de passe avec <code>Oui (MDP)</code> .

<b>Numériser vers USB</b>	Active ou désactive la fonction Numériser vers USB. Vous pouvez également restreindre la fonction par un mot de passe avec <b>Oui (MDP)</b> .
<b>Impression USB</b>	Active ou désactive la fonction Impression USB directe. Vous pouvez également restreindre la fonction par un mot de passe avec <b>Oui (MDP)</b> ou <b>Oui (MDP coul.)</b> .
<b>Copie ID</b>	Active ou désactive la fonction Copie ID.
<b>Service USB</b>	<b>Afficher quand inséré</b> Active ou désactive ce réglage pour afficher l'écran <b>Clé USB détectée</b> lorsqu'une clé USB est insérée dans l'imprimante.
<b>Menu Document automatique détecté</b>	Active ou désactive cette fonction pour que l'imprimante détecte un document chargé dans le CADRV et affiche les menus relatifs au CADRV sur l'écran tactile.
<b>Modifier MDP*</b>	Modifie le mot de passe à quatre chiffres défini sous le menu <b>Contrôle des fonctions</b> .

\* Cet élément est uniquement disponible quand **Oui (MDP)** ou **Oui (MDP coul.)** est activé.

■ Paramètres Admin > **Param sécurisés** >

## Authentification bureau

Spécifie la méthode d'authentification de bureau.

### REMARQUE:

- **Authentification bureau** s'affiche uniquement sur le modèle Dell S2825cdn.

<b>Authentification locale</b>	Permet d'utiliser la méthode d'authentification locale.
<b>Authentification distante</b>	Permet d'utiliser l'authentification par serveur externe.

■ Paramètres Admin > **Param sécurisés** >

## Modifier champs courriel De

Indique s'il faut activer la fonction **Modifier champs courriel De**, qui permet d'activer la modification de la source de transmission lors de l'utilisation de Numérisation vers courriel.

■ Paramètres Admin > **Param sécurisés** >

## Reconfirmer destinataire

Indique s'il faut reconfirmer le destinataire avant d'envoyer un fax ou une numérisation.

### REMARQUE:

- Si le menu **Reconfirmer destinataire** a la valeur **Reconfirmer destinataire**, les destinataires ne peuvent être sélectionnés que dans le répertoire ou dans le carnet d'adresses. Vous ne pouvez pas saisir une adresse ou un numéro de fax directement.

<b>Aucune confirmation</b>	N'affiche pas l'écran de reconfirmation du destinataire avant l'envoi effectif du travail.
<b>Reconfirmer destinataire</b>	Affiche l'écran de reconfirmation du destinataire avant l'envoi effectif du travail.

■ Paramètres Admin > Param sécurisés >

## Filtrage domaine

Indique s'il faut activer la fonction Filtrage domaine, qui envoie les e-mails à des domaines spécifiques.

### REMARQUE:

- Définit les domaines à partir de **Filtre domaine SMTP** sur Dell Printer Configuration Web Tool.

■ Paramètres Admin > Param sécurisés >

## Téléchargement logiciel

Indique s'il faut activer la fonction Téléchargement logiciel, qui active le téléchargement de mise à jour de micrologiciel.

■ Paramètres Admin > Param sécurisés >

## Affichage infos réseau

Affiche ou masque les informations de réseau dans le champ message de l'écran Accueil.

---

Afficher adresse IPv4

---

Afficher nom hôte

---

Masquer infos réseau

---

■ Paramètres Admin > Param sécurisés >

## Erreur de connexion

### REMARQUE:

- La fonction Erreur de connexion est uniquement disponible quand `Déf verr panneau` est réglé sur `Activer`.

Indique s'il faut activer la fonction Erreur de connexion, qui indique le nombre de tentatives erronées d'entrée autorisées lors de l'ouverture d'une session en tant qu'administrateur sous Paramètres Admin et dans le menu Rapport/Liste.

■ Paramètres Admin > Param sécurisés >

## Authentification NFC

Indique s'il faut activer le réglage Authentification NFC, qui active l'authentification avec la carte d'authentification NFC.

### REMARQUE:

- Disponible sur les appareils Dell H625cdw et Dell H825cdw.

■ Paramètres Admin >

## Paramètres USB

Utilisez le menu Paramètres USB pour modifier les réglages de l'imprimante qui affectent un port USB.

■ Paramètres Admin > Paramètres USB >

## État du port

### REMARQUE:

- Le réglage État du port n'est disponible que pour le port USB situé à l'arrière de l'imprimante.

Indique s'il faut activer le réglage Port USB, qui active l'État du port. La modification ne devient effective qu'après avoir éteint et rallumé l'imprimante.

■ Paramètres Admin > Paramètres USB >

## Format données PS

Spécifie le protocole de communication PostScript 3 Compatible pour une interface parallèle. Vous pouvez configurer les paramètres Format données PS pour le réseau câblé. La modification ne devient effective qu'après avoir éteint et rallumé l'imprimante.

<b>Auto</b>	Utilisé lors de la détection automatique du protocole de communication PostScript 3 Compatible.
<b>Standard</b>	Utilisé lorsque le protocole de communication est dans l'interface ASCII.
<b>BCP</b>	Utilisé lorsque le protocole de communication est dans un format binaire.
<b>TBCP</b>	Utilisé lorsque le protocole de communication accepte les données ASCII et binaires pour passer d'un type à l'autre selon le code de contrôle spécifié.
<b>Binaire</b>	Utilisé lorsqu'aucun traitement particulier n'est nécessaire pour les données.

■ Paramètres Admin > Paramètres USB >

## Expiration du travail

Indique s'il faut activer la fonction Expiration du travail, qui spécifie l'intervalle de temps pendant lequel l'imprimante attend la réception des données en provenance de l'ordinateur. Le travail d'impression est annulé si la durée d'expiration est dépassée.

## Paramètres par défaut

Utilisez le menu Paramètres par défaut pour modifier les valeurs par défaut du menu Copier, Numériser ou FAX.

Pour afficher le menu Paramètres par défaut, appuyez sur le bouton ⓘ (Information), puis tapez sur l'onglet Outils.

■ Paramètres par défaut >

## Copie par défaut

Modifie les valeurs par défaut du menu Copier. Copie par défaut permet de configurer les éléments suivants en plus de ceux qui figurent dans le menu Copier. Consultez « Copie ».

■ Paramètres par défaut > Copie par défaut >

## Niveau d'exposition auto

Définit le niveau de suppression de l'arrière-plan par défaut sur Normal/Élevé/Le plus haut.

■ Paramètres par défaut > Copie par défaut >

## Balance des couleurs

Définit le niveau de balance couleur de densité magenta faible/moyenne/élevée pour chaque couleur.

## ■ Paramètres par défaut >

### **Fax par défaut**

Modifie les valeurs par défaut du menu `FAX`. `Fax par défaut` permet de configurer les éléments qui figurent dans le menu `FAX`. Reportez-vous à la section « Fax ».

## ■ Paramètres par défaut >

### **Numérisation par défaut**

Modifie les valeurs par défaut du menu `Numériser`. `Numérisation par défaut` permet de configurer les éléments suivants en plus de ceux qui figurent dans le menu `Numériser`. Consultez « Paramètres de numérisation ».

## ■ Paramètres par défaut > Numérisation par défaut >

### **Niveau d'exposition auto**

Définit le niveau de suppression de l'arrière-plan par défaut.

## ■ Paramètres par défaut > Numérisation par défaut >

### **Format fich TIFF**

Règle le format de fichier TIFF par défaut sur `TIFF V6` ou `TTN2`.

## ■ Paramètres par défaut > Numérisation par défaut >

### **Compression image**

Définit le niveau de compression de l'image.

## ■ Paramètres par défaut >

### **Paramètres d'impression directe par défaut/Paramètres d'impression USB directe par défaut**

Modifier les valeurs par défaut du menu `Paramètres d'impression directe par défaut/Paramètres d'impression USB directe par défaut`. Reportez-vous à la section « Impression PDF/TIFF ».



#### **REMARQUE:**

- Pour les appareils Dell H625cdw et Dell H825cdw, `Paramètres d'impression directe par défaut` s'affiche. Pour l'appareil Dell S2825cdn, `Paramètres d'impression USB directe par défaut` s'affiche.

## **Gestion des bacs**

Utilisez le menu `Gestion des bacs` pour définir le support d'impression chargé dans le bac 1 et dans le chargeur 550 feuilles en option.

Pour afficher le menu `Gestion des bacs`, appuyez sur le bouton  (**Information**), puis tapez sur l'onglet `Outils`.

## ■ Gestion des bacs >

### **Paramètres bac**

Configure les paramètres de bac.

## MPF

Spécifie le papier chargé dans le chargeur multifonction (MPF).

<b>Afficher message charg.</b>		Cochez la case pour afficher un message contextuel vous invitant à régler le type et la taille du papier lorsque du papier est chargé dans le MPF. Par défaut d'usine, la case est cochée.
<b>Mode MPF</b>	<b>Utiliser paramètres panneau</b>	Utilise le format et le type de papier spécifiés sur le panneau de commande.
	<b>Utiliser paramètres pilote d'imprimante</b>	Utilise le format et le type de papier spécifiés dans le pilote d'impression.
	<b>Manuel</b>	Lorsque le travail d'impression est lancé, l'imprimante met le travail en pause et affiche l'écran pour inviter l'utilisateur à charger le papier de la taille et du type spécifiés. Pour continuer le travail, vérifiez que le papier spécifié est chargé, puis tapez sur <b>Continuer</b> sur l'écran tactile.
<b>Format</b>		Spécifie la taille de papier.
<b>Type</b>		Spécifie le type de papier.

## Bac1

Spécifie le papier chargé dans le bac 1.

<b>Afficher message charg.</b>		Cochez la case pour afficher un message contextuel vous invitant à régler le type et la taille du papier lorsque du papier est chargé dans le bac 1. Par défaut d'usine, la case est cochée.
<b>Format</b>		Spécifie la taille de papier.
<b>Type</b>		Spécifie le type de papier.



### REMARQUE:

- Pour plus de détails sur les tailles de papier prises en charge, reportez-vous à la section « Support d'impression pris en charge ».

## Bac2



### REMARQUE:

- Le réglage Bac 2 est uniquement disponible lorsque le chargeur 550 feuilles en option est installé.

Spécifie le papier chargé dans le chargeur 550 feuilles en option.

<b>Afficher message charg.</b>		Cochez la case pour afficher un message contextuel vous invitant à régler le type et la taille du papier lorsque du papier est chargé dans le chargeur 550 feuilles en option. Par défaut d'usine, la case est cochée.
<b>Format</b>		Indique s'il faut spécifier la taille de papier automatiquement ou manuellement.
<b>Type</b>		Spécifie le type de papier.

## ■ Gestion des bacs >

### Priorité bac

Définit l'ordre de priorité des bacs à papier pour une sélection de bac automatique. Si des bacs de papier chargés avec les mêmes tailles et types de papier existent, le bac de papier est sélectionné selon l'ordre de priorité.

## Paramètres langue

Utilisez le menu `Paramètres langue` pour configurer `Langue panneau` ou `Disposition clavier`.

Pour afficher le menu `Paramètres langue`, appuyez sur le bouton **i** (**Information**), puis tapez sur l'onglet `Outils`.

## ■ Paramètres langue >

### Langue panneau

Détermine la langue du texte affiché sur l'écran tactile.

## ■ Paramètres langue >

### Disposition clavier

Sélectionne la disposition du clavier sur l'écran tactile.

## Réinitialisation des valeurs par défaut

Une fois ce réglage exécuté et l'imprimante redémarrée, le répertoire, le carnet d'adresses ou les paramètres de menu sont réinitialisés sur leurs valeurs par défaut.

Les paramètres de menu suivants sont des exceptions et ils ne seront pas réinitialisés.

- Réglages du réseau
- Réglages et mot de passe de `Verrou panneau`
- Réglages de `Contrôle des fonctions` pour `Copier`, `Numérisation vers courriel`, `FAX`, `Numérisation dossier réseau`, `Numérisation vers ordinateur`, `Num. vers PC`, `Numériser vers USB`, `Impression USB directe` et mots de passe sauvegardés
- Réglages et mot de passe sauvegardé de `Réception sécurisée`
- Réglages `Erreur de connexion`
- Réglages `Définir dispo`
- Réglages `Expiration des travaux sécurisés`
- Réglages `État du port`
- Réglages `Mode ColorTrack`
- Réglages `Rapport d'erreur ColorTrack`
- Réglages `Utilisateur non-enregistré`
- Réglages `Authentification NFC`
- Réglages de `Taper pour imprimer`

Pour réinitialiser les réglages, suivez la procédure suivante :

- 1 Appuyez sur le bouton **i** (**Information**).
- 2 Tapez sur l'onglet `Outils` → `Paramètres Admin` → `Entretien`.

Si vous définissez `Déf verrou panneau` sur `Activer`, saisissez le mot de passe. Consultez « `Verrou panneau` ».

3 Tapez sur  jusqu'à ce que `Initialiser NVM` s'affiche, puis tapez sur `Initialiser NVM`.

4 Tapez sur le paramètre souhaité, puis tapez sur `Initialiser`.

<b>Section fax util.</b>	Réinitialise les données du répertoire.
<b>Section numérisation util.</b>	Réinitialise les données du carnet d'adresses.
<b>Section compte d'utilisateur</b>	Réinitialise les informations d'enregistrement de l'utilisateur.
<b>Section App utilisateur</b>	Réinitialise les informations du widget.
<b>Section système</b>	Réinitialise les réglages du système.

5 Tapez sur `Oui`, `Réinitialiser`.





# Présentation des menus de travail

---

## Impression

Utilisez les menus `Impression` pour configurer divers réglages pour les fonctions Impr. sécurisée, BAL privée, BAL publique et Impression épreuve.

Pour afficher le menu de travail `Impression`, appuyez sur le bouton  (**Accueil**), tapez sur , puis sélectionnez la mosaïque `Impression`.

### ■ `Impression` >

## Impr. sécurisée



### REMARQUE:

- La fonction Impr. sécurisée est uniquement disponible quand `Disque RAM` est réglé sur `Marche`.

Indique si et comment il faut imprimer le travail stocké pour Impr. sécurisée.

<b>Sél. ID utilis</b>	Saisissez le mot de passe que vous avez spécifié sur le pilote d'impression.
<b>Sélectionner un travail</b>	Sélectionne un travail à imprimer.
<b>Sélect. tout</b>	Sélectionne tous les documents stockés pour cet ID d'utilisateur.
<b>Supprimer après impression</b>	Imprime le travail sélectionné, puis supprime le document de la mémoire d'impression.
<b>Supprimer</b>	Supprime le document spécifié de la mémoire d'impression.

### ■ `Impression` >

## BAL privée



### REMARQUE:

- La fonction BAL privée est uniquement disponible quand `Disque RAM` est réglé sur `Marche`.

Indique si et comment il faut imprimer le travail stocké pour BAL privée.

<b>Sél. ID utilis</b>	Saisissez le mot de passe que vous avez spécifié sur le pilote d'impression.
<b>Sélectionner un travail</b>	Sélectionne un travail à imprimer.
<b>Sélect. tout</b>	Sélectionne tous les documents stockés pour cet ID d'utilisateur.
<b>Quantité</b>	Spécifie la quantité de documents.
<b>Utiliser param. du pilote</b>	Définit la quantité d'impressions spécifiée sur le pilote d'impression.
<b>Impression</b>	Imprime le travail sélectionné.
<b>Supprimer après impression</b>	Efface le document après son impression.
<b>Supprimer</b>	Supprime le document spécifié de la mémoire d'impression.

## ■ Impression >

# BAL publique

### REMARQUE:

- La fonction BAL publique est uniquement disponible quand Disque RAM est réglé sur Marche.

Indique si et comment il faut imprimer le travail stocké pour BAL publique.

<b>Sél. ID utilis</b>		Saisissez le mot de passe que vous avez spécifié sur le pilote d'impression.
<b>Sélectionner un travail</b>		Sélectionne un travail à imprimer.
<b>Sélect. tout</b>		Sélectionne tous les documents stockés pour cet ID d'utilisateur.
<b>Quantité</b>		Spécifie la quantité de documents.
	<b>Utiliser param. du pilote</b>	Définit la quantité d'impressions spécifiée sur le pilote d'impression.
<b>Impression</b>		Imprime le travail sélectionné.
	<b>Supprimer après impression</b>	Efface le document après son impression.
<b>Supprimer</b>		Supprime le document spécifié de la mémoire d'impression.

## ■ Impression >

# Impression épreuve

### REMARQUE:

- La fonction Impression épreuve est uniquement disponible quand Disque RAM est réglé sur Marche.

Indique si et comment il faut imprimer le travail stocké pour Impression épreuve.

<b>Sél. ID utilis</b>		Saisissez le mot de passe que vous avez spécifié sur le pilote d'impression.
<b>Sélectionner un travail</b>		Sélectionne un travail à imprimer.
<b>Sélect. tout</b>		Sélectionne tous les documents stockés pour cet ID d'utilisateur.
<b>Quantité</b>		Spécifie la quantité de documents.
	<b>Utiliser param. du pilote</b>	Définit la quantité d'impressions spécifiée sur le pilote d'impression.
<b>Impression</b>		Imprime le travail sélectionné.
	<b>Supprimer après impression</b>	Efface le document après son impression.
<b>Supprimer</b>		Supprime le document spécifié de la mémoire d'impression.

## ■ Impression >

# Réception fax sécurisé

Imprime des fax confidentiels. L'imprimante maintient le travail en mémoire jusqu'à ce que vous parveniez à l'imprimante et que vous saisissez le mot de passe sur le panneau de commande.

## ■ Impression >



### Paramètres des vignettes

Tapez sur  pour créer et modifier une mosaïque personnalisée pour les menus Impression.

Pour plus de détails, voir « Création de votre pavé personnalisé » ou « Modification de votre pavé personnalisé ».

## Copie

Utilisez les menus Copie pour configurer divers réglages pour la fonction de copie.

Pour afficher le menu de travail Copie, appuyez sur le bouton  (**Accueil**), tapez sur , puis sélectionnez la mosaïque Copie.

## ■ Copie >

### Quantité

Spécifie le nombre de copies entre 1 et 99.

## ■ Copie >

### Eclaircir/Foncer

Permet de rendre la copie plus sombre ou plus claire.

## ■ Copie >

### Couleur sortie

Sélectionne le mode de copie couleur ou noir et blanc.

## ■ Copie >

### Sélection magasin

Spécifie le bac d'entrée.

---

#### MPF

Le papier est chargé à partir du chargeur multifonction (MPF). Lorsque *Utiliser paramètres pilote d'imprimante* est sélectionné dans *Configuration MPF* sous *Paramètres bac*, *Tout* s'affiche pour *Format* et *Type*. Si vous lancez un travail de copie avec *Tout* comme taille et type de papier, A4 ou 8,5 x 11 est sélectionné comme taille de papier et *Ordinaire* est sélectionné comme type de papier. Si vous souhaitez spécifier la taille et le type de papier du MPF, sélectionnez *MPF* et spécifiez la taille et le type de papier.

---

**Format papier**

Spécifie la taille de papier.

---

**Type de papier**

Spécifie le type de papier.

---

#### Magasin 1

#### Magasin 2\*

---

\* Cet élément n'est disponible que lorsque le chargeur 550 feuilles en option est installé.

## ■ Copie >

### R/V

Indique s'il faut imprimer au recto et au verso et sélectionner la position de reliure.

<b>1 → 1 face</b>	Copie des documents recto en impressions recto.
<b>1 → 2 faces</b>	Copie des documents recto en impressions recto verso. Vous pouvez indiquer si l'impression est reliée par le grand côté ou le petit côté.
<b>2 → 1 face</b>	Copie des documents recto verso en impressions recto. Avant de commencer la copie, vous pouvez indiquer si le document est relié par le grand côté ou le petit côté.
<b>2 → 2 faces</b>	Copie des documents recto verso en impressions recto verso. Avant de commencer la copie, vous pouvez indiquer si le document est relié par le grand côté ou le petit côté.

## ■ Copie >

### Netteté

Règle la netteté afin de rendre la copie plus nette ou plus douce.

## ■ Copie >

### Réduire / agrandir

Réduit ou agrandit la taille d'une image copiée. Vous pouvez également saisir un rapport personnalisé.

## ■ Copie >

### Format original

Définit la taille par défaut du document.

#### REMARQUE:

- Lorsque l'option `Auto` est sélectionnée, l'imprimante suppose que la taille du document est celle des supports d'impression chargés dans le bac1 ou dans le MPF.

## ■ Copie >

### Type de doc.

Améliore la qualité d'image en sélectionnant le type de document.

## ■ Copie >

### Assemblage

Indique s'il faut trier le travail de copie. Par exemple, si vous faites deux copies d'un document de trois pages, un ensemble complet de document de trois pages est imprimé à la fois. Par ailleurs, vous pouvez trier automatiquement un travail de copie lorsque vous utilisez le Chargeur Automatique de Documents Recto Verso (CADRV).

## ■ Copie >

### 2 en 1

Imprime deux pages de document à la fois pour les adapter à la taille d'une feuille de papier.

#### Désactivé

<b>Auto</b>	Réduit automatiquement les pages d'origine pour qu'elles tiennent sur une feuille de papier.
-------------	--

<b>Manuel</b>	Spécifiez le rapport réduction/agrandissement sous <code>Réduire / agrandir</code> .
---------------	--

■ Copie >

## Saturation couleur

Règle l'intensité de couleurs pour rendre les couleurs plus claires ou plus foncées.

■ Copie >

## Marge

Spécifie les marges supérieure, inférieure, gauche, droite et centrale de la copie.

■ Copie >

## Exposition auto

Indique s'il faut activer la fonction Exposition auto, qui supprime l'arrière-plan de l'original pour améliorer le texte sur la copie.

■ Copie >



## Enregistrer les paramètres

Tapez sur  pour sauvegarder diverses fonctionnalités de copie. Utilisez-les également pour créer et modifier des mosaïques personnalisées pour la copie.

Pour plus de détails, voir « Création de votre pavé personnalisé » ou « Modification de votre pavé personnalisé ».

## Copie ID

Utilisez les menus Copie ID pour configurer divers réglages pour les fonctions Copie ID.

Pour afficher le menu de travail Copie ID, appuyez sur le bouton  (**Accueil**), tapez sur , puis sélectionnez la mosaïque Copie ID.

---

Quantité	Consultez « Copie ».
Eclaircir/Foncer	
Couleur sortie	
Sélection magasin	
Netteté	
Saturation couleur	
Exposition auto	
Réduire / agrandir	

---

■ Copie ID >

## Enregistrer les paramètres



Tapez sur  afin de sauvegarder divers réglages pour les fonctions Copie ID.

Utilisez-les également pour créer et modifier des mosaïques personnalisées pour Copie ID.

Pour plus de détails, voir « Création de votre pavé personnalisé » ou « Modification de votre pavé personnalisé ».

## Copie Multiple Haut

Utilisez les menus Copie Multiple Haut pour configurer divers réglages pour les fonctions Copie Multiple Haut.

Pour afficher le menu de travail **Copie Multiple Haut**, appuyez sur le bouton  (**Accueil**), tapez sur , puis sélectionnez la mosaïque **Copie Multiple Haut**.

<b>Quantité</b>	Consultez « Copie ».
<b>Eclaircir/Foncer</b>	
<b>Couleur sortie</b>	
<b>Sélection magasin</b>	
<b>R/V</b>	
<b>Netteté</b>	
<b>Format original</b>	
<b>Type de doc.</b>	
<b>Assemblage</b>	
<b>2 en 1</b>	
<b>Saturation couleur</b>	
<b>Marge</b>	
<b>Exposition auto</b>	
<b>Réduire / agrandir*</b>	

\* Le réglage est fixé sur *Auto*.

## ■ Copie Multiple Haut >



### Enregistrer les paramètres

Tapez sur  afin de sauvegarder divers réglages pour les fonctions **Copie Multiple Haut**. Utilisez-le également pour créer et modifier des mosaïques personnalisées pour la **Copie Multiple Haut**.

Pour plus de détails, voir « Création de votre pavé personnalisé » ou « Modification de votre pavé personnalisé ».

## Numérisation courriel



Utilisez les menus **Numérisation courriel** pour utiliser l'e-mail servant à envoyer les données numérisées. Consultez « Paramètres de numérisation ».

Pour afficher le menu de travail **Numérisation courriel**, appuyez sur le bouton  (**Accueil**), tapez sur , puis sélectionnez la mosaïque **Numérisation courriel**.

<b>Entrer l'adresse du destinataire</b>		Saisissez l'adresse e-mail du destinataire par le clavier.
<b>Carnet d'adr.</b>	<b>Personnes</b>	Sélectionne une adresse e-mail dans le carnet d'adresses local.
	<b>Groupes</b>	Sélectionne un Groupe d'e-mails dans le carnet d'adresses local.
	<b>Carnet d'adresses réseau</b>	Recherche une adresse e-mail dans le carnet d'adresses serveur.
<b>Expéditeur</b>	<b>Clavier</b>	Saisissez l'adresse e-mail de l'expéditeur par le clavier.
	<b>Carnet d'adr.</b>	Sélectionne l'adresse e-mail de l'expéditeur dans le carnet d'adresses local.
	<b>Carnet d'adresses réseau</b>	Recherche l'adresse e-mail de l'expéditeur dans le carnet d'adresses serveur.

## Numérisation dossier réseau

Utilisez les menus **Numérisation dossier réseau** pour stocker les données numérisées sur un serveur réseau ou un ordinateur. Consultez « Paramètres de numérisation ».

Pour afficher le menu de travail **Num. vers réseau**, appuyez sur le bouton  (**Accueil**), tapez sur , puis sélectionnez la mosaïque **Num. vers réseau**.



---

<b>Carnet d'adr.</b>	Sélectionne une adresse FTP ou une adresse de protocole SMB (Server Message Block) dans le carnet d'adresses local.
----------------------	---

---

## Numérisation vers USB

Utilisez les menus **Numérisation vers USB** pour enregistrer les données numérisées sur un périphérique flash USB connecté à l'imprimante. Consultez « Paramètres de numérisation ».

Pour afficher le menu de travail **Numérisation vers USB**, appuyez sur le bouton  (**Accueil**), tapez sur , puis sélectionnez la mosaïque **Num. USB**.



---

<b>Nom du dossier</b>	Sélectionne le dossier dans lequel les données numérisées seront enregistrées.
-----------------------	--

---

## Numérisation ordinateur

Utilisez les menus **Numérisation vers ordinateur** pour enregistrer les données numérisées sur un ordinateur.

Pour afficher le menu de travail **Numérisation vers ordinateur**, appuyez sur le bouton  (**Accueil**), tapez sur , puis sélectionnez la mosaïque **Numérisation ordinateur**.

### REMARQUE:

- Cette fonction est disponible lorsque le système d'exploitation de l'ordinateur client est Windows Vista® SP2 ou ultérieur, Windows® 7, Windows® 8, Windows® 8.1 ou Windows® 10.

---

<b>Ordinateur (via USB)</b>	Enregistre les données numérisées sur un ordinateur via un câble USB.
-----------------------------	---

---

<b>Nom de l'ordinateur</b>	Sélectionne l'ordinateur sur lequel les données numérisées seront enregistrées. La liste peut contenir 20 ordinateurs au maximum.
----------------------------	---

---

<b>Numérisation</b>	Envoie les données numérisées à l'ordinateur selon l'événement choisi. Le programme associé dépend des paramètres de l'ordinateur.
---------------------	--

---

<b>Numérisation pour impression</b>	
-------------------------------------	--

---

<b>Numérisation pour courriel</b>	
-----------------------------------	--

---

<b>Numérisation pour fax</b>	
------------------------------	--

---

<b>Numérisation pour OCR</b>	
------------------------------	--

---

### Numérisation ordinateur >

## Paramètres des vignettes

Tapez sur  pour créer et modifier des mosaïques personnalisées pour **Numérisation vers ordinateur**.

Pour plus de détails, voir « Création de votre pavé personnalisé » ou « Modification de votre pavé personnalisé ».

## ■ Numérisation courriel/Numérisation dossier réseau/Num. USB/Numérisation ordinateur > **Paramètres de numérisation**

### REMARQUE:

- Les paramètres de numérisation sont communs aux fonctions Numérisation courriel, Numérisation dossier réseau, Numérisation vers USB et Numérisation vers ordinateur.

## ■ Numérisation courriel/Numérisation dossier réseau/Num. USB/Numérisation ordinateur > **Paramètres de numérisation >**

### **Couleur sortie**

Sélectionne le mode de numérisation couleur ou noir et blanc.

#### **Couleur**

##### **Noir et blanc**

Donne de bons résultats pour les documents contenant des textes.

##### **Echelle de gris**

Donne de bons résultats pour les documents contenant des textes et des photos.

## ■ Numérisation courriel/Numérisation dossier réseau/Num. USB/Numérisation ordinateur > **Paramètres de numérisation >**

### **Résolution**

Spécifie la résolution des données numérisées.

## ■ Numérisation courriel/Numérisation dossier réseau/Num. USB/Numérisation ordinateur > **Paramètres de numérisation >**

### **Format fichier**

Spécifie le format de fichier à utiliser pour enregistrer les données numérisées.

## ■ Numérisation courriel/Numérisation dossier réseau/Num. USB/Numérisation ordinateur > **Paramètres de numérisation >**

### **Numéris. R/V**

Indique s'il faut numériser une ou les deux faces du document. Pour un document recto verso, indiquez si le document doit être relié par le grand côté ou le petit côté.

## ■ Numérisation courriel/Numérisation dossier réseau/Num. USB/Numérisation ordinateur > **Paramètres de numérisation >**

### **Eclaircir/Foncer**

Règle la densité afin de rendre les données numérisées plus claires ou plus foncées.

## ■ Numérisation courriel/Numérisation dossier réseau/Num. USB/Numérisation ordinateur > **Paramètres de numérisation >**

### **Contraste**

Règle le contraste des données numérisées. Un contraste supérieur assombrit les couleurs et un contraste inférieur éclaircit les couleurs par rapport à l'original.

## ■ Numérisation courriel/Numérisation dossier réseau/Num. USB/Numérisation ordinateur > **Paramètres de numérisation >**

### **Netteté**

Règle la netteté afin de rendre les données numérisées plus nettes ou plus douces.



■ Numérisation courriel/Numérisation dossier réseau/Num. USB/Numérisation ordinateur >  
**Paramètres de numérisation >**

## Exposition auto

Indique s'il faut activer la fonction Exposition auto, qui supprime l'arrière-plan de l'original pour améliorer le texte sur les données numérisées.

■ Numérisation courriel/Numérisation dossier réseau/Num. USB/Numérisation ordinateur >  
**Paramètres de numérisation >**

## Format original

Spécifie la taille de papier par défaut.

■ Numérisation courriel/Numérisation dossier réseau/Num. USB/Numérisation ordinateur >  
**Paramètres de numérisation >**

## Marge

Spécifie les marges supérieure, inférieure, gauche, droite et centrale des données numérisées.

■ Numérisation courriel/Numérisation dossier réseau/Num. USB/Numérisation ordinateur >  
**Paramètres de numérisation >**

## Création dossier



### REMARQUE:

- La fonction Création dossier est uniquement disponible pour Num. USB ou Numérisation dossier réseau.

Indique s'il faut activer la fonction Création dossier, qui crée un dossier lors de l'enregistrement de données numérisées.

■ Numérisation courriel/Numérisation dossier réseau/Num. USB/Numérisation ordinateur >  
**Paramètres de numérisation >**

## Dénomination des fichiers

Spécifie les paramètres détaillés de **Dénomination des fichiers**.

<b>Auto</b>		Définit le nom de fichier par défaut.
<b>Ajouter préfixe</b>		Ajoute du texte au début du nom de fichier.
	<b>Chaîne de préfixe/suffixe</b>	Spécifie le texte à ajouter lorsque <b>Ajouter préfixe</b> est sélectionné.
<b>Ajouter suffixe</b>		Ajoute du texte après le nom de fichier.
	<b>Chaîne de préfixe/suffixe</b>	Spécifie le texte à ajouter lorsque <b>Ajouter suffixe</b> est sélectionné.

■ Numérisation courriel/Numérisation dossier réseau/Num. USB/Numérisation ordinateur >



## Enregistrer les paramètres

Tapez sur  afin de sauvegarder divers réglages pour la fonction de numérisation lors de l'utilisation de Numérisation courriel, Numérisation vers USB, Numérisation dossier réseau ou Numérisation vers ordinateur. Utilisez-les également pour créer et modifier des mosaïques personnalisées pour la numérisation.

Pour plus de détails, voir « Création de votre pavé personnalisé » ou « Modification de votre pavé personnalisé ».

# Fax

Utilisez les menus **Fax** pour configurer divers réglages pour la fonction de fax.

Pour afficher le menu de travail **Fax**, appuyez sur le bouton  (**Accueil**), tapez sur , puis sélectionnez la mosaïque **Fax**.

## REMARQUE:

- La fonction de fax ne peut pas être utilisée si vous n'avez pas configuré un code de pays sous **Pays**. Si **Pays** n'est pas configuré, le message vous invitant à définir le code de pays apparaît sur l'écran tactile.

<b>Entrer le numéro</b>		Saisissez le numéro de fax avec le clavier.
<b>Num. rapide</b>		Saisissez le numéro rapide enregistré dans l'imprimante.
<b>Répertoire</b>	<b>Personnes</b>	Sélectionne un numéro de fax dans le carnet d'adresses local.
	<b>Groupes</b>	Sélectionne un numéro groupé dans le carnet d'adresses local.
	<b>Répertoire réseau</b>	Recherche le numéro de fax dans le carnet d'adresses serveur.
<b>Raccroché</b>	<b>Envoi</b>	Envoie les fax manuellement.
	<b>Réception</b>	Reçoit les fax manuellement.
	<b>Interrog.</b>	Récupère manuellement des informations à partir d'une machine distante.

## ■ Fax >

### Paramètres fax

Utilisez les paramètres de fax pour configurer divers réglages pour la fonction de fax.

## ■ Fax > Paramètres fax >

### Eclaircir/Foncer

Règle la densité afin de rendre le fax plus clair ou plus foncé.

## ■ Fax > Paramètres fax >

### Numéris. R/V

Indique s'il faut numériser une ou les deux faces du document. Pour un document recto verso, indiquez si le document doit être relié par le grand côté ou le petit côté.

## ■ Fax > Paramètres fax >

### Réception en attente

Indique s'il faut activer la fonction Réception en attente, qui récupère les fax du télécopieur distant quand vous le souhaitez.

## ■ Fax > Paramètres fax >

### Résolution

Spécifie la résolution de numérisation pour améliorer la qualité de la sortie.

<b>Standard</b>	Applicable à des documents avec des caractères de taille normale.
<b>Elevée</b>	Applicable à des documents contenant des petits caractères ou des traits fins voire des documents imprimés à l'aide d'une imprimante matricielle.

<b>Très élevée</b>	Applicable à des documents contenant des détails très fins. Le mode Très élevée est activé uniquement si le télécopieur à distance prend également en charge le mode Très élevée. Voir la remarque suivante.
<b>Photo</b>	Applicable à des documents contenant des photos.

 **REMARQUE:**

- Les données numérisées en mode Très élevée se transmettent à la résolution la plus élevée prise en charge par la machine distante.

■ Fax > Paramètres fax >

## Page couv. fax

Indique s'il faut activer la fonction Page couv. fax, qui joint une page de couverture aux fax.

■ Fax > Paramètres fax >

## Envoi différé

Indique s'il faut activer la fonction Envoi différé, qui envoie un fax ultérieurement.

 **REMARQUE:**

- Il est possible de stocker jusqu'à 19 fax différés.

■ Fax > Paramètres fax >

## Enregistrer les paramètres

Tapez sur  afin de sauvegarder divers réglages pour la fonction de fax. Utilisez-les également pour créer et modifier des mosaïques personnalisées pour la télécopie.

Pour plus de détails, voir « Création de votre pavé personnalisé » ou « Modification de votre pavé personnalisé ».

 **REMARQUE:**



- Vous pouvez mémoriser jusqu'à 30 adresses dans l'imprimante.

## Impression PDF/TIFF

 **REMARQUE:**

- La fonction Impression PDF/TIFF n'est disponible que si un périphérique flash USB est inséré dans le port USB avant.

Utilisez les menus Impression PDF/TIFF pour spécifier le document stocké dans la racine, le fichier ou le dossier d'un périphérique flash USB. Consultez « Paramètres d'impression ».



Pour afficher le menu de travail Impression PDF/TIFF, appuyez sur le bouton  (Accueil), tapez sur , puis sélectionnez la mosaïque Impression PDF/TIFF.

## Impression JPEG

 **REMARQUE:**

- La fonction Impression JPEG n'est disponible que si un périphérique flash USB est inséré dans le port USB avant.

Utilisez les menus Impression JPEG pour spécifier les photos stockées dans la racine, le fichier ou le dossier d'un périphérique flash USB. Consultez « Paramètres d'impression ».

Pour afficher le menu de travail **Impression JPEG**, appuyez sur le bouton  (**Accueil**), tapez sur , puis sélectionnez la mosaïque **Impression JPEG**.

■ **Impression PDF/TIFF/Impression JPEG >**

## Paramètres d'impression

Utilisez les paramètres d'impression pour configurer divers réglages pour la fonction d'impression à l'aide de **Impression PDF/TIFF**, **Impression JPEG**.

■ **Impression PDF/TIFF/Impression JPEG > Paramètres d'impression >**

### Quantité

Spécifie le nombre de copies entre 1 et 99.

■ **Impression PDF/TIFF/Impression JPEG > Paramètres d'impression >**

### Couleur sortie

Sélectionne le mode d'impression couleur ou noir et blanc.

■ **Impression PDF/TIFF/Impression JPEG > Paramètres d'impression >**

### Sélection magasin

Spécifie le bac d'entrée.

<b>MPF</b>	Le papier est chargé à partir du chargeur multifonction (MPF). Lorsque <b>Utiliser paramètres pilote d'imprimante</b> est sélectionné dans <b>Configuration MPF</b> sous <b>Paramètres bac</b> , <b>Tout</b> s'affiche pour <b>Format</b> et <b>Type</b> . Si vous lancez un travail d'impression avec <b>Tout</b> comme taille et type de papier, <b>A4</b> ou <b>8,5 x 11</b> est sélectionné comme taille de papier et <b>Ordinaire</b> est sélectionné comme type de papier. Si vous souhaitez spécifier la taille et le type de papier du MPF, sélectionnez <b>MPF</b> et spécifiez la taille et le type de papier.
<b>Format</b>	Spécifie la taille de papier.
<b>Magasin 1</b>	
<b>Magasin 2*</b>	

\* Cet élément n'est disponible que lorsque le chargeur 550 feuilles en option est installé.

■ **Impression PDF/TIFF/Impression JPEG > Paramètres d'impression >**

### Mode d'impr.

Indique s'il faut imprimer sur une ou deux faces d'une feuille de papier de support d'impression. Pour une impression recto verso, vous pouvez spécifier si l'impression doit être reliée par le grand côté ou le petit côté.

■ **Impression PDF/TIFF/Impression JPEG > Paramètres d'impression >**

### Mise en page

Spécifie la disposition de sortie. Indique s'il faut imprimer sur une, deux ou quatre pages d'une feuille de papier de support d'impression. Si vous sélectionnez **Non (sans mise à l'échelle)**, les parties qui ne rentrent pas ne seront pas imprimées (la taille d'impression n'est pas ajustée automatiquement).

■ Impression PDF/TIFF/Impression JPEG > Paramètres d'impression >

## Types d'image

Définit la qualité d'image d'impression.

<b>Auto</b>	Imprime les fichiers PDF/TIFF en mode Texte et les fichiers JPEG en mode Photos (Qualité standard).
<b>Photos (Qualité standard)</b>	Imprime les photographies en qualité standard.
<b>Photos (Qualité supérieure)</b>	Imprime les photographies en haute qualité.
<b>Texte</b>	Imprime le document texte en qualité standard.

■ Impression PDF/TIFF/Impression JPEG > Paramètres d'impression >

## Assemblage

Indique s'il faut trier le travail.

■ Impression PDF/TIFF > Paramètres d'impression >

## MDP PDF

Saisissez le mot de passe pour imprimer un fichier PDF sécurisé par un mot de passe d'ouverture de fichier PDF.

■ Impression PDF/TIFF/Impression JPEG >

## Enregistrer les paramètres

Tapez sur  pour sauvegarder diverses fonctionnalités Impression USB directe. Utilisez-les également pour créer et modifier des mosaïques personnalisées pour Impression USB directe.

Pour plus de détails, voir « Création de votre pavé personnalisé » ou « Modification de votre pavé personnalisé ».

## Dell Document Hub

Utilisez les menus Dell Document Hub pour configurer divers réglages pour Dell Document Hub.

Pour afficher le menu de travail Dell Document Hub, appuyez sur le bouton  (**Accueil**), puis tapez sur la mosaïque Dell Document Hub.



### REMARQUE:

- Dell Document Hub est disponible sur les appareils Dell H625cdw et Dell H825cdw.

■ Dell Document Hub >





## Recherche de fichiers

Recherche les fichiers sauvegardés dans les services cloud et les imprime avec l'imprimante.

<b>Zone de texte</b>	Saisissez les mots-clés, par exemple les mots comprenant le nom de fichier.
	Trie les résultats de la recherche en sélectionnant l'ordre de tri.
	Définit les Paramètres d'impression.
	Affiche les fichiers sélectionnés. Les trois premières pages de chaque fichier s'affichent dans les petits aperçus.





## Parcourir les fichiers

Parcourt et imprime les fichiers sauvegardés dans les services cloud sélectionnés.

<b>Zone de texte</b>	Saisissez les mots-clés, par exemple les mots comprenant le nom de fichier.
	Recherche les fichiers à l'emplacement actuel ou dans les services cloud sélectionnés.
	Définit les Paramètres d'impression.
	Affiche les fichiers sélectionnés. Les trois premières pages de chaque fichier s'affichent dans les petits aperçus.
	Trie les résultats de la recherche en sélectionnant l'ordre de tri.
	Sauvegarde les Paramètres d'impression comme Favori.

## Numérisation

Numérise le document et sauvegarde les données numérisées dans le service cloud.

<b>Nom de fichier</b>	Saisissez le nom de fichier que vous souhaitez utiliser.
<b>Format fichier</b>	Sélectionne le format de fichier dans la liste pour sauvegarder les données numérisées.
<b>Balise</b>	Saisissez le tag que vous souhaitez utiliser.
	Recherche l'emplacement dans lequel sauvegarder les données numérisées. Vous pouvez rechercher l'emplacement parmi les services cloud.
	Définit les Paramètres de numérisation.
	Trie les résultats de la recherche en sélectionnant l'ordre de tri.
	Sauvegarde les Paramètres de numérisation comme Favori.

## MDP PDF

Saisissez le mot de passe pour imprimer un fichier PDF sécurisé par un mot de passe d'ouverture de fichier PDF.

## Option nom de fichier



Spécifie la façon de nommer les données numérisées.

<b>Arrêt</b>	
<b>Ajouter préfixe</b>	Ajoute du texte au début du nom de fichier.
<b>Chaîne de préfixe/suffixe</b>	Spécifie le texte à ajouter lorsque <code>Ajouter préfixe</code> est sélectionné.
<b>Ajouter suffixe</b>	Ajoute du texte après le nom de fichier.
<b>Chaîne de préfixe/suffixe</b>	Spécifie le texte à ajouter lorsque <code>Ajouter suffixe</code> est sélectionné.

Pour plus de détails sur les autres réglages, reportez-vous à la section « Paramètres de numérisation ».

## Numérisation OCR intelligente

Numérise le document par reconnaissance optique de caractères (Optical Character Recognition - OCR) et le sauvegarde dans le service cloud.

<b>Nom de fichier</b>	Saisissez le nom de fichier que vous souhaitez utiliser.
<b>Format fichier</b>	Sélectionne le format de fichier dans la liste pour sauvegarder les données numérisées.
<b>Balise</b>	Saisissez le tag que vous souhaitez utiliser.
	Recherche l'emplacement dans lequel sauvegarder les données numérisées. Vous pouvez rechercher l'emplacement parmi les services cloud.
	Définit les Paramètres de numérisation.
	Sauvegarde les Paramètres de numérisation comme Favori.

### Format fichier

Spécifie le format de fichier à utiliser pour enregistrer les données numérisées.

### Langue OCR

Spécifie la langue de l'OCR.

### MDP PDF

Saisissez le mot de passe pour imprimer un fichier PDF sécurisé par un mot de passe d'ouverture de fichier PDF.

### Retirer la page vierge

Indique s'il faut activer la fonction Retirer la page vierge, qui retire les pages vierges.

### Amélioration d'image

Indique s'il faut activer la fonction Amélioration d'image.

### Option nom de fichier

Spécifie la façon de nommer les données numérisées.



<b>Arrêt</b>	
<b>Ajouter préfixe</b>	Ajoute du texte au début du nom de fichier.
<b>Chaîne de préfixe/suffixe</b>	Spécifie le texte à ajouter lorsque Ajouter préfixe est sélectionné.
<b>Ajouter suffixe</b>	Ajoute du texte après le nom de fichier.
<b>Chaîne de préfixe/suffixe</b>	Spécifie le texte à ajouter lorsque Ajouter suffixe est sélectionné.

Pour plus de détails sur les autres réglages, reportez-vous à la section « Paramètres de numérisation ».

■ Dell Document Hub >

## M'envoyer un courriel

Numérise le document et vous l'envoie en pièce jointe d'e-mail.

<b>Format fichier</b>	Sélectionne le format de fichier dans la liste pour sauvegarder les données numérisées.
<b>Objet</b>	Saisissez l'objet que vous souhaitez utiliser.
	Définit les Paramètres de numérisation.
	Sauvegarde les Paramètres de numérisation comme Favori.

■ Dell Document Hub > M'envoyer un courriel >

### Format fichier

Spécifie le format de fichier à utiliser pour enregistrer les données numérisées.

■ Dell Document Hub > M'envoyer un courriel >

### Langue OCR

Spécifie la langue de l'OCR.

■ Dell Document Hub > M'envoyer un courriel >

### MDP PDF

Saisissez le mot de passe pour imprimer un fichier PDF sécurisé par un mot de passe d'ouverture de fichier PDF.

■ Dell Document Hub > M'envoyer un courriel >



### Retirer la page vierge

Indique s'il faut activer la fonction *Retirer la page vierge*, qui retire les pages vierges. Pour plus de détails sur les autres réglages, reportez-vous à la section « Paramètres de numérisation ».

■ Dell Document Hub >

## Lecteur de carte de visite

Numérise la carte de visite et vous envoie les données au format vCard en pièce jointe d'e-mail.

<b>Objet</b>	Saisissez l'objet que vous souhaitez utiliser.
	Définit les Paramètres de numérisation.
	Sauvegarde les Paramètres de numérisation comme Favori.

■ Dell Document Hub > Lecteur de carte de visite >

### Format fichier

Spécifie le format de fichier à utiliser pour enregistrer les données numérisées.

■ Dell Document Hub > Lecteur de carte de visite >

### Langue OCR

Spécifie la langue de l'OCR.



# SharePoint

Utilisez les menus SharePoint pour configurer divers réglages pour SharePoint®.

Pour afficher le menu de travail SharePoint, appuyez sur le bouton  (**Accueil**), puis tapez sur la mosaïque SharePoint.



## REMARQUE:

- SharePoint est disponible sur l'appareil Dell S2825cdn.

## ■ SharePoint >

### Impression



Parcourt et imprime les fichiers sauvegardés dans le serveur SharePoint® sélectionné.

	Recherche les fichiers dans le dossier ou serveur actuel.
<b>Zone de texte</b>	Saisissez les mots-clés, par exemple les mots comprenant le nom de fichier.
	Définit les Paramètres d'impression.

## ■ SharePoint >

### Numérisation

Numérise le document et sauvegarde les données numérisées dans le serveur SharePoint® sélectionné.

<b>Nom de fichier</b>	Saisissez le nom de fichier que vous souhaitez utiliser.
<b>Format fichier</b>	Sélectionne le format de fichier dans la liste pour sauvegarder les données numérisées.
	Recherche le dossier dans le serveur SharePoint® sélectionné.
	Définit les Paramètres de numérisation.

## ■ SharePoint >

### Option nom de fichier

Spécifie la façon de nommer les données numérisées.

<b>Arrêt</b>	
<b>Ajouter préfixe</b>	Ajoute du texte au début du nom de fichier.
<b>Chaîne de préfixe/suffixe</b>	Spécifie le texte à ajouter lorsque Ajouter préfixe est sélectionné.
<b>Ajouter suffixe</b>	Ajoute du texte après le nom de fichier.
<b>Chaîne de préfixe/suffixe</b>	Spécifie le texte à ajouter lorsque Ajouter suffixe est sélectionné.

Pour plus de détails sur les autres réglages, reportez-vous à la section « Paramètres de numérisation ».

## REMARQUE:

- Vous ne pouvez pas attribuer le mot de passe au fichier PDF lors de la sauvegarde des données numérisées sur le serveur SharePoint®.

## Ajouter l'application

Utilisez les menus **Ajouter l'application** pour ajouter diverses mosaïques à l'écran **Accueil**.

# Dell™ Printer Configuration Web Tool

---

Utilisez Dell Printer Configuration Web Tool pour contrôler l'état de votre imprimante réseau sans quitter votre bureau. Vous pouvez consulter et/ou modifier les réglages de l'imprimante, surveiller le niveau du toner et consulter le temps restant avant de devoir commander des consommables.

Si vous êtes administrateur de réseau, vous pouvez copier les réglages de l'imprimante vers une ou toutes les imprimantes du réseau directement depuis votre navigateur Web.

## REMARQUE:

- Cet outil Web est uniquement disponible lorsque l'imprimante est connectée à un réseau.

## Configuration préalable à l'utilisation de Dell Printer Configuration Web Tool

Veillez à activer JavaScript dans votre navigateur avant d'utiliser Dell Printer Configuration Web Tool.

Suivez la procédure suivante pour configurer les paramètres d'environnement de votre navigateur Web et du panneau de commande avant d'utiliser Dell Printer Configuration Web Tool.

## REMARQUE:

- Les pages de Dell Printer Configuration Web Tool peuvent comporter des caractères illisibles si elles ont été configurées par une langue différente de celle de votre navigateur Web.

## Configuration d'Internet Explorer®

### Définition de la langue d'affichage

- 1 Sélectionnez **Options Internet** dans **Outils** sur la barre de menu.
- 2 Sélectionnez l'option **Langues** sous l'onglet **Général**.
- 3 Déterminez les langues d'affichage par ordre de préférence dans la liste **Langue**.

### Réglage de l'adresse IP de l'imprimante sur Non-proxy

- 1 Sélectionnez **Options Internet** dans **Outils** sur la barre de menu.
- 2 Cliquez sur **Paramètres réseau** sous **Paramètres du réseau local** dans l'onglet **Connexions**.
- 3 Effectuez l'une des opérations suivantes :
  - Décochez la case **Utiliser un serveur proxy pour votre réseau local** sous **Serveur proxy**.
  - Cliquez sur **Avancé** et spécifiez ensuite l'adresse IP de l'imprimante dans la zone de texte **Ne pas utiliser de proxy pour les adresses commençant par** sous **Exceptions**.

### Vérification du menu sur le panneau de commande

Vous ne pouvez lancer Dell Printer Configuration Web Tool que lorsque EWS est réglé sur **Activer** sur le panneau de commande. Si vous ne parvenez pas à lancer Dell Printer

Configuration Web Tool, vérifiez le réglage du panneau de commande. Consultez « Protocoles ».

## Démarrage de Dell Printer Configuration Web Tool

Pour lancer Dell Printer Configuration Web Tool, entrez l'adresse IP de l'imprimante dans votre navigateur Web.



Si vous ne connaissez pas l'adresse IP de l'imprimante, vérifiez-la au moyen du panneau de commande, en imprimant le rapport des réglages système ou à l'aide de la commande ping. Consultez « Vérification des paramètres IP ».

## Format d'affichage des pages

### Cadre supérieur

Le cadre supérieur est situé dans la partie supérieure de toutes les pages. Lorsque Dell Printer Configuration Web Tool est activé, l'état et les spécifications en cours de l'imprimante s'affichent dans le cadre supérieur de toutes les pages.

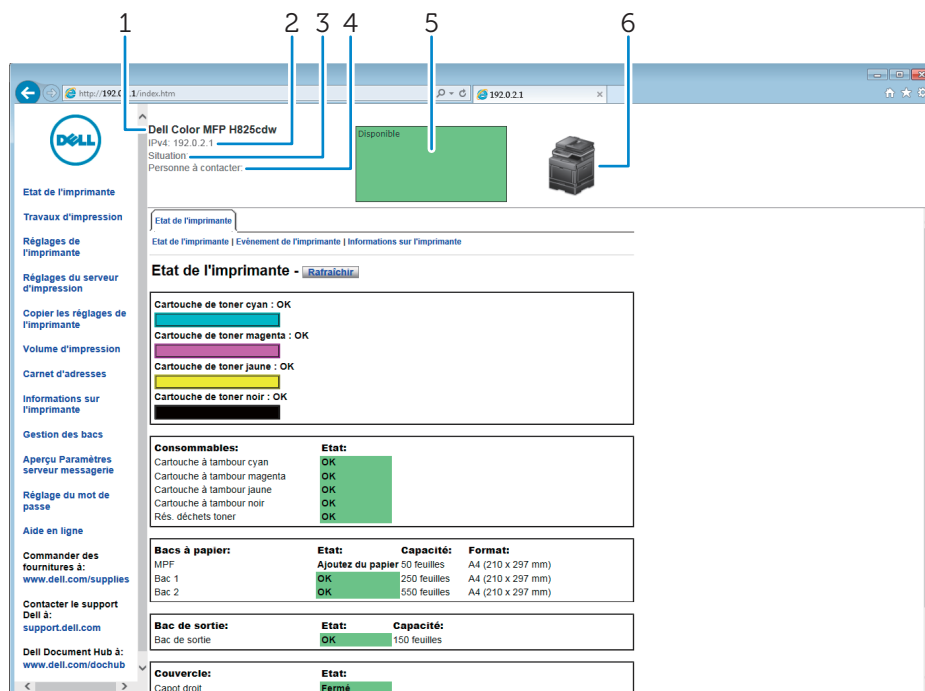

1	<b>Nom de modèle</b>	Affiche le nom de modèle de l'imprimante.
2	<b>IPv4</b> <b>IPv6</b>	Affiche l'adresse IP de l'imprimante.
3	<b>Situation</b>	Affiche l'emplacement de l'imprimante. L'emplacement peut être modifié dans la section <b>Informations de base</b> sur la page des <b>Réglages du serveur d'impression</b> .
4	<b>Personne à contacter</b>	Affiche le nom de l'administrateur de l'imprimante. Le nom peut être modifié dans la section <b>Informations de base</b> sur la page des <b>Réglages du serveur d'impression</b> .



5	<b>Panneau des événements</b>	Affiche l'indicateur de condition de l'imprimante.
6	<b>Image de l'imprimante</b>	Affichage de l'image bitmap de l'imprimante. Le menu <b>État de l'imprimante</b> s'affiche dans le cadre de droite lorsque vous cliquez sur l'image.

## Cadre de gauche

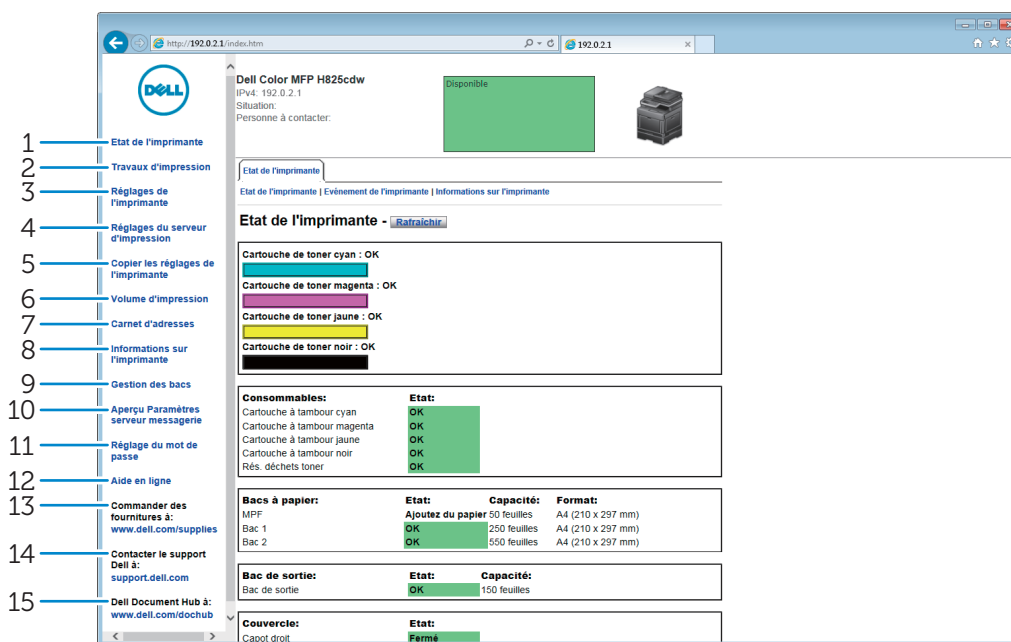
Le cadre de gauche est situé du côté gauche de toutes les pages. Les titres de menu affichés dans le cadre de gauche ont un lien vers les pages et menus correspondants. Il vous suffit de cliquer sur le titre pour atteindre la page correspondante.



1	<b>État de l'imprimante</b>	Fournit un retour immédiat sur l'état d'alimentation de l'imprimante. Si une cartouche de toner est faible, cliquez sur le lien de commande de fournitures sur le premier écran pour commander une nouvelle cartouche de toner.
2	<b>Travaux d'impression</b>	Contient des informations sur l'état détaillé des différents protocoles ou travaux.
3	<b>Réglages de l'imprimante</b>	Affiche les réglages d'imprimante du panneau de commande pour configurer les réglages de Dell Printer Configuration Web Tool.
4	<b>Réglages du serveur d'impression</b>	Configure le type d'interface d'imprimante et les conditions nécessaires aux communications.
5	<b>Copier les réglages de l'imprimante</b>	Copie les réglages de l'imprimante sur une ou plusieurs imprimantes du réseau ayant le même numéro de modèle. <b>REMARQUE:</b> <ul style="list-style-type: none"> <li>Pour utiliser ce réglage, vous devez ouvrir une session en tant qu'administrateur.</li> </ul>
6	<b>Volume à imprimer</b>	Affiche l'historique d'impression tel que l'utilisation du papier et les restrictions d'utilisation du mode couleur.

7	<b>Carnet d'adresses</b>	Permet d'afficher ou de modifier l'adresse e-mail, l'adresse du serveur et les entrées du numéro de fax dans le carnet d'adresses ou d'enregistrer de nouvelles entrées.   <b>REMARQUE:</b> <ul style="list-style-type: none"> <li>• Pour utiliser ce réglage, vous devez ouvrir une session en tant qu'administrateur.</li> </ul>
8	<b>Informations sur l'imprimante</b>	Fournit des informations relatives aux appels pour dépannage, aux rapports d'inventaire ou à l'état de la mémoire actuelle et aux niveaux de code de moteur.
9	<b>Gestion des bacs</b>	Fournit des informations relatives au type et à la taille du papier pour chaque bac.
10	<b>Aperçu Paramètres serveur messagerie</b>	Ouvre le menu <b>Serveur messagerie</b> du menu <b>Réglages du serveur d'impression</b> afin de configurer les paramètres de Serveur messagerie pour les fonctions Numérisation vers courriel, Alerte courriel et Transfert des télécopies vers le courriel.
11	<b>Réglage du mot de passe</b>	Verrouille Dell Printer Configuration Web Tool avec un mot de passe afin que les réglages de l'imprimante ne soient pas modifiés par inadvertance.   <b>REMARQUE:</b> <ul style="list-style-type: none"> <li>• Pour utiliser ce réglage, vous devez ouvrir une session en tant qu'administrateur.</li> </ul>
12	<b>Aide en ligne</b>	Crée un lien vers le site Web de support de Dell.
13	<b>Commander des fournitures à :</b>	Crée un lien vers le site Web de Dell pour commander vos fournitures.
14	<b>Contactez le support Dell à :</b>	Crée un lien vers le site Web de support de Dell.
15	<b>Dell Document Hub à :*</b>	Crée un lien vers le site Web Dell Document Hub.

\* Disponible sur les appareils Dell H625cdw et Dell H825cdw.

## Cadre de droite

Le cadre de droite est situé du côté droit de toutes les pages. Le contenu du cadre de droite dépend du menu que vous sélectionnez dans le cadre de gauche. Consultez « Éléments de menu détaillés ».

## Boutons dans le cadre de droite

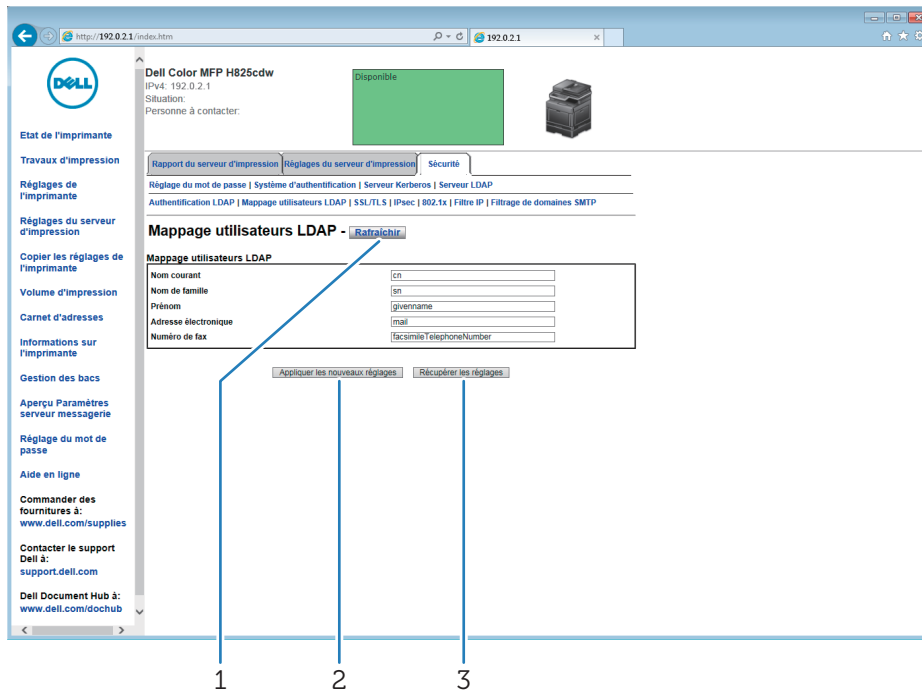

1	Bouton <b>Rafraîchir</b>	Permet de recevoir la configuration de l'imprimante et de mettre à jour les informations du cadre de droite.
2	Bouton <b>Appliquer les nouveaux réglages</b>	Permet d'envoyer à l'imprimante les nouveaux réglages effectués sur Dell Printer Configuration Web Tool. Les nouveaux réglages remplacent les anciens de l'imprimante.
3	Bouton <b>Récupérer les réglages</b>	Récupère les anciens réglages antérieurs aux modifications effectuées. Les nouveaux réglages ne sont pas soumis à l'imprimante.

## Modification des réglages des éléments de menu

Certains menus vous permettent de modifier les réglages de l'imprimante à l'aide de Dell Printer Configuration Web Tool. Lorsque vous accédez à ces menus, la fenêtre d'authentification s'affiche à l'écran. Entrez le nom d'utilisateur et le mot de passe de l'administrateur de l'imprimante en suivant les invites de commande affichées dans la boîte de dialogue.

Le nom d'utilisateur par défaut est admin et le mot de passe par défaut est vide (NULL). Vous pouvez modifier le mot de passe uniquement dans la page **Réglage du mot de passe** du menu **Sécurité**. Le nom d'utilisateur ne peut pas être modifié. Consultez « Réglage du mot de passe ».

## Éléments de menu détaillés

Cadre de gauche	Onglet	Élément de menu
« État de l'imprimante »	« État de l'imprimante »	« État de l'imprimante » « Événement de l'imprimante » « Informations sur l'imprimante »
« Travaux d'impression »	« Travaux d'impression »	« Liste des travaux » « Travaux terminés »

Cadre de gauche	Onglet	Élément de menu
« Réglages de l'imprimante »	« Rapport des réglages de l'imprimante »	« Réglages du menu » « Rapports »
	« Réglages de l'imprimante »	« Réglages du système » « Réglages du réseau » « Réglages USB » « Réglages PCL » « Paramètres PS » « Réglages PDF » « Paramètres sécurisés » « Copie par défaut » « Balance couleur des copies » « Paramètres copie » « Fax par défaut » « Paramètres fax » « Numérisation par défaut » "Paramètres d'impression directe par défaut/Paramètres d'impression USB directe par défaut"*6 « Carte personnalisée MIFARE »
	« Entretien de l'imprimante »	« Densité du papier » « Régler la courroie de transfert » « Régler 2ème BTR » « Régler Module four » « Repérage des couleurs » « Nettoyer développeur » « Réinitialisation défaut » « Initialiser compteur d'impressions » « Supprimer travaux enregistrés »*1 « Toner non Dell » « Régler altitude » « Réglages de l'horloge » « Personnalisation du lien Web »
« Réglages du serveur d'impression »	« Rapport du serveur d'impression »	« Page d'installation du serveur d'impression » « Page configuration serveur messagerie »
	« Réglages du serveur d'impression »	« Informations de base » « Réglages des ports » « TCP/IP » « SMB » « Serveur messagerie » « Bonjour (mDNS) »

Cadre de gauche	Onglet	Élément de menu
		« SNMP » « Numérisation réseau » « SNTP » « AirPrint » « Mopria » « Google Cloud Print » « Dell Document Hub »*5 « Proxy Server » « Wi-Fi »*2 « Wi-Fi Direct »*4 « Remise à zéro du serveur d'impression »
	« Sécurité »	« Réglage du mot de passe » « Système d'authentification » « Serveur Kerberos » « Serveur LDAP » « Authentification LDAP » « Mappage utilisateurs LDAP » « SSL/TLS » « IPsec » « 802.1x »*3 « Filtre IP » « Filtrage de domaine SMTP »
« Copier les réglages de l'imprimante »	« Copier les réglages de l'imprimante »	« Copier les réglages de l'imprimante » « Rapport sur la copie des réglages de l'imprimante »
« Volume à imprimer »	« Volume à imprimer »	« Volume à imprimer » « Dell ColorTrack »
« Carnet d'adresses »	« Adresse e-mail »	« Adresse e-mail » « Groupe d'e-mails » « Configuration par défaut »
	« Adresse du serveur »	« Adresse du serveur »
	« Répertoire »	« Numérotation rapide FAX » « Groupe FAX »
« Gestion des bacs »	« Gestion des bacs »	

\*1 Cet élément est uniquement disponible quand le **disque RAM** est activé.

\*2 Cet élément n'est disponible que pour la connexion de l'imprimante avec un réseau sans fil. Le réseau sans fil est disponible sur les appareils Dell H625cdw et Dell H825cdw.

\*3 Cet élément n'est disponible que pour la connexion de l'imprimante avec un câble Ethernet.

\*4 Wi-Fi Direct est disponible sur les appareils Dell H625cdw et Dell H825cdw.

\*5 Dell Document Hub est disponible sur les appareils Dell H625cdw et Dell H825cdw.

\*6 Pour les appareils Dell H625cdw et Dell H825cdw, **Paramètres d'impression directe par défaut** s'affiche. Pour les appareils Dell S2825cdn, **Paramètres d'impression USB directe par défaut** s'affiche.



## État de l'imprimante

Utilisez le menu **État de l'imprimante** pour vérifier l'état des consommables, du matériel et des caractéristiques de l'imprimante.

### État de l'imprimante

L'onglet **État de l'imprimante** comprend les pages **État de l'imprimante**, **Événements de l'imprimante** et **Informations sur l'imprimante**.

#### *État de l'imprimante*

Affiche l'état des consommables, des bacs et des capots.

<b>Cartouche toner cyan</b>			Indique si le toner, la cartouche à tambour et/ou le collecteur de toner usagé peuvent être utilisés et/ou s'ils doivent bientôt être remplacés.
<b>Cartouche toner magenta</b>			
<b>Cartouche toner jaune</b>			
<b>Cartouche toner noire</b>			
<b>Consommables</b>			
<b>Cartouche à tambour cyan</b>			
<b>Cartouche à tambour magenta</b>			
<b>Cartouche à tambour jaune</b>			
<b>Cartouche à tambour noire</b>			
<b>Collecteur de toner usagé</b>			
<b>Bacs à papier</b>	<b>État</b>	<b>OK</b>	Indique que le bac contient du papier (quantité inconnue).
		<b>Ajoutez papier</b>	Indique que le bac est vide.
	<b>Capacité</b>		Affiche la capacité maximum du bac à papier.
	<b>Taille</b>		Affiche la taille du papier chargé dans le bac.
<b>Bac de sortie</b>	<b>État</b>	<b>OK</b>	Indique que le bac est disponible lorsque <b>OK</b> s'affiche.
			Affiche la capacité maximum du bac à papier.
<b>Couvercle</b>	<b>État</b>		Indique si le capot est fermé ou ouvert.
<b>Type d'imprimante</b>			La mention <b>Laser couleur</b> est généralement affichée.
<b>Vitesse d'impression</b>			

#### *Événement de l'imprimante*

Lorsqu'une erreur survient, les détails de toutes les alertes ou notifications d'erreurs sont affichées à la page **Événements de l'imprimante**.

## Informations sur l'imprimante

Affiche les détails de l'imprimante, tels que la configuration du matériel et le numéro de série. Vous pouvez également afficher cette page en cliquant sur **Informations sur l'imprimante** dans le cadre de gauche.

## Travaux d'impression

Le menu **Travaux d'impression** contient des informations relatives aux pages **Liste des travaux** et **Travaux terminés**. Ces pages affichent l'état détaillé des différents protocoles ou travaux.

### Travaux d'impression

L'onglet **Travaux d'impression** contient les pages **Liste des travaux** et **Travaux terminés**.

#### Liste des travaux

Affiche les travaux en cours de traitement. Cliquez sur le bouton **Rafraîchir** pour actualiser l'écran.

<b>ID</b>	Affiche l'ID du travail.
<b>Nom de travail</b>	Affiche le nom de fichier du travail en cours de traitement.
<b>Propriétaire</b>	Affiche le nom du propriétaire du travail.
<b>Nom de l'hôte</b>	Affiche le nom de l'ordinateur hôte.
<b>État du travail</b>	Affiche l'état du travail en cours de traitement.
<b>Type de travail</b>	Affiche le type de travail en cours de traitement.
<b>Hôte I/F</b>	Affiche l'état de l'interface hôte.
<b>Heure de soumission du travail</b>	Affiche la date à laquelle le travail a été soumis.

#### Travaux terminés

Affiche les travaux terminés. Les derniers travaux s'affichent (jusqu'à 20 travaux). Cliquez sur le bouton **Rafraîchir** pour actualiser l'écran.

<b>Effacer l'historique des travaux</b>	Supprime l'historique des travaux.
<b>ID</b>	Affiche l'ID du travail.
<b>Nom de travail</b>	Affiche le nom de fichier du travail terminé.
<b>Propriétaire</b>	Affiche le nom du propriétaire du travail.
<b>Nom de l'hôte</b>	Affiche le nom de l'ordinateur hôte.
<b>Résultat de sortie</b>	Affiche l'état du travail terminé.
<b>Type de travail</b>	Affiche le type de travail terminé.
<b>Numéro d'impression</b>	Affiche le nombre total de pages pour le travail.
<b>Nombre de feuilles</b>	Affiche le nombre total de feuilles pour le travail.
<b>Hôte I/F</b>	Affiche l'état de l'interface hôte.
<b>Heure de soumission du travail</b>	Affiche la date à laquelle le travail a été soumis.

## Réglages de l'imprimante

Le menu **Réglages de l'imprimante** permet d'afficher les onglets **Rapport des réglages de l'imprimante**, **Réglages de l'imprimante** et **Entretien de l'imprimante** et de configurer les réglages de l'imprimante.

## Rapport des réglages de l'imprimante

L'onglet **Rapport des réglages de l'imprimante** permet d'accéder aux pages **Réglages du menu** et **Rapports**.

### *Réglages du menu*

Affiche les réglages actuels des menus de l'imprimante.

### *Rapports*

Imprime différents types de rapports et de listes. Cliquez sur **Démarrer** pour imprimer chaque rapport.

Réglages du système
Réglages du panneau
Liste des polices PCL
Liste des macros PCL
Liste polices PS
Liste des polices PDF
Historique des travaux
Historique des erreurs
Compteur d'impressions
Page test couleur
Surveillance protocoles
Numérotation rapide
Carnet d'adresses
Adresse du serveur
Activité fax
Attente fax
Documents enregistrés*

\* Cet élément est uniquement disponible quand le **disque RAM** est activé.

## Réglages de l'imprimante

L'onglet **Réglages de l'imprimante** comprend les pages **Paramètres système, Réglages du réseau, Réglages USB, Réglages PCL, Paramètres PS, Réglages PDF, Paramètres sécurisés, Copie par défaut, Balance des couleurs copie, Paramètres copie, Fax par défaut, Paramètres fax, Numérisation par défaut, Paramètres d'impression directe par défaut/Paramètres d'impression USB directe par défaut** et **Carte personnalisée MIFARE**.

### *Réglages du système*

Configure les réglages de base de l'imprimante.

<b>Généralités</b>	<b>Mode économie d'énergie - Veille</b>	Définit le temps mis par l'imprimante pour entrer en mode Veille une fois le travail terminé.
	<b>Mode économie d'énergie - Veille prolongée</b>	Définit le temps mis par l'imprimante pour entrer en mode Veille prolongée après le mode Veille.
	<b>Mode économie d'énergie - Minuterie mise hors tension<sup>*1</sup></b>	Définit le temps mis par l'imprimante pour se mettre hors tension après être entrée en mode Veille prolongée.
	<b>mm/pouce</b>	Définit l'unité de mesure à utiliser sur l'écran tactile soit en mm soit en pouces.
	<b>Luminosité de l'écran</b>	Définit le niveau de brillance de l'écran tactile.
	<b>Tonalité du panneau de commande</b>	Définit le volume de la tonalité émise lorsque l'entrée du panneau de commande est correcte, ou désactive la tonalité.
	<b>Tonalité de touche incorrecte</b>	Définit le volume de la tonalité émise lorsque l'entrée du panneau de commande est incorrecte, ou désactive la tonalité.
	<b>Tonalité machine prête</b>	Définit le volume de la tonalité émise lorsque l'imprimante est prête, ou désactive la tonalité.
	<b>Tonalité fin de copie</b>	Définit le volume de la tonalité émise une fois le travail de copie terminé, ou désactive la tonalité.
	<b>Tonalité de fin de travail</b>	Définit le volume de la tonalité émise quand un travail autre que celui de copie est terminé, ou désactive la tonalité.
	<b>Tonalité erreur</b>	Définit le volume de la tonalité émise quand un travail se termine de façon anormale, ou désactive la tonalité.
	<b>Tonalité alerte</b>	Définit le volume de la tonalité émise quand un problème se produit, ou désactive la tonalité.
	<b>Sonnerie de fin de papier</b>	Définit le volume de la tonalité émise lorsque l'imprimante manque de papier, ou désactive la tonalité.
	<b>Sonnerie de toner faible</b>	Définit le volume de la tonalité émise lorsque le niveau de toner est faible, ou désactive la tonalité.
	<b>Tonalité effacement automatique</b>	Définit le volume de la tonalité émise 5 secondes avant que l'imprimante effectue l'effacement automatique, ou désactive la tonalité.
	<b>Tonalité authentification NFC<sup>*1</sup></b>	Définit le volume de la tonalité émise lorsqu'une carte NFC est placée sur le lecteur NFC à des fins d'authentification, ou désactive la tonalité.
	<b>Tous tons</b>	Définit le volume de toutes les tonalités d'alertes, ou désactive toutes les tonalités.
<b>Message d'alerte du niveau faible du toner</b>	Vous avertit si le niveau de toner est faible.	
<b>Réveil décroché</b>	Définit si le réveil des modes de Veille et de Veille prolongée doit se faire lorsque vous décrochez le combiné du téléphone externe.	
<b>Imp. journ auto</b>	Définit si un historique des travaux doit être imprimé tous les 20 travaux.	

<b>Généralités</b>	<b>Disque RAM</b>	Définit si de la mémoire RAM doit être allouée au système de fichiers pour les fonctions Impression sécurisée, Impression éprouve, BAL privée et BAL publique.
	<b>Langue panneau</b>	Permet de définir la langue de l'écran tactile.
	<b>Taille maximale d'e-mail</b>	Définit la taille maximale d'un e-mail pouvant être envoyé.
<b>Minuteries</b>	<b>Réinitialisation auto</b>	Définit le délai avant que l'imprimante rétablisse automatiquement les réglages par défaut en l'absence de réglages supplémentaires.
	<b>Expiration d'erreur</b>	Définit le délai d'attente de l'imprimante avant d'annuler un travail qui s'arrête de façon anormale.
<b>Réglages sortie</b>	<b>Format papier par défaut</b>	Définit le format papier d'impression par défaut.
	<b>Imprimer ID</b>	Définit l'emplacement où l'ID utilisateur doit être imprimé sur le papier de sortie.
	<b>Imprimer texte</b>	Indique si l'imprimante doit imprimer les données Langages de description de page (PDL) qui ne sont pas prises en charge par l'imprimante sous forme de texte lorsqu'elle les reçoit.
	<b>Position d'insertion de la bannière</b>	Définit où insérer une bannière dans la sortie.
	<b>Bac spécifique de bannière</b>	Définit le bac d'où une bannière est chargée.
	<b>Remplacer bac</b>	Définit si un autre format de papier doit être utilisé lorsque le papier chargé dans le bac indiqué ne correspond pas aux paramètres du format de papier pour le travail en cours.
	<b>Papier à en-tête 2 faces</b>	Définit s'il faut imprimer au recto et au verso d'une feuille de papier à en-tête.
	<b>Basculement A4&lt;&gt;Letter</b>	Définit si les travaux d'impression de taille A4 peuvent être imprimés sur du papier de format Lettre si le papier A4 n'est pas disponible dans les bacs et inversement.
	<b>Basculement A5&lt;&gt;Statement (5,5 x 8,5)</b>	Indique si les travaux d'impression de format A5 peuvent être imprimés sur du papier de format Statement si le papier A5 n'est pas disponible dans les bacs et inversement.
	<b>Impression rapport 2 faces</b>	Définit s'il faut imprimer les rapports au recto et au verso d'une feuille.
	<b>Utiliser un autre bac</b>	Définit si un message doit s'afficher pour sélectionner un autre bac si le papier spécifié n'est pas disponible dans le bac à papier.
	<b>Reprise après incident*<sup>2</sup></b>	Indique s'il faut supprimer une tâche d'impression après la reprise sur bourrage papier.
<b>Taper pour imprimer</b>	Indique s'il faut ajouter l'imprimante à un périphérique mobile, notamment à une tablette ou un téléphone portable, en plaçant le périphérique mobile contre le lecteur (NFC) (NFC).	

\*<sup>1</sup> Disponible dans certaines régions.

\*<sup>2</sup> Ce réglage n'a pas d'incidence sur la tâche de fax.

## Réglages du réseau

Spécifie le protocole de communication PostScript 3 Compatible pour l'imprimante.

<b>Réglages du réseau</b>	<b>Format données PS</b>	Définit le protocole de communication PostScript 3 Compatible pour chaque interface.
---------------------------	--------------------------	--

## Réglages USB

Spécifie les paramètres USB de l'imprimante.

<b>Réglages USB</b>	<b>Port USB</b>	Indique s'il faut activer l'interface USB sur l'imprimante.
	<b>Format données PS</b>	Définit le protocole de communication PostScript 3 Compatible pour chaque interface.
	<b>Expiration du travail</b>	Définit l'intervalle de temps pendant lequel l'imprimante attend la réception des données en provenance de l'ordinateur.

## Réglages PCL

Spécifie les paramètres de langage de pilotage d'imprimantes (PCL) de l'imprimante.

<b>Réglages PCL</b>	<b>Bac papier</b>	Définit le bac d'entrée du papier.
	<b>Taille papier</b>	Définit la taille du papier.
	<b>Taille personnalisée de papier - Y</b>	Définit la hauteur du papier de taille personnalisée.
	<b>Taille personnalisée de papier - X</b>	Définit la largeur du papier de taille personnalisée.
	<b>Orientation</b>	Définit l'orientation du texte et des graphiques sur la page.
	<b>Impression 2 faces</b>	Définit par défaut l'impression recto verso pour tous les travaux d'impression.
	<b>Police</b>	Définit la police de la liste des polices enregistrées.
	<b>Jeu de symboles</b>	Définit le jeu de symboles d'une police spécifique.
	<b>Taille police</b>	Définit la taille des polices typographiques vectorielles.
	<b>Pas police</b>	Définit le pas de la police pour les polices vectorielles à espacement fixe.
	<b>Ligne papier</b>	Définit le nombre de lignes sur une page.
	<b>Quantité</b>	Définit le nombre de copies à imprimer.
	<b>Améliore image</b>	Détermine s'il faut activer la fonction d'amélioration d'image.
	<b>Impression Hexa</b>	Permet de déterminer plus facilement l'origine d'un problème d'impression. Lorsque l'option Impression Hexa est sélectionnée, toutes les données transmises à l'imprimante seront imprimées dans une représentation hexadécimale et caractères. Les codes de commande ne sont pas effectués.
	<b>Mode brouillon</b>	Détermine si l'impression en mode brouillon est activée.
	<b>Fin de ligne</b>	Détermine la manière de traiter les fins de ligne.
	<b>Couleur par défaut</b>	Définit le mode couleur d'impression utilisé <b>Couleur</b> ou <b>Noir</b> . Ce paramètre est utilisé pour des travaux d'impression sans un mode d'impression couleur spécifié.
<b>Ignorer saut de page</b>	Indique s'il faut ignorer les pages vierges qui ne comportent que des codes de contrôle de saut de page.	

## Paramètres PS

Spécifie les réglages de l'imprimante qui n'affectent que les travaux qui utilisent le langage d'émulation d'impression PostScript 3 Compatible.

<b>Paramètres PS</b>	<b>Rapport d'erreur PS</b>	Définit si l'imprimante doit produire un rapport de contenu d'erreur pour une erreur de langage de description de la page PostScript 3 Compatible.
	<b>Expiration de tâche PS</b>	Définit le temps d'exécution d'un travail PostScript 3 Compatible.
	<b>Mode de sélection de papier</b>	Définit la méthode de sélection de bac pour le mode PostScript 3 Compatible.
	<b>Couleur par défaut</b>	Définit le mode de couleur par défaut pour le mode PostScript 3 Compatible.

## Réglages PDF

Spécifie les réglages PDF.

<b>Réglages PDF</b>	<b>Quantité</b>	
	<b>Impression 2 faces</b>	Détermine s'il faut imprimer au recto et au verso d'une feuille.
	<b>Mode d'impression</b>	
	<b>MDP PDF</b>	Définit un mot de passe.
	<b>Saisissez à nouveau le mot de passe PDF</b>	Confirme le mot de passe défini.
	<b>Assemblage</b>	Définit s'il faut ou non trier la sortie.
	<b>Format de sortie</b>	
	<b>Disposition</b>	
	<b>Couleur par défaut</b>	
	<b>Détecter séparateur travaux</b>	Indique s'il faut détecter la fin d'un travail lors de l'impression de fichiers PDF à partir de la mémoire USB.

## Paramètres sécurisés

### Verrou panneau

Définit un accès limité aux Paramètres Admin avec un mot de passe et définit ou modifie le mot de passe.

<b>Verrou panneau</b>	<b>Déf verr panneau*</b>	Définit s'il faut activer/désactiver la protection par mot de passe pour les Paramètres Admin.
	<b>Nouveau mot passe</b>	Définit un mot de passe requis pour l'accès aux Paramètres Admin.
	<b>Confirmez le mot de passe</b>	Confirme le mot de passe défini.

\* Certains éléments de définition des Paramètres sécurisés ne sont affichés que lorsque ce réglage est activé.

### REMARQUE:

- Vous pouvez définir le mot de passe pour Dell Printer Configuration Web Tool à partir de **Réglage du mot de passe** dans **Réglages du serveur d'impression**.

### Contrôle des fonctions

Indique s'il faut verrouiller les fonctions de copie, numérisation, fax et impression par un mot de passe, et définir ou modifier le mot de passe.

<b>Contrôle des fonctions</b>	<b>Copie</b>	Définit s'il faut verrouiller la fonction de copie par un mot de passe.
	<b>Numérisation vers courriel</b>	Définit s'il faut verrouiller la fonction Numérisation courriel par un mot de passe.
	<b>Fax</b>	Définit s'il faut verrouiller la fonction de fax par un mot de passe.
	<b>Pilote de Fax</b>	Définit s'il faut activer ou désactiver la fonction de pilote de fax.
	<b>Numérisation réseau</b>	Indique s'il faut verrouiller la fonction Numérisation dossier réseau par un mot de passe.
	<b>Numérisation vers ordinateur</b>	Définit s'il faut verrouiller la fonction Numérisation vers ordinateur par un mot de passe.
	<b>Numérisation PC</b>	Définit s'il faut verrouiller la fonction Numérisation PC par un mot de passe.
	<b>Numériser vers USB</b>	Définit s'il faut verrouiller la fonction Numérisation vers USB par un mot de passe.
	<b>Impression USB directe</b>	Définit s'il faut verrouiller la fonction Impression USB directe par un mot de passe.
	<b>Copie ID</b>	Définit s'il faut activer ou désactiver la fonction Copie ID.
	<b>Services USB - Afficher après insertion</b>	Définit si l'écran <code>C1é USB détectée</code> doit être affiché lorsqu'une clé USB est insérée dans l'imprimante.
	<b>Menu Document automatique détecté</b>	Définit s'il faut activer ou désactiver la détection d'un document chargé dans le CADRV et afficher les menus relatifs au CADRV sur l'écran tactile.
	<b>Nouveau mot passe</b>	Définit un mot de passe requis pour accéder aux fonctions de copie, numérisation, fax et impression.
<b>Confirmez le mot de passe</b>	Confirme le mot de passe défini.	

 **REMARQUE:**

- Vous pouvez définir le mot de passe pour Dell Printer Configuration Web Tool à partir de **Réglage du mot de passe** dans **Réglages du serveur d'impression**.

### Réc sécurisée

Permet de protéger par mot de passe tous les fax reçus. Lorsque la fonction Réception sécurisée est activée, l'imprimante enregistre les fax reçus et les imprime lors de la saisie correcte du mot de passe sur l'écran tactile.

<b>Réc sécurisée</b>	<b>Déf réc sécurisée</b>	Définit s'il faut activer/désactiver la protection par mot de passe pour tous les fax reçus.
	<b>Nouveau mot passe</b>	Définit un mot de passe pour les fax reçus.
	<b>Confirmez le mot de passe</b>	Confirme le mot de passe défini.

 **REMARQUE:**

- Vous pouvez définir le mot de passe pour Dell Printer Configuration Web Tool à partir de **Réglage du mot de passe** dans **Réglages du serveur d'impression**.

### Desktop Login



Sélectionner la méthode d'authentification utilisateur à partir de l'authentification locale ou distante. Pour utiliser la méthode d'authentification distante, le serveur LDAP ou le serveur Kerberos doit authentifier l'utilisateur.

 **REMARQUE:**

- Disponible sur les appareils Dell S2825cdn.

<b>Connexion bureau</b>	<b>Authentification de bureau</b>	Définit la méthode d'authentification.
	<b>Système d'authentification</b>	Cliquez pour afficher la page <b>Système d'authentification</b> et définir les paramètres du système d'authentification.
	<b>Historique de connexion utilisateur</b>	Cochez la case à cocher pour activer la fonction Historique de connexion utilisateur.

### Modifier le champ De (e-mail)

Indique s'il faut activer la modification de la source de transmission lors de l'utilisation de la fonction Numérisation courriel.

### Reconfirmation des destinataires

Indique si les destinataires doivent être reconfirmés avant envoyer des travaux de fax ou de numérisation.

### Téléchargement de logiciel

Indique si le téléchargement de mises à jour de microcodes est autorisé.

### Affichage des informations réseau

Indique si les informations de réseau sont affichées dans le champ message de la fenêtre Accueil.

### Erreur de connexion

Spécifie le nombre d'essais de connexion d'un administrateur à **Verrou panneau**, **Contrôle des fonctions** et **Réception sécurisée**.

### Authentification NFC

Indique s'il faut activer l'authentification avec la carte d'authentification NFC.

 **REMARQUE:**

- Disponible sur les appareils Dell H625cdw et Dell H825cdw.

### Définir l'heure disponible - Copie/Numérisation/Fax/Impression

Définit l'heure d'activation du réglage sécurisé des fonctions de copie, numérisation, fax et impression.

<b>Définir le temps disponible</b>	<b>Définir le temps disponible</b>
	<b>Heure de démarrage</b>
	<b>Heure de fin</b>
	<b>Récurrence</b>

### Expiration du travail sécurisé

 **REMARQUE:**

- La fonction d'expiration du travail sécurisé n'est disponible que lorsque le **disque RAM** est activé.

Définit la date et l'heure à laquelle supprimer les fichiers stockés sous forme d'impression sécurisée dans le disque RAM.

<b>Expiration du travail sécurisé</b>	<b>Mode d'expiration</b>	Permet de définir la date à laquelle supprimer les fichiers stockés sous forme d'impression sécurisée dans le disque RAM.
	<b>Heure d'expiration</b>	Définit la date à laquelle supprimer les fichiers stockés sous forme d'impression sécurisée dans le disque RAM.
	<b>Récurrence</b>	Définit la période pour répéter le réglage.
	<b>Paramètres hebdomadaires</b>	Définit le jour de la semaine pour répéter le réglage.
	<b>Paramètres mensuels</b>	Définit le jour du mois pour répéter le réglage.

### ***Copie par défaut***

Crée vos propres paramètres de copie par défaut.

<b>Copie par défaut</b>	<b>Couleur de sortie</b>	Détermine s'il faut imprimer en couleur ou en noir et blanc.
	<b>Sélectionner bac</b>	Définit le bac d'entrée par défaut.
	<b>Assemblage</b>	Détermine s'il faut trier un travail de copie.
	<b>Réduire / Agrandir</b>	Définit le rapport réduction/agrandissement par défaut.
	<b>Réduire/Agrandir personnalisé</b>	Définit le rapport réduction/agrandissement personnalisé.
	<b>Taille originale</b>	Définit la taille de papier du document.
	<b>Type de l'original</b>	Définit le type de papier du document.
	<b>Foncer / Éclaircir</b>	Définit la densité de copie par défaut.
	<b>Netteté</b>	Définit le niveau de netteté par défaut.
	<b>Saturation des couleurs</b>	Règle la saturation des couleurs pour rendre les couleurs plus claires ou plus foncées.
	<b>Exposition auto</b>	Détermine s'il faut supprimer l'arrière-plan pour améliorer le texte sur la copie.
	<b>Niveau d'exposition auto</b>	Détermine le niveau de suppression de l'arrière-plan.

### ***Balance couleur des copies***

Spécifie la balance couleur des copies.

### ***Paramètres copie***

Configure les paramètres de copie.

<b>Paramètres copie Copie 2 faces</b>		Détermine s'il faut imprimer au recto et au verso d'une feuille.
<b>Reliure original</b>		Définit la position de la reliure d'une copie recto verso.
<b>Plusieurs pages sur une face (2)</b>	<b>Arrêt</b>	La fonctionnalité d'impression de plusieurs pages sur une face d'une feuille est désactivée.
	<b>Auto</b>	Réduit automatiquement les pages d'origine pour qu'elles tiennent sur une feuille de papier.
	<b>Manuel</b>	Spécifiez le rapport réduction/agrandissement sous <b>Réduire/Agrandir</b> .
<b>Marge haut/bas</b>		Définit la valeur des marges du haut et du bas.
<b>Mrg.gauche/droite</b>		Définit la valeur des marges de gauche et de droite.
<b>Marge centre</b>		Définit la valeur de la marge du centre.

### ***Fax par défaut***

Crée vos propres paramètres de fax par défaut.

<b>Fax par défaut</b>	<b>Résolution</b>	<b>Standard</b>	Applicable à des documents avec des caractères de taille normale.
		<b>Fin</b>	Applicable à des documents contenant des petits caractères ou des traits fins voire des documents imprimés à l'aide d'une imprimante matricielle.
		<b>Très fin</b>	Applicable à des documents contenant des détails très fins. Le mode très fin est uniquement activé si la machine distante prend également en charge la résolution Très fin.
		<b>Photo</b>	Applicable à des documents contenant des photos.
	<b>Numérisation 2 faces</b>		Définit si les deux faces du document seront numérisées.
	<b>Reliure original</b>		Définit la position de la reliure d'une numérisation deux faces.
	<b>Foncer/Éclaircir</b>		Définit la densité par défaut pour télécopier vos documents de façon plus claire ou plus foncée.
	<b>Envoi retardé</b>		Définit l'heure de début de transmission du fax lors de son envoi à une heure précisée.

### ***Paramètres fax***

Configure les paramètres de fax.



#### **REMARQUE:**

- Vous ne pouvez pas configurer les éléments de la page **Paramètres fax** sauf si le code pays l'a été sous **Pays**.
- L'impression recto-verso peut être impossible selon la taille des fax reçus ou les réglages des bacs, etc.

<b>Paramètres de ligne de fax</b>	<b>Numéro de fax</b>		Permet d'entrer le numéro de fax de l'imprimante à imprimer sur l'en-tête des fax.
	<b>Pays</b>		Définit le pays d'utilisation de l'imprimante.
	<b>Nom en-tête fax</b>		Permet d'entrer un nom à imprimer sur l'en-tête des fax.
	<b>Type de ligne</b>		Définit le type de ligne par défaut : réseau téléphonique public commuté (PSTN) ou autocommutateur privé (PBX).
	<b>Surveill ligne</b>		Définit le volume de surveillance ligne, qui contrôle de manière audible une transmission via le haut-parleur interne jusqu'à ce que la connexion soit établie.
	<b>Motif DRPD</b>		Définit la Distinctive Ring Pattern Detection (DRPD) entre <b>Motif1</b> et <b>Motif7</b> .  DRPD est un service fourni par certaines compagnies de téléphone.
<b>Paramètres par défaut entrants</b>	<b>Mode réception</b>	<b>Téléphone</b>	La réception automatique des fax est désactivée. Vous pouvez recevoir un fax décrochant le combiné du téléphone externe et en appuyant sur un code de réception à distance, ou en tapant sur Réception sous Raccroché, puis en tapant sur Réception. Pour plus de détails, voir « Recevoir un fax manuellement ».
		<b>Fax</b>	Permet de recevoir automatiquement les fax.
		<b>Téléphone/Fax</b>	Quand l'imprimante reçoit un fax reçu, le téléphone externe sonne pendant la durée indiquée dans <b>Réception automatique de Fax/Tél</b> , puis l'imprimante reçoit un fax. Si un appel entrant n'est pas un fax, l'imprimante émet un signal sonore à partir du haut-parleur interne indiquant que c'est un appel téléphonique.
		<b>Machine/Fax rép</b>	L'imprimante peut partager une ligne téléphonique avec un répondeur. Dans ce mode, l'imprimante surveille le signal de fax et répond en cas de tonalités de fax. Ce mode n'est pas pris en charge si la communication téléphonique de votre pays est de série.
		<b>DRPD</b>	Avant d'utiliser l'option Distinctive Ring Pattern Detection (DRPD), une compagnie de téléphone doit installer ce service sur votre ligne téléphonique. Une fois que la compagnie a fourni un numéro distinct pour le fax avec une sonnerie distinctive, configurez le fax pour qu'il surveille ce type de sonnerie spécifique.

<b>Paramètres par défaut entrants</b>	<b>Volume sonnerie</b>	Cette fonction permet de régler le volume de la sonnerie, qui indique qu'un appel entrant est un appel téléphonique, grâce au haut-parleur interne lorsque le <b>Mode réception</b> est réglé sur <b>Téléphone/Fax</b> .
	<b>Réception automatique de fax</b>	Définit l'intervalle de réception de fax de l'imprimante après avoir répondu à un appel entrant.
	<b>Réception automatique de Tél/Fax</b>	Définit l'intervalle de réception de fax de l'imprimante après que le téléphone externe ait reçu un appel entrant.
	<b>Réception automatique de réponse/Fax</b>	Définit l'intervalle de réception de fax de l'imprimante après que le répondeur externe ait reçu un appel entrant.
	<b>Configuration fax importun</b>	Détermine s'il faut refuser les fax indésirables et n'accepter que ceux provenant d'un correspondant figurant dans le répertoire.
	<b>Impression 2 faces</b>	Détermine s'il faut imprimer au recto et au verso d'une feuille.
	<b>Réception distante</b>	Détermine s'il faut recevoir un fax en activant un code de réception à distance sur le téléphone externe.
	<b>Sonnerie réc dist</b>	Définit un code de réception à distance 2 chiffres quand l'option <b>Réception distante</b> est réglée sur <b>Marche</b> .
	<b>Supprimer taille</b>	Détermine s'il faut supprimer le texte ou les images au bas d'une page de fax lorsque le papier de sortie ne peut pas prendre en charge la page entière. L'option <b>Réduction Auto</b> permet de réduire automatiquement la page de fax pour qu'elle tienne sur le papier de sortie, et ne supprime ni image ni texte au bas de la page.

<b>Transm. fax reçu</b>	<b>Transm. fax reçu</b>	Règle votre imprimante de façon à transférer les fax entrants vers un autre numéro de fax, des adresses électroniques ou un serveur.
	<b>Faire suivre</b>	Fait suivre les fax reçus à un destinataire spécifié. Imprime les fax reçus si une erreur survient au cours de la réémission.
	<b>Numéro de transmission</b>	Permet d'entrer le numéro de fax de la destination vers laquelle les fax reçus sont réémis.
	<b>Transférer vers une adresse électronique</b>	Fait suivre les fax entrants vers les adresses électroniques spécifiées. Imprime les fax reçus si une erreur survient au cours de la réémission.
	<b>Transm. adresse électronique 1</b>	Vous permet d'entrer l'adresse électronique vers laquelle les fax entrants doivent être transmis.
	<b>Transm. adresse électronique 2</b>	
	<b>Transm. adresse électronique 3</b>	
	<b>Transm. adresse électronique 4</b>	
	<b>Transm. adresse électronique 5</b>	
	<b>Transmettre au serveur</b>	Fait suivre les fax reçus à une adresse de serveur spécifiée. Imprime les fax reçus si une erreur survient au cours de la réémission.
	<b>Type de serveur</b>	Définit le type de serveur.
	<b>Adresse du serveur</b>	Définit l'adresse serveur enregistrée sous l'ID de serveur.
	<b>Numéro port serveur</b>	Définit le numéro de port du serveur.
	<b>Nom de connexion</b>	Définit le nom de connexion.
	<b>Mot passe connexion</b>	Définit le mot de passe de connexion.
	<b>Confirmez le mot de passe</b>	Entrez à nouveau le mot de passe pour le vérifier.
	<b>Nom de partage</b>	Définit le nom de partage.
	<b>Chemin du serveur</b>	Définit le chemin du serveur.

<b>Paramètres par défaut de la transmission</b>	<b>Essais de composition</b>	Définit le nombre d'essais de composition pour déterminer si le numéro de fax de destination est occupé. Si vous tapez 0, l'imprimante ne compose pas le numéro.
	<b>Intervalle de recomposition</b>	Définit l'intervalle entre les essais de composition.
	<b>Délai de renvoi</b>	Définit l'intervalle entre les essais de renvoi.
	<b>Tonalité/ Impulsion</b>	Détermine s'il faut utiliser la numérotation par tonalité ou par impulsion.
	<b>Comp préfixe</b>	Détermine s'il faut définir un numéro de composition avec préfixe.
	<b>Numéro comp préfixe</b>	Définit un numéro de composition avec préfixe de cinq chiffres maximum. Ce numéro est composé avant tout numéro de composition automatique. Il est utile pour l'accès à l'autocommutateur privé (PABX).
	<b>Page de couverture de fax</b>	Détermine s'il faut joindre une page de couverture aux fax.
	<b>En-tête fax</b>	Détermine s'il faut imprimer les informations de l'émetteur sur l'en-tête des fax.
	<b>ECM</b>	Détermine s'il faut activer le mode de correction des erreurs (ECM). Les machines distantes doivent également prendre en charge la fonction ECM.
	<b>Vitesse de modem</b>	Permet de régler la vitesse de modem de fax en cas d'erreur de transmission ou de réception de fax.
<b>Rapports de fax</b>	<b>Affiche les destinataires de fax manuel</b>	Définit si le numéro de fax du destinataire doit être affiché sur l'écran <code>Envoi fax</code> lors d'un envoi manuel de fax.
	<b>Activité fax</b>	Détermine s'il faut imprimer automatiquement un rapport d'activité de fax tous les 50 fax reçus ou émis.
	<b>Émission fax</b>	Détermine s'il faut imprimer un rapport de transmission après chaque émission de fax ou uniquement en cas d'erreur.
	<b>Diffusion fax</b>	Détermine s'il faut imprimer un rapport après chaque diffusion de fax vers plusieurs destinations ou uniquement en cas d'erreur.
	<b>Protocole fax</b>	Détermine s'il faut imprimer le rapport de contrôle de protocole après chaque transmission de fax ou uniquement en cas d'erreur.

### **Numérisation par défaut**

Crée vos propres paramètres de numérisation par défaut.

<b>Numérisation par défaut</b>	<b>Format fichier</b>	Définit le format de fichier dans lequel les données numérisées doivent être enregistrées.
	<b>Couleur de sortie</b>	Détermine s'il faut numériser en couleur ou en noir et blanc.
	<b>Résolution</b>	Définit la résolution de numérisation par défaut.
	<b>Taille originale</b>	Définit la taille de papier du document.
	<b>Numérisation 2 faces</b>	Définit si les 2 faces du document seront numérisées.
	<b>Relecture original</b>	Définit la position de la reliure d'une numérisation deux faces.
	<b>Foncer / Éclaircir</b>	Définit la densité de numérisation par défaut.
	<b>Netteté</b>	Définit le niveau de netteté par défaut.
	<b>Contraste</b>	Définit le niveau de contraste par défaut.
	<b>Exposition auto</b>	Détermine s'il faut supprimer l'arrière-plan pour améliorer le texte sur les données numérisées.
	<b>Niveau d'exposition auto</b>	Définit le niveau de suppression de l'arrière-plan par défaut.
	<b>Marge haut/bas</b>	Définit la valeur des marges du haut et du bas.
	<b>Mrg.gauche/droite</b>	Définit la valeur des marges de gauche et de droite.
	<b>Marge centre</b>	Définit la valeur de la marge du centre.
	<b>Format fichier TIFF</b>	Définit le format de fichier TIFF : TIFF V6 ou TTN2.
	<b>Compression image</b>	Définit le niveau de compression de l'image.
	<b>Mode Dénomination des fichiers</b>	Permet de configurer les paramètres détaillés du <b>Mode Dénomination des fichiers</b> sur <b>Auto</b> , <b>Ajouter préfixe</b> ou <b>Ajouter suffixe</b> .
<b>Chaîne préfixe/suffixe</b>	Définit les textes à ajouter lorsque <b>Ajouter préfixe</b> ou <b>Ajouter suffixe</b> est sélectionné.	
<b>Créer dossier</b>	Spécifie s'il faut créer un dossier lors de l'enregistrement de données numérisées.	

### ***Paramètres d'impression directe par défaut/Paramètres d'impression USB directe par défaut***

#### **REMARQUE:**

- Pour les appareils Dell H625cdw et Dell H825cdw, **Paramètres d'impression directe par défaut** s'affiche. Pour les appareils Dell S2825cdn, **Paramètres d'impression USB directe par défaut** s'affiche.

Créez votre propre réglage **Paramètres d'impression directe par défaut/Paramètres d'impression USB directe par défaut**.



<b>Paramètres d'impression directe par défaut/Paramètres d'impression USB directe par défaut</b>	<b>Couleur de sortie</b>	Détermine s'il faut imprimer en couleur ou en noir et blanc.
	<b>Sélectionner bac</b>	Définit le bac d'entrée par défaut.
	<b>Impression 2 faces</b>	Détermine s'il faut imprimer au recto et au verso d'une feuille.
	<b>Disposition</b>	Définit la disposition du papier par défaut lorsque <b>Disposition</b> est sélectionné.
	<b>Types d'image</b>	Définit la qualité d'image d'impression des documents.
	<b>Assemblage</b>	Définit s'il faut ou non trier la sortie.
	<b>MDP PDF</b>	Définit un mot de passe.
	<b>Saisissez à nouveau le mot de passe PDF</b>	Confirme le mot de passe défini.

### Carte personnalisée MIFARE

Enregistre des cartes d'identité au format SSFC.

<b>Bloc 1 ID utilisateur</b>	Permet d'enregistrer la carte personnalisée MIFARE.
<b>Bloc 2 ID utilisateur</b>	
<b>Bloc 3 ID utilisateur</b>	

#### REMARQUE:

- Disponible sur les appareils Dell H625cdw et Dell H825cdw.

### Entretien de l'imprimante

L'onglet **Entretien de l'imprimante** comprend les pages **Densité papier**, **Ajuster courroie de transfert**, **Ajuster 2e BTR**, **Régler le module de fusion**, **Ajustement enregistrement des couleurs**, **Nettoyer développeur**, **Rétablir valeurs par défaut**, **Initialiser compteur imprim.**, **Supprimer travaux enregistrés**, **Toner non Dell**, **Réglage altitude**, **Paramètres d'horloge** et **Personnalisation du lien Web**.

#### **Densité du papier**

Spécifie la densité du papier pour le papier ordinaire et les étiquettes.

#### **Régler la courroie de transfert**

Règle la distorsion de transfert lorsque l'image atténuée de la page précédente, une partie de la page en cours d'impression, etc. apparaissent sur le résultat d'impression.

<b>Régler la courroie de transfert</b>	<b>Décalage N</b>	Si des images fantômes noires apparaissent, essayez de diminuer la valeur.
	<b>Décalage YMC</b>	Si des images fantômes couleurs (jaune, magenta, ou cyan) apparaissent, essayez de diminuer la valeur.

#### **Régler 2ème BTR**

Spécifie les paramètres de la tension optimale pour le 2ème rouleau de transfert (2ème BTR). Pour diminuer la tension, entrez des valeurs négatives. Pour l'augmenter, entrez des valeurs positives. Si vous voyez des marbrures sur l'impression de sortie, essayez d'augmenter la tension. Si vous voyez des points sur l'impression de sortie, essayez de diminuer la tension.

#### REMARQUE:

- La qualité d'impression change selon les valeurs de configuration sélectionnées pour cet élément.

<b>Régler 2ème BTR</b>	<b>Ordinaire (60-90 g/m<sup>2</sup>)</b>	Définit le réglage de la tension de référence pour le rouleau de transfert de chaque type de papier.
	<b>Ordinaire épais (91-105 g/m<sup>2</sup>)</b>	
	<b>Couvertures (106-176 g/m<sup>2</sup>)</b>	
	<b>Couvertures épaisses (177-220 g/m<sup>2</sup>)</b>	
	<b>Couché (106-176 g/m<sup>2</sup>)</b>	
	<b>Couché épais (177-220 g/m<sup>2</sup>)</b>	
	<b>Étiquette</b>	
	<b>Enveloppe</b>	
	<b>Recyclé</b>	

### **Régler Module four**

Spécifie les réglages de température optimaux de l'impression pour le module de fusion. Pour diminuer la température, entrez des valeurs négatives. Pour l'augmenter, entrez des valeurs positives. Lorsque les documents se recourbent, essayez de baisser la température. Lorsque le tonner n'est pas réparti correctement sur le papier, essayez d'augmenter la température.

#### REMARQUE:

- La qualité d'impression change selon les valeurs de configuration sélectionnées pour cet élément.

<b>Régler Module four</b>	<b>Ordinaire (60-90 g/m<sup>2</sup>)</b>	Définit les réglages de température du module de fusion pour chaque type de papier.
	<b>Ordinaire épais (91-105 g/m<sup>2</sup>)</b>	
	<b>Couvertures (106-176 g/m<sup>2</sup>)</b>	
	<b>Couvertures épaisses (177-220 g/m<sup>2</sup>)</b>	
	<b>Couché (106-176 g/m<sup>2</sup>)</b>	
	<b>Couché épais (177-220 g/m<sup>2</sup>)</b>	
	<b>Étiquette</b>	
	<b>Enveloppe</b>	
	<b>Recyclé</b>	

### **Repérage des couleurs**

Spécifie s'il faut effectuer automatiquement le repérage des couleurs.

### **Nettoyer développeur**

Agite le développeur dans la cartouche à tambour et nettoie l'unité de transfert.

<b>Nettoyer développeur</b>	<b>Nettoyer le développeur et l'unité de transfert</b>	Cliquez sur <b>Démarrer</b> pour agiter le développeur dans la cartouche à tambour et nettoyer l'unité de transfert.
	<b>Rafraîchir toner jaune</b>	Cliquez sur <b>Démarrer</b> pour expulser le toner dans la cartouche à tambour et fournir du toner neuf de la cartouche de toner.
	<b>Rafraîchir toner magenta</b>	
	<b>Rafraîchir toner cyan</b>	
	<b>Rafraîchir toner noir</b>	

### **Réinitialisation défaut**

Initialise la mémoire NV (non volatile). Une fois ce réglage exécuté et l'imprimante redémarrée, tous les paramètres du menu sont réinitialisés sur leurs valeurs par défaut.

<b>Réinitialisation défaut</b>	<b>Réinitialiser défaut de section fax utilisateur et redémarrer imprimante.</b>	Cliquez sur <b>Démarrer</b> pour réinitialiser les entrées de numéros de fax dans le carnet d'adresses.
	<b>Réinitialiser défaut de section numérisation utilisateur et redémarrer imprimante.</b>	Cliquez sur <b>Démarrer</b> pour réinitialiser les entrées d'adresse e-mail et serveur dans le carnet d'adresses.
	<b>Réinitialiser valeurs par défaut compte d'utilisateur et redémarrer imprimante.*</b>	Cliquez sur <b>Démarrer</b> pour réinitialiser les entrées du compte utilisateur.
	<b>Rétablir les paramètres par défaut de la section App utilisateur et redémarrer l'imprimante.*</b>	Cliquez sur <b>Démarrer</b> pour réinitialiser les entrées de l'application utilisateur.
	<b>Réinitialiser défaut de section système et redémarrer imprimante.</b>	Cliquez sur <b>Démarrer</b> pour réinitialiser les paramètres système.
	<b>Assistant de démarrage</b>	Cliquez sur <b>Démarrer</b> pour effectuer l'installation initiale de l'imprimante.

\* Disponible sur les appareils Dell H625cdw et Dell H825cdw.

### **Initialiser compteur d'impressions**

Initialise le compteur d'impressions de l'imprimante. Lorsque le compteur d'impressions est initialisé, le compteur revient à 0.

### **Supprimer travaux enregistrés**

#### REMARQUE:

- La fonction Supprimer travaux enregistrés n'est disponible que lorsque le **disque RAM** est activé.

Efface tous les fichiers stockés sur le disque RAM.

<b>Supprimer travaux enregistrés</b>	<b>Tous</b>	Cliquez sur <b>Démarrer</b> pour effacer tous les fichiers stockés pour Impression sécurisée, Impression épreuve, BAL privée et BAL publique sur le disque RAM.
	<b>Document sécurisé</b>	Cliquez sur <b>Démarrer</b> pour effacer tous les fichiers stockés pour Impression sécurisée sur le disque RAM.
	<b>Document enregistré</b>	Cliquez sur <b>Démarrer</b> pour effacer tous les fichiers stockés pour Impression stockée sur le disque RAM.

### **Toner non Dell**

Utilise une cartouche de toner d'un autre fabricant.

#### **△ ATTENTION:**

- L'utilisation d'une cartouche de toner non Dell risque d'endommager l'imprimante. La garantie ne prend pas en charge les incidents causés par les cartouches de toner non Dell.

### **Régler altitude**

Définit l'altitude de l'emplacement où l'imprimante est installée.

Le phénomène de décharge pour la charge du photoconducteur varie selon la pression barométrique. Les réglages sont réalisés en précisant l'altitude de l'endroit où est utilisée l'imprimante.

### **Réglages de l'horloge**

Spécifie les paramètres d'horloge.

<b>Horloge machine</b>	<b>Format date</b>
	<b>Format heure</b>
	<b>Fuseau horaire</b>
	<b>Définir date</b>
	<b>Définir heure</b>

### **Personnalisation du lien Web**

Spécifie un lien utilisé pour la commande de consommables, auquel il est possible d'accéder depuis **Commander des fournitures à** : dans le cadre de gauche.

<b>Personnalisation du lien Web</b>	<b>Sélectionner URL de commandes</b>	Définit une URL pour créer un lien vers <b>Commander des fournitures à</b> :
	<b>Régulier</b>	Affiche l'URL standard ( <a href="http://accessories.us.dell.com/sna">http://accessories.us.dell.com/sna</a> ) pouvant être reliée à <b>Commander des fournitures à</b> :
	<b>Premier</b>	Affiche la première URL ( <a href="http://premier.dell.com">http://premier.dell.com</a> ) pouvant être reliée à <b>Commander des fournitures à</b> :

## **Réglages du serveur d'impression**

Définissez le type d'interface de l'imprimante et les conditions nécessaires à la communication à l'aide du menu **Réglages du serveur d'impression**.

### **Rapport du serveur d'impression**

L'onglet **Rapport du serveur d'impression** comprend **Page d'installation du serveur d'impression** et **Page configuration serveur messagerie**.

## Page d'installation du serveur d'impression

Affiche les réglages actuels du serveur d'impression et du réseau.

## Page configuration serveur messagerie

Affiche les réglages actuels du serveur de messagerie, de l'alerte courriel et du rapport courriel.

## Réglages du serveur d'impression

L'onglet **Réglages du serveur d'impression** comprend les pages **Informations de base**, **Paramètres de port**, **TCP/IP**, **SMB**, **Serveur messagerie**, **Bonjour (mDNS)**, **SNMP**, **Numérisation dossier réseau**, **SNTP**, **AirPrint**, **Mopria**, **Google Cloud Print**, **Dell Document Hub**, **Serveur de proxy**, **Wi-Fi**, **Wi-Fi Direct** et **Remise à zéro du serveur d'impression**.

### Informations de base

Configure les informations de base de l'imprimante.

Réglages du système	Nom de l'imprimante	
	Situation	Définit l'emplacement de l'imprimante.
	Personne à contacter	Définit le nom de la personne à contacter, le numéro de téléphone et autres informations de l'administrateur de l'imprimante et du service d'assistance.
	Adresse e-mail de l'administrateur	Définit l'adresse de contact de l'administrateur de l'imprimante et du service d'assistance.
	Numéro de machine	
Réglages Dell Printer Configuration Web Tool	Rafraîchissement automatique	Rafraîchit automatiquement le contenu des pages d'affichage de l'état.
	Intervalle de rafraîchissement automatique	Définit la fréquence de mise à jour automatique du contenu des pages d'affichage de l'état.

#### REMARQUE:

- La fonction **Rafraîchissement automatique** s'applique au contenu du cadre supérieur, des pages **État de l'imprimante**, **Liste des travaux** et **Travaux terminés**.

### Réglages des ports

Active ou désactive les fonctions de protocole de gestion et ports d'impression.

<b>Ethernet*</b>	<b>Réglages Ethernet</b>	<b>Auto</b>	Détecte la vitesse de transmission Ethernet et le mode duplex.
		<b>10Base-T Semi-Duplex</b>	Spécifie comme valeur par défaut.
		<b>10Base-T Duplex intégral</b>	
		<b>100Base-TX Semi-Duplex</b>	
		<b>100Base-TX Duplex intégral</b>	
		<b>1000Base-T Duplex intégral</b>	
	<b>Réglages Ethernet actuels</b>		
	<b>Adresse MAC</b>		
	<b>Ethernet écoénergétique</b>		Cochez la case pour activer la fonction Ethernet écoénergétique.
<b>État du port</b>	<b>LPD</b>	Définit s'il faut activer chaque élément.	
	<b>Port9100</b>		
	<b>IPP</b>		
	<b>Impression WSD</b>		
	<b>Numérisation WSD</b>		
	<b>Réseau TWAIN</b>		
	<b>FTP</b>		
	<b>SMB</b>		
	<b>Bonjour (mDNS)</b>		
	<b>Alerte e-mail</b>		
	<b>Telnet</b>		
	<b>SNMP</b>		
	<b>Mise à jour du carnet d'adresses</b>		
	<b>Sntp</b>		
	<b>Google Cloud Print</b>		
	<b>Imprimer à partir de Widget Apps</b>		
	<b>Numériser vers Widget Apps</b>		

\* Cet élément n'est disponible que pour la connexion de l'imprimante avec un câble Ethernet.



**REMARQUE:**

- Les réglages de la page **Paramètres de port** n'entrent en vigueur qu'après le redémarrage de l'imprimante. Lorsque vous modifiez ou configurez les réglages, cliquez sur le bouton **Appliquer les nouveaux réglages** pour appliquer les nouveaux réglages.

## TCP/IP

Configure l'adresse IP, le masque de sous-réseau et l'adresse de la passerelle de l'imprimante.

Réglages TCP/IP		Mode IP
<b>Nom de l'hôte</b>		
IPv4	<b>Mode d'adresse IP</b>	Définit la méthode d'acquisition de l'adresse IP.
	<b>Adresse IP manuelle</b>	Quand une adresse IP est définie manuellement, l'IP est attribué à l'imprimante au format <i>nnn.nnn.nnn.nnn</i> . Chaque octet dans <i>nnn.nnn.nnn.nnn</i> est une valeur de 0 à 254. Il est impossible d'utiliser 127 et toute valeur entre 224 et 254 pour le premier octet de l'adresse de la passerelle.
	<b>Masque de sous-réseau manuel</b>	Quand une adresse IP est définie manuellement, le masque de sous-réseau est spécifié au format <i>nnn.nnn.nnn.nnn</i> . Chaque octet qui compose <i>nnn.nnn.nnn.nnn</i> est une valeur comprise dans la plage de 0 à 255. Il est impossible d'utiliser 255.255.255.255 comme masque de sous-réseau.
	<b>Adresse de la passerelle manuelle</b>	Quand une adresse IP est définie manuellement, l'adresse de la passerelle est spécifiée au format <i>nnn.nnn.nnn.nnn</i> . Chaque octet dans <i>nnn.nnn.nnn.nnn</i> est une valeur de 0 à 254. Il est impossible d'utiliser 127 et toute valeur entre 224 et 254 pour le premier octet de l'adresse de la passerelle.
IPv6	<b>Act. adr. sans état</b>	Cochez la case pour activer l'adresse sans état.
	<b>Utilisez adresse manuelle</b>	Cochez la case pour définir l'adresse IP manuellement.
	<b>Obtient l'adresse IP depuis DHCP</b>	Permet d'activer ou de désactiver le réglage automatique de l'adresse IP via DHCP.
	<b>Adresse manuelle</b>	Définit l'adresse IP. Pour spécifier une adresse IPv6, tapez l'adresse suivie d'une barre oblique (/), puis de « 64 ». Pour plus d'information, contactez votre administrateur système.
	<b>Adresse de la passerelle manuelle</b>	Définit l'adresse de la passerelle.

DNS	Nom de domaine DNS		
	IPv4	Récupérer Adresse serveur DNS sur DHCP	Permet d'activer ou de désactiver le réglage automatique de l'adresse du serveur DNS via DHCP.
		Adresse du serveur DNS manuelle	Permet de définir manuellement l'adresse du serveur DNS au format xxx.xxx.xxx.xxx quand l'option <b>Récupérer Adresse serveur DNS sur DHCP</b> n'est pas sélectionnée.
	IPv6	Récupérer Adresse du serveur DNS sur DHCPv6-lite	Cochez la case à cocher pour récupérer automatiquement l'adresse du serveur DNS sur le serveur DHCPv6-lite.
		Adresse du serveur DNS manuelle	Définit l'adresse du serveur DNS.
	Mise à jour dynamique DNS (IPv4)	Cochez la case pour activer mes mises à jour dynamiques DNS.	
	Mise à jour dynamique DNS (IPv6)	Cochez la case pour activer mes mises à jour dynamiques DNS.	
	Création auto de la liste de recherche	Cochez la case pour créer une liste de recherche automatiquement.	
	Nom du domaine de recherche	Définit le nom du domaine de recherche. Vous pouvez saisir jusqu'à 255 caractères alphanumériques, points et tirets. Si vous devez spécifier plus d'un nom de domaine, séparez-les avec des virgules ou des points-virgules.	
	Expiration	Définit le délai d'expiration.	
Priorité à résolution nom IPv6 DNS	Cochez la case à cocher pour activer la fonction de résolution du nom DNS.		
WINS	Mode WINS		
	Serveur primaire WINS	Permet de définir manuellement l'adresse du serveur WINS primaire au format xxx.xxx.xxx.xxx quand l'option <b>Mode WINS</b> n'est pas sélectionnée.	
	Serveur secondaire WINS	Permet de définir manuellement l'adresse du serveur WINS secondaire au format xxx.xxx.xxx.xxx quand l'option <b>Mode WINS</b> n'est pas sélectionnée.	
LPD	Expiration de la connexion	Définit le délai d'expiration de la connexion.	
Port9100	Numéro de port	Définit le numéro de port de 9000 à 9999.	
	Expiration de la connexion	Définit le délai d'expiration de la connexion.	



<b>IPP</b>	<b>URI imprimante</b>	Affiche l'URI imprimante.
	<b>Expiration de la connexion</b>	Définit le délai d'expiration de la connexion.
	<b>Numéro de port</b>	Affiche le numéro de port pour la réception des demandes venant du client.
	<b>Sessions maximales</b>	Affiche le nombre maximal de connexions reçues simultanément par le client.
<b>WSD</b>	<b>Numéro de port</b>	Définit le numéro du port sur 80 ou à l'aide d'une valeur comprise entre 8000 et 9999.
	<b>Expiration de la réception</b>	Définit le délai d'expiration de la réception.
	<b>Notification d'expiration</b>	Définit le délai d'expiration de la notification.
	<b>Nombre maximum de TTL</b>	Définit le nombre maximum de TTL, de 1 à 10.
	<b>Nombre maximum de notifications</b>	Définit le nombre maximum de notifications de 10 à 20.
<b>Réseau TWAIN</b>	<b>Expiration de la connexion</b>	Définit le délai d'expiration de la connexion.
<b>FTP</b>	<b>Mot de passe</b>	Définit le mot de passe pour FTP.
	<b>Confirmez le mot de passe</b>	Entrez à nouveau le mot de passe pour le vérifier.
	<b>Expiration de la connexion</b>	Définit le délai d'expiration de la connexion.
<b>HTTP</b>	<b>Numéro de port</b>	Définit le numéro du port sur 80 ou à l'aide d'une valeur comprise entre 8000 et 9999.
	<b>Connexions simultanées</b>	Affiche le nombre maximum de connexions simultanées.
	<b>Protection CSRF</b>	Cochez la case à cocher pour activer la protection CSRF.
	<b>Expiration de la connexion</b>	Définit le délai d'expiration de la connexion.
<b>Telnet</b>	<b>Mot de passe</b>	Définit le mot de passe pour Telnet.
	<b>Confirmez le mot de passe</b>	Confirme le mot de passe défini.
	<b>Expiration de la connexion</b>	Définit le délai d'expiration de la connexion.
<b>Mise à jour du carnet d'adresses</b>	<b>Expiration de la connexion</b>	Définit le délai d'expiration de la connexion.

## **SMB**

Indique le réglage du protocole Server Message Block (SMB).

<b>SMB</b>	<b>Nom de l'hôte</b>	Définit le nom d'hôte de l'ordinateur du serveur.
	<b>Groupe de travail</b>	Définit le groupe de travail.
	<b>Sessions maximales</b>	Définit le nombre maximum de sessions.
	<b>Support Unicode</b>	Détermine s'il faut notifier les noms d'hôte et de groupe de travail en caractères Unicode lors de la transmission SMB.
	<b>Mode Auto Master</b>	Détermine s'il faut activer le mode Auto Master.
	<b>Crypter le mot de passe</b>	Détermine s'il faut ou non crypter le mot de passe.
	<b>Expiration du travail</b>	Définit le délai d'expiration du travail.
	<b>Expiration de la connexion</b>	Définit le délai d'expiration de la connexion.

### ***Serveur messagerie***

Configure les paramètres détaillés des fonctions Serveur messagerie, Alerte courriel et Rapport courriel. Vous pouvez également afficher cette page en cliquant sur **Aperçu Paramètres serveur messagerie** dans le cadre de gauche.

<b>Réglages du serveur e-mails</b>	<b>Passerelle SMTP primaire</b>	Définit la passerelle SMTP primaire.
	<b>Numéro de port SMTP</b>	Définit le numéro du port SMTP. Il doit être égal à 25, 465, 587 ou se situer entre 5000 et 65535.
	<b>Authentification d'envoi d'e-mail</b>	Définit la méthode d'authentification pour e mails sortants.
	<b>Utilisateur accès SMTP</b>	Définit l'accès d'utilisateur SMTP. Jusqu'à 63 caractères alphanumériques, points, traits d'union, traits de soulignement et symboles arobase (@) peuvent être utilisés. Si plus d'une adresse est indiquée, séparez-les à l'aide de virgules.
	<b>Mot de passe accès SMTP</b>	Définit le mot de passe de compte SMTP composé de 31 caractères alphanumériques maximum.
	<b>Entrez à nouveau le mot de passe accès SMTP</b>	Confirme le mot de passe du compte SMTP défini.
	<b>Adresse du serveur POP3*</b>	Définit l'adresse de serveur POP3 de <i>pop.gmail.com</i> ou en tant qu'un nom d'hôte DNS à l'aide de 63 caractères maximum.
	<b>Numéro de port POP3*</b>	Définit le numéro du port de serveur POP3. Il doit être égal à 110 ou entre 5000 et 65535.
	<b>Nom d'utilisateur POP*</b>	Définit le nom d'utilisateur de compte POP3. Jusqu'à 63 caractères alphanumériques, points, traits d'union, traits de soulignement et symboles arobase (@) peuvent être utilisés. Si plus d'une adresse est indiquée, séparez-les à l'aide de virgules.
	<b>Mot de passe utilisateur POP*</b>	Définit le mot de passe de compte POP3 composé de 31 caractères alphanumériques maximum.
	<b>Entrez à nouveau le mot de passe utilisateur POP*</b>	Confirme le mot de passe défini.
	<b>Adresse de réponse</b>	Désigne l'adresse e-mail de réponse envoyée avec chaque Alerte e-mail.
	<b>Connexion au serveur SMTP</b>	Affiche l'état de la connexion au serveur SMTP.

<b>Réglages de l'alerte e-mail</b>	<b>Liste 1 d'e-mails</b>	Définit les adresses e-mail autorisées dans le cadre de la fonction Alerte e-mail (255 caractères alphanumériques maximum).	
	<b>Sélectionnez les alertes pour la liste 1</b>	<b>Alertes supplémentaires</b>	Activez la case à cocher pour recevoir une alerte e-mail relative aux consommables.
		<b>Alertes sur l'utilisation du papier</b>	Activez la case à cocher pour recevoir une alerte e-mail relative à l'utilisation du papier.
		<b>Appel dépannage</b>	Cochez la case pour recevoir une alerte e-mail relative aux appels dépannage.
	<b>Liste 2 d'e-mails</b>	Définit les adresses e-mail autorisées dans le cadre de la fonction Alerte e-mail (255 caractères alphanumériques maximum).	
	<b>Sélectionnez les alertes pour la liste 2</b>	<b>Alertes supplémentaires</b>	Activez la case à cocher pour recevoir une alerte e-mail relative aux consommables.
		<b>Alertes sur l'utilisation du papier</b>	Activez la case à cocher pour recevoir une alerte e-mail relative à l'utilisation du papier.
		<b>Appel dépannage</b>	Cochez la case pour recevoir une alerte e-mail relative aux appels dépannage.
	<b>Paramètres du rapport courriel</b>	<b>Historique</b>	Définit s'il faut recevoir le rapport d'historique des travaux par e-mail toutes les 20 impressions, copies, numérisations et télécopies.
<b>Rapport de statistiques</b>		Définit s'il faut recevoir le rapport de statistiques par e-mail sur l'utilisation de l'impression, la copie, la numérisation et la télécopie.	
<b>Rapport de volume</b>		Détermine s'il faut recevoir le rapport de volume d'impression par e-mail.	
<b>Heure de transmission</b>		Détermine à quelle heure les rapports sont envoyés.	
<b>Récurrence</b>		Détermine à quelle fréquence les rapports sont envoyés.	
<b>Paramètres récurrence hebdomadaire (hebdomadaire uniquement)</b>		Définit le jour de la semaine auquel les rapports sont envoyés.	
<b>Paramètres récurrence mensuelle (mensuelle uniquement)</b>		Définit le jour du mois auquel les rapports sont envoyés.	
<b>Adresse électronique de destination 1</b>		Permet de saisir l'adresse électronique à laquelle les rapports sont envoyés.	
<b>Adresse électronique de destination 2</b>	Permet de saisir l'adresse électronique à laquelle les rapports sont envoyés.		

\* Cet élément n'est disponible que lorsque **POP avant SMTP (Ordinaire)** ou **POP avant SMTP (APOP)** pour **Authentification d'envoi d'e-mail** est sélectionné.

## Bonjour (mDNS)

Configure les paramètres détaillés de Bonjour.

<b>LAN1*</b>	<b>Nom de l'hôte</b>	Définit le nom de l'hôte (63 caractères alphanumériques et « - » (trait d'union) maximum). Le paramètre initial reste valable si aucune entrée n'est réalisée.
	<b>Nom de l'imprimante</b>	Définit le nom de l'imprimante (63 caractères alphanumériques et jeux de symboles maximum). Le paramètre initial reste valable si aucune entrée n'est réalisée.
	<b>Wide-Area Bonjour</b>	Activez la case à cocher pour activer le protocole Wide-Area Bonjour.
<b>LAN2*</b>	<b>Nom de l'hôte</b>	Définit le nom de l'imprimante (63 caractères alphanumériques et jeux de symboles maximum). Le paramètre initial reste valable si aucune entrée n'est réalisée.
	<b>Nom de l'imprimante</b>	Définit le nom de l'imprimante (63 caractères alphanumériques et jeux de symboles maximum). Le paramètre initial reste valable si aucune entrée n'est réalisée.

\* Disponible sur les appareils Dell H625cdw et Dell H825cdw.

## SNMP

Configure les paramètres détaillés du protocole SNMP.

<b>Configuration SNMP</b>	<b>Activez le protocole SNMP v1/v2c</b>	Activez la case à cocher si vous souhaitez activer le protocole SNMP v1/v2c.
	<b>Éditez les propriétés de SNMP v1/v2c</b>	Cliquez pour afficher la page <b>SNMP v1/v2c</b> et pour éditer, sur cette page, le paramètre du protocole SNMP v1/v2c.
	<b>Activez le protocole SNMP v3</b>	Activez la case à cocher si vous souhaitez activer le protocole SNMP v3.
	<b>Éditez les propriétés de SNMP v3</b>	Cliquez pour afficher la page <b>SNMP v3</b> et pour éditer, sur cette page, le paramètre du protocole SNMP v3.  Vous pouvez uniquement cliquer sur cet élément quand la communication SSL/TSL est activée.

<b>Nom de communauté (Lecture seule)*<sup>1</sup></b>	Définit le nom de la communauté permettant d'accéder aux données (en lecture seule) (31 caractères alphanumériques maximum). Le paramètre initial reste valable si aucune entrée n'est réalisée. Les caractères saisis pour le nom de la communauté dans les paramètres précédents ne s'affichent pas à l'écran. La communauté Lecture par défaut est publique.
<b>Entrez à nouveau le Nom de communauté (Lecture seule)*<sup>1</sup></b>	Saisissez à nouveau, pour le vérifier, le nom de communauté pour accéder aux données (lecture seule).
<b>Nom de communauté (Lecture/Écriture)*<sup>1</sup></b>	Définit le nom de communauté permettant d'accéder aux données (en lecture et en écriture) (31 caractères alphanumériques maximum). Le paramètre initial reste valable si aucune entrée n'est réalisée. Les caractères saisis pour le nom de la communauté dans les paramètres précédents ne s'affichent pas à l'écran. La communauté Lecture/Écriture par défaut est privée.
<b>Confirmer le nom de communauté (Lecture/Écriture)*<sup>1</sup></b>	Saisissez à nouveau, pour le vérifier, le nom de communauté pour accéder aux données (Lecture/Écriture).
<b>Nom de communauté (Trap)*<sup>1</sup></b>	Définit le nom de la communauté utilisée pour le déroutement (31 caractères alphanumériques maximum). Le paramètre initial reste valable si aucune entrée n'est réalisée. Les caractères saisis pour l'option Nom de communauté (Trap) dans les paramètres précédents ne s'affichent pas à l'écran. La valeur par défaut du paramètre Trap communauté est « » (NULL).
<b>Confirmer le nom de communauté (Trap)*<sup>1</sup></b>	Saisissez à nouveau, pour le vérifier, le nom de communauté utilisé pour le déroutement.
<b>Notification Trap 1-4</b>	<b>Type d'adresse Trap</b> Cochez les cases pour notifier un déroutement. Dans ce cas, spécifiez l'adresse IP et le socket IP en utilisant le format suivant :
	<b>Adresse Trap</b> IPv4
	<b>Numéro de port</b> Définissez l'adresse IP et le socket IP au format <i>nnn.nnn.nnn.nnn:mmmmm</i> . Chaque section de l'adresse <i>nnn</i> est une valeur variable comprise entre 0 et 255.
	<b>Notifier Réseau*<sup>2</sup></b> Notez que la valeur 127 et les valeurs comprises entre 224 et 254 ne peuvent pas être utilisées pour les trois premiers chiffres. L'interface de connexion (socket) IP <i>mmmmm</i> est une valeur variable comprise entre 0 et 65 535. IPv6 Indiquez l'adresse IP et le socket IP au format <i>xxxx:xxxx:xxxx:xxxx:xxxx:xxxx:xxxx:mmmmm</i> . Chaque section <i>XXXX</i> représente une valeur variable entre 0 et ffff. L'interface de connexion (socket) IP <i>mmmmm</i> est une valeur variable comprise entre 0 et 65 535.
	<b>Authentification de l'erreur Trap</b> Activez la case à cocher pour être averti lorsque l'option Authentification de l'erreur Trap est activée.

\*<sup>1</sup> La valeur par défaut peut être modifiée en utilisant Dell Printer Configuration Web Tool.

\*<sup>2</sup> Cet élément n'est disponible que lorsque **Wi-Fi Direct** est réglé sur **Activer**.  
La fonction Wi-Fi Direct est disponible sur les appareils Dell H625cdw et Dell H825cdw.

## SNMP v3

Modifie les paramètres détaillés du protocole SNMP v3.

Pour pouvoir accéder cette page, cliquez sur **Éditez les propriétés de SNMP v3** dans la page **SNMP**.

<b>Compte administrateur</b>	<b>Compte activé</b>	Cochez la case à cocher pour activer le compte administrateur.
	<b>Nom d'utilisateur</b>	Saisissez le nom d'utilisateur du compte administrateur.
	<b>Mot de passe d'authentification</b>	Définit de mot de passe d'authentification du compte administrateur (de 8 à 32 caractères alphanumériques).
	<b>Entrez à nouveau le mot de passe d'authentification</b>	Confirme le mot de passe défini.
	<b>Mot de passe de confidentialité</b>	Définit de mot de passe de confidentialité du compte administrateur (de 8 à 32 caractères alphanumériques).
	<b>Entrez à nouveau le mot de passe de confidentialité</b>	Confirme le mot de passe défini.
<b>Pilotes d'impression / Compte client à distance</b>	<b>Compte activé</b>	Cochez la case à cocher pour activer les pilotes d'impression et le compte client à distance.
	<b>Réinitialiser au mot de passe par défaut</b>	Cliquez pour réinitialiser le mot de passe pour les pilotes d'impression et le compte client à distance.

## Numérisation réseau

Indique le client lors de la numérisation des données.

<b>Client FTP</b>	<b>Expiration de la connexion</b>	Définit le délai d'expiration de la connexion.
	<b>FTP Passive</b>	Définit s'il faut activer le mode FTP Passive.
<b>Client SMB</b>	<b>Expiration de la connexion</b>	Définit le délai d'expiration de la connexion.
	<b>Protocole SMB</b>	Définit le protocole SMB.

## SNTP

Configure les paramètres de serveur SNTP pour effectuer la synchronisation par SNTP.

<b>SNTP</b>	<b>Adresse IP/nom d'hôte</b>	Définit l'adresse IP ou le nom de l'hôte du serveur SNTP.
	<b>Expiration de la connexion</b>	Définit le délai d'expiration de la connexion.
	<b>Intervalle entre synchronisations</b>	Définit l'intervalle de synchronisation pour SNTP.
	<b>Dernière connexion</b>	Affiche la date et l'heure de la dernière connexion de l'imprimante au serveur SNTP.
	<b>État de connexion</b>	Affiche l'état de la connexion entre le serveur SNTP et l'imprimante.

## AirPrint

Configure les paramètres détaillés d'AirPrint.

<b>AirPrint</b>	<b>Activer AirPrint</b>	Cochez la case à cocher pour activer AirPrint.
-----------------	-------------------------	--

<b>Bonjour</b>	<b>Nom</b>	Entrez le nom à afficher pour l'imprimante AirPrint.
	<b>Situation</b>	Spécifiez l'emplacement de l'imprimante.
	<b>Géolocalisation</b>	Spécifiez l'emplacement physique de l'imprimante.
<b>Authentification IPP</b>	<b>Authentification de base</b>	Cochez la case pour activer le système d'authentification de base.
	<b>Nom d'utilisateur</b>	Entrez le nom d'utilisateur.
	<b>Mot de passe</b>	Saisissez le mot de passe de l'utilisateur.
	<b>Confirmez le mot de passe</b>	Saisissez à nouveau le mot de passe de l'utilisateur pour confirmation.
<b>SSL/TLS</b>	<b>SSL/TLS</b>	Cliquez sur <b>Paramètres</b> pour afficher la page <b>SSL/TLS</b> .
<b>Niveaux de consommables</b>	<b>Cartouche toner cyan</b>	Affiche le niveau du toner.
	<b>Cartouche toner magenta</b>	
	<b>Cartouche toner jaune</b>	
	<b>Cartouche toner noire</b>	

### **Mopria**

À activer pour utiliser Mopria Print Service.

#### **REMARQUE:**

- Le bouton **Activer** est désactivé lorsque Bonjour (mDNS) et IPP sont tous deux activés.

### **Google Cloud Print**

Enregistre l'imprimante sur Google Cloud Print.

<b>Google Cloud Print*</b>	<b>(État de l'enregistrement)</b>	Affiche l'état de l'enregistrement Google Cloud Print.
	<b>Enregistrer ce périphérique à Google Cloud Print</b>	Cliquez pour enregistrer l'imprimante sur Google Cloud Print.

\* Google Cloud Print est utilisable uniquement si l'imprimante fonctionne sur IPv4.

### **Dell Document Hub**

Configure les connexions au serveur Dell Document Hub.

#### **REMARQUE:**

- Dell Document Hub est disponible sur les appareils Dell H625cdw et Dell H825cdw.

<b>Dell Document Hub</b>	<b>Expiration de la connexion</b>	Définit le temps restant avant l'expiration de la connexion.
	<b>Intervalle d'interrogation</b>	Définit le temps de l'intervalle d'interrogation.

### **Proxy Server**

Configure les paramètres du serveur de proxy.



<b>Proxy Server</b>	<b>Utiliser le serveur proxy</b>	Définit s'il faut activer l'usage d'un serveur proxy.
	<b>Adresse doit contourner serveur proxy</b>	Définit l'adresse permettant de contourner le serveur proxy.
	<b>Nom du serveur</b>	Définit le nom du serveur proxy.
	<b>Numéro de port</b>	Définit le numéro de port de 1 à 65535.
	<b>Authentification</b>	Définit s'il faut activer l'authentification.
	<b>Nom de connexion</b>	Définit le nom de connexion pour le serveur proxy.
	<b>Mot de passe</b>	Définit le mot de passe de connexion pour le serveur proxy.
	<b>Confirmez le mot de passe</b>	Confirme le mot de passe défini.

## Wi-Fi

Configure les paramètres détaillés pour le réseau sans fil.

Pour utiliser le réseau sans fil, assurez-vous de débrancher le câble Ethernet.



### REMARQUE:

- La fonction Wi-Fi n'est disponible que pour la connexion de l'imprimante avec un réseau sans fil.
- Le réseau sans fil est disponible sur les appareils Dell H625cdw et Dell H825cdw.
- Une fois que le Wi-Fi est activé, le protocole LAN câblé est désactivé.

<b>Paramètres Wi-Fi</b>	<b>Wi-Fi</b>	Définit s'il faut activer la connexion Wi-Fi.
	<b>SSID</b>	Définit le nom qui identifie le réseau sans fil. Vous pouvez utiliser 32 caractères alphanumériques au maximum.
	<b>Type de réseau</b>	Définit le type de réseau pour aussi bien <b>Ad-Hoc</b> que <b>Infrastructure</b> .
	<b>Adresse MAC</b>	Affiche l'adresse MAC de l'imprimante.
	<b>Canal de liaison</b>	Affiche le numéro de canal de la connexion sans fil de l'imprimante.
	<b>Qualité de la liaison</b>	Affiche la qualité de la connexion réseau sans fil de l'imprimante.

Réglages de sécurité	Chiffrement	Sélectionnez la méthode de chiffrement dans la liste.
	Pas de sécurité	Permet de définir Pas de sécurité pour configurer le réglage sans fil sans spécifier de méthode de chiffrement dans WEP, WPA-PSK et WPA-Enterprise.
	WEP	Définit le protocole WEP à utiliser dans le réseau sans fil.
	WPA-PSK AES/WPA2-PSK AES <sup>*1, 2</sup>	Définit le système WPA-PSK AES/WPA2-PSK AES à utiliser dans le réseau sans fil.
	WPA-Enterprise- AES/WPA2- Enterprise- AES <sup>*2, 3</sup>	Définit le système WPA-Enterprise AES/WPA2-Enterprise AES à utiliser dans le réseau sans fil.
	Mode mixte PSK <sup>*1, 2</sup>	Définit le système Mode mixte PSK à utiliser dans le réseau sans fil. Le mode mixte PSK sélectionne automatiquement un type de chiffrement disponible parmi WPA-PSK AES ou WPA2-PSK AES.
	Mode mixte Enterprise <sup>*2, 3</sup>	Définit le système Mode mixte Enterprise à utiliser dans le réseau sans fil. Le mode mixte Enterprise sélectionne automatiquement un type de chiffrement disponible parmi WPA-Enterprise AES ou WPA2-Enterprise AES.
WEP	Chiffrement	Sélectionnez <b>Hex</b> ou <b>Ascii</b> pour le code de la clé WEP.
	Clé WEP 1	Définit l'ensemble de clés WEP utilisé sur le réseau sans fil, uniquement lorsque <b>WEP 128 bits</b> ou <b>WEP 64 bits</b> est sélectionné pour <b>Chiffrement</b> .
	Entrez à nouveau la clé WEP 1	Saisissez à nouveau la clé WEP 1 pour la vérifier.
	Clé WEP 2	Définit l'ensemble de clés WEP utilisé sur le réseau sans fil, uniquement lorsque <b>WEP 128 bits</b> ou <b>WEP 64 bits</b> est sélectionné pour <b>Chiffrement</b> .
	Entrez à nouveau la clé WEP 2	Saisissez à nouveau la clé WEP 2 pour la vérifier.
	Clé WEP 3	Définit l'ensemble de clés WEP utilisé sur le réseau sans fil, uniquement lorsque <b>WEP 128 bits</b> ou <b>WEP 64 bits</b> est sélectionné pour <b>Chiffrement</b> .
	Entrez à nouveau la clé WEP 3	Saisissez à nouveau la clé WEP 3 pour la vérifier.
	Clé WEP 4	Définit l'ensemble de clés WEP utilisé sur le réseau sans fil, uniquement lorsque <b>WEP 128 bits</b> ou <b>WEP 64 bits</b> est sélectionné pour <b>Chiffrement</b> .
	Entrez à nouveau la clé WEP 4	Saisissez à nouveau la clé WEP 4 pour la vérifier.
	Clé de transmission <sup>*5</sup>	Définit le type de clé de transmission de la liste.

<b>WPA-PSK</b>	<b>Phrase secrète/Clé</b>	Définit la phrase de passe.
	<b>Entrez à nouveau la phrase de passe/Clé</b>	Saisissez à nouveau la phrase de passe pour la vérifier.
<b>WPA-Enterprise*4</b>	<b>Identité EAP</b>	Définit l'identité EAP pour l'authentification.
	<b>Méthode d'authentification</b>	Affiche la méthode d'authentification.
	<b>Nom de connexion</b>	Définit le nom d'utilisateur comme authentification.
	<b>Mot de passe</b>	Définit le mot de passe.
	<b>Confirmez le mot de passe</b>	Entrez à nouveau le mot de passe pour le vérifier.

\*1 Pour le chiffrement, la méthode AES est utilisée.

\*2 Cet élément n'est disponible que si **Infrastructure** est sélectionné comme **Type de réseau**.

\*3 Pour une authentification et un chiffrement par certificat numérique, la méthode AES est utilisée.

\*4 Pour activer le paramètre, importez un certificat qui prend en charge un LAN sans fil (serveur/client) sur les pages **SSL/TLS** et activez le certificat adéquat à l'avance.

\*5 Lorsque **Auto** est sélectionné comme **Clé de transmission**, c'est la clé spécifiée pour **Clé WEP 1** qui est utilisée.

## Wi-Fi Direct

Configure les paramètres détaillés de la connexion Wi-Fi Direct.



### REMARQUE:

- Wi-Fi Direct est disponible sur les appareils Dell H625cdw et Dell H825cdw.

<b>Wi-Fi Direct</b>	<b>Wi-Fi Direct</b>	Définit s'il faut activer la connexion Wi-Fi Direct.
	<b>Rôle du groupe</b>	Définit le rôle du groupe de l'imprimante.
	<b>Nom du périphérique</b>	Indique le nom d'imprimante qui identifie le réseau Wi-Fi Direct. Ce nom peut comporter jusqu'à 32 caractères alphanumériques. Vérifiez-le lorsque vous sélectionnez le nom d'imprimante sur votre périphérique mobile.
	<b>Configuration WPS</b>	Configure le réseau Wi-Fi Direct avec Wi-Fi Protected Setup (WPS).
	<b>Propriétaire du groupe</b>	Définit l'imprimante comme le propriétaire du groupe en cas d'utilisation de Wi-Fi Direct. Le fait de définir l'imprimante comme propriétaire du groupe permet aux périphériques mobiles de détecter l'imprimante. Le SSID de l'imprimante s'affiche dans la liste des réseaux sans fil sur votre périphérique mobile Wi-Fi.
	<b>SSID (chaîne de caractères « DIRECT-** »)</b>	Indique un nom qui identifie le réseau Wi-Fi Direct. Vous pouvez utiliser 32 caractères alphanumériques au maximum. « DIRECT- » ne peut pas être modifié.
	<b>Phrase de passe</b>	Affiche la phrase de passe. Vérifiez-le lorsque vous saisissez la phrase de passe sur votre périphérique mobile.
	<b>Adresse IP</b>	Affiche l'adresse IP de l'adaptateur Wi-Fi Direct.
	<b>Masque sous-réseau</b>	Affiche le masque de sous-réseau.
	<b>État</b>	Affiche l'état.
	<b>Périphérique couplé</b>	Affiche le nom du terminal mobile actuellement connecté.
	<b>Rôle actuel</b>	Affiche le rôle de groupe actuel de l'imprimante.
	<b>SSID actuel</b>	Affiche le SSID actuel. Vérifiez-le lorsque vous sélectionnez le nom du réseau Wi-Fi Direct sur votre périphérique mobile.

### **Remise à zéro du serveur d'impression**

Initialise la mémoire non volatile (NVRAM) de la fonction réseau et redémarre l'imprimante. Vous pouvez aussi initialiser la NVRAM de l'imprimante à partir de **Réinitialisation défaut** du menu **Réglages de l'imprimante**.

<b>Initialiser la mémoire NIC NVRAM et redémarrer l'imprimante.</b>	Cliquez sur <b>Démarrer</b> pour initialiser NVRAM, rétablir les réglages réseau par défaut et redémarrer la capacité réseau.
<b>Redémarrer imp.</b>	Cliquez sur <b>Démarrer</b> pour redémarrer l'imprimante.

## **Sécurité**

L'onglet **Sécurité** comprend les pages **Réglage du mot de passe**, **Système d'authentification**, **Serveur Kerberos**, **Serveur LDAP**, **Authentification LDAP**, **Mappage utilisateurs LDAP**, **SSL/TLS**, **IPsec**, **802.1x**, **Filtre IP** et **Filtrage de domaines SMTP**.

### **Réglage du mot de passe**

Définit le mot de passe requis pour accéder aux paramètres de configuration de l'imprimante à partir de Dell Printer Configuration Web Tool. Vous pouvez également afficher cette page en cliquant sur **Réglage du mot de passe** dans le cadre de gauche.

#### **REMARQUE:**

- Pour rétablir le mot de passe sur défaut (NULL), initialisez la mémoire non volatile (NVM).
- Vous pouvez définir le mot de passe pour accéder aux Paramètres Admin.

<b>Réglage du mot de passe</b>	<b>Mot de passe de l'administrateur</b>	Définit le mot de passe (128 caractères alphanumériques maximum).
	<b>Confirmez le mot de passe de l'administrateur</b>	Confirme le mot de passe défini.
	<b>Accès refusé par l'échec de l'authentification de l'Administrateur</b>	Définit le temps pendant lequel l'administrateur doit attendre pour accéder à la configuration de l'imprimante dans Dell Printer Configuration Web Tool. L'accès est refusé si la durée d'expiration est dépassée. Si vous réglez cette valeur sur zéro, ce mode est désactivé.

### **Systeme d'authentification**

Spécifie le type d'authentification de serveur, la durée d'expiration de réponse ou de recherche du serveur.

<b>Type d'authentification</b>	<b>Réglages du système d'authentification</b>	Sélectionnez le système d'authentification dans la liste.
<b>Type d'authentification (pour ColorTrack PRO)*</b>	<b>Réglages du système d'authentification</b>	Sélectionnez le système d'authentification dans la liste. Si le serveur auquel vous voulez accéder utilise l'authentification Kerberos, sélectionnez <b>Kerberos (Windows)</b> comme méthode d'authentification et spécifiez les paramètres du serveur sous « Serveur Kerberos ».
<b>Informations facultatives</b>	<b>Expiration du temps de réponse du serveur</b>	Définit la durée d'attente de l'imprimante pour la réponse du serveur.
	<b>Expiration du temps de recherche</b>	Définit la durée d'attente de l'imprimante pour la recherche du serveur.

\* Disponible sur les appareils Dell S2825cdn.

### **Serveur Kerberos**

Indique les réglages du serveur Kerberos.

<b>Serveur Kerberos</b>	<b>Serveur Kerberos 1- 5 Adresse IP/Nom d'hôte et port</b>	Définit l'adresse IP ou le nom d'hôte et l'adresse du port.
	<b>Nom de domaine</b>	Spécifie chaque information.
<b>Serveur Kerberos (pour ColorTrack PRO)*</b>	<b>Adresse IP/nom d'hôte et port</b>	Définit l'adresse IP ou le nom d'hôte et l'adresse du port.
	<b>Nom de domaine</b>	Saisissez le nom de domaine.

\* Disponible sur les appareils Dell S2825cdn.

### **Serveur LDAP**

Indique les réglages du serveur LDAP.

<b>Informations sur le serveur</b>	<b>Adresse IP/nom d'hôte et port</b>	Définit l'adresse IP ou le nom d'hôte et l'adresse du port.
	<b>Serveur LDAP</b>	Affiche les informations logicielles actuelles du serveur LDAP.

<b>Informations facultatives</b>	<b>Rechercher le répertoire racine</b>	Saisissez le point de départ pour recherche une destination. Exemple : cn=utilisateurs, dc=exemple, dc=com
	<b>Identifiants de connexion pour accéder au serveur LDAP</b>	Sélectionnez l'identifiant utilisé pour accéder au serveur LDAP. Pour utiliser une connexion anonyme, sélectionnez <b>Aucun</b> et vérifiez que le serveur LDAP prend en charge la connexion anonyme.
	<b>Nom de connexion</b>	Permet d'entrer le nom de connexion de l'administrateur.
	<b>Mot de passe</b>	Saisissez le mot de passe de connexion en utilisant entre 1 et 127 caractères alphanumériques. Si le mot de passe est laissé vierge (vide), vous ne pouvez pas vous connecter à un serveur.
	<b>Confirmez le mot de passe</b>	Saisissez à nouveau le mot de passe de connexion pour le vérifier.
	<b>Expiration du temps de recherche</b>	Sélectionnez <b>Attendez la limite du serveur LDAP</b> pour respecter le temps indiqué par le serveur LDAP. Sélectionnez <b>Patientez</b> pour préciser le temps.
	<b>Rechercher ordre des noms</b>	Définit l'ordre de la recherche.
	<b>Carnet d'adresses serveur</b>	Cochez la case pour activer le carnet d'adresse du serveur.
<b>Informations sur le serveur (pour ColorTrack PRO)*</b>	<b>Répertoire serveur</b>	Cochez la case pour activer le répertoire du serveur.
	<b>Adresse IP/nom d'hôte et port</b>	Définit l'adresse IP ou le nom d'hôte et l'adresse du port. L'adresse du port doit prendre les valeurs 389, 636, 3268, 3269 ou entre 5000 et 65535. Lorsqu'une communication LDAPS est requise, réglez le numéro de port sur 636, et si vous utilisez le catalogue global, réglez le numéro de port sur 3269.
	<b>Serveur LDAP</b>	Affiche les informations logicielles actuelles du serveur LDAP.
<b>Informations facultatives (pour ColorTrack PRO)*</b>	<b>Rechercher le répertoire racine</b>	Saisissez la racine du répertoire de recherche.
	<b>Nom de connexion</b>	Permet d'entrer le nom de connexion de l'administrateur.
	<b>Mot de passe</b>	Saisissez le mot de passe de connexion en utilisant entre 1 et 127 caractères alphanumériques.
	<b>Confirmez le mot de passe</b>	Entrez à nouveau le mot de passe de l'administrateur pour le confirmer.
	<b>Expiration du temps de recherche</b>	Sélectionnez <b>Attendez la limite du serveur LDAP</b> pour respecter le temps indiqué par le serveur LDAP. Sélectionnez <b>Patientez</b> pour préciser le temps.

\* Disponible sur les appareils Dell S2825cdn.



#### REMARQUE:

- **Carnet d'adresses serveur** doit être réglé sur **Marche** avant de pouvoir utiliser le carnet d'adresse du serveur pour la fonction Numérisation courriel.
- **Répertoire serveur** doit être réglé sur **Marche** avant de pouvoir utiliser le répertoire du serveur pour la fonction de fax.

## Authentification LDAP

Spécifie la méthode d'authentification de serveur LDAP.

<b>Authentification LDAP</b>	<b>Méthode d'authentification</b>	Affiche la méthode d'authentification.
	<b>Utiliser la chaîne de textes ajoutée</b>	Spécifie si la chaîne de texte ajoutée dans la liste doit être utilisée.
	<b>Chaîne de textes ajoutée au nom de l'utilisateur</b>	Saisissez la chaîne de textes ajoutée.
<b>Authentification LDAP (pour ColorTrack PRO)*</b>		Spécifie la méthode d'authentification de serveur LDAP.
	<b>Méthode d'authentification</b>	Affiche la méthode d'authentification.
	<b>Utiliser la chaîne de textes ajoutée</b>	Spécifie si la chaîne de texte ajoutée dans la liste doit être utilisée.
	<b>Chaîne de textes ajoutée au nom de l'utilisateur</b>	Saisissez la chaîne de textes ajoutée.

\* Disponible sur les appareils Dell S2825cdn.

### Mappage utilisateurs LDAP

Indique les réglages du mappage utilisateur LDAP.

<b>Mappage utilisateurs LDAP</b>	<b>Nom courant</b>	Définit le type d'attribut du nom courant choisi pour le serveur LDAP.
	<b>Nom de famille</b>	Définit le type d'attribut du nom de famille choisi pour le serveur LDAP.
	<b>Prénom</b>	Définit le type d'attribut du prénom choisi pour le serveur LDAP.
	<b>Adresse e-mail</b>	Définit le type d'attribut de l'adresse e-mail choisie pour le serveur LDAP.
	<b>Numéro de fax</b>	Définit le type d'attribut du numéro de fax choisi pour le serveur LDAP.

### SSL/TLS

Indique les paramètres pour la communication SSL/TSL cryptée avec l'imprimante et définir/effacer le certificat utilisé pour IPsec, LDAPS ou Wi-Fi.

#### REMARQUE:

- Le réseau sans fil est disponible sur les appareils Dell H625cdw et Dell H825cdw.

<b>SSL/TLS</b>	<b>Communication HTTP-SSL/TLS<sup>1</sup></b>	Cochez la case pour activer HTTP-Communication SSL/TLS.
	<b>HTTP - Numéro de port de communication SSL/TLS</b>	Définit le numéro de port, qui est différent de celui pour HTTP pour SSL/TLS. Il doit être égal à 443 ou entre 8000 et 9999.
	<b>Communication LDAP-SSL/TLS</b>	Cochez la case à cocher pour activer LDAP, et l'accès se fera par communication SSL/TLS.
	<b>Communication SMTP-SSL/TLS</b>	Définit le type de SSL/TLS utilisé pour communiquer avec le serveur SMTP.
	<b>MD5</b>	Cochez la case pour activer le MD5.

<b>Certificat numérique de machine</b>	<b>Générer un certificat signé par soi<sup>2</sup></b>	Cliquez pour afficher la page <b>Générer un certificat signé par soi</b> et pour créer une certification de sécurité à partir de la page. Le bouton Générer un certificat signé par soi n'est disponible que lorsque le certificat signé par soi n'est pas généré.
	<b>Méthode clé publique</b>	Sélectionne la méthode de clé publique du certificat signé par soi.
	<b>Format de la touche publique</b>	Définit le format de la touche publique.
	<b>Émetteur</b>	Définit l'émetteur du certificat auto-signé.
	<b>Validité</b>	Saisit le nombre de jours de validité de 1 à 9999 jours.
	<b>Générer un certificat signé</b>	Cliquez pour générer le certificat auto-signé.
	<b>Demande de signature de certificat (CSR)</b>	Cliquez pour afficher la page <b>Demande de signature de certificat (CSR)</b> et pour créer une demande de signature de certificat à partir de la page.
	<b>Algorithme de signature numérique</b>	Sélectionnez l'algorithme de signature numérique.
	<b>Taille clé publique</b>	Sélectionnez la taille de la clé publique.
	<b>Code pays à 2 lettres (obligatoire)</b>	Entrez le code pays à 2 lettres.
	<b>Nom de l'État/Province</b>	Entrez le nom de l'État/Province (16 octets maximum).
	<b>Nom de la localité</b>	Entrez le nom de la localité (32 octets maximum).
	<b>Nom de l'organisation (Obligatoire)</b>	Entrez le nom de l'organisation (32 octets maximum).
	<b>Unité organisationnelle (Obligatoire)</b>	Entrez l'unité organisationnelle (32 octets maximum).
	<b>Nom courant</b>	Entrez le nom courant.
	<b>Adresse e-mail</b>	Entrez l'adresse électronique.



<b>Certificat numérique de machine</b>	<b>Télécharger le certificat signé</b> <sup>*2</sup>	Cliquez pour afficher la page <b>Télécharger le certificat signé</b> et pour télécharger le fichier de certificat vers l'appareil à partir de cette page.
	<b>Mot de passe</b>	Saisissez le mot de passe pour télécharger le fichier de certificat.
	<b>Confirmez le mot de passe</b>	Saisissez à nouveau le mot de passe pour confirmer.
	<b>Nom de fichier</b>	Cliquez sur <b>Naviguer</b> pour rechercher le nom de fichier à télécharger sur l'appareil.
	<b>Importer</b>	Cliquez sur <b>Importer</b> pour télécharger le fichier de certificat sur l'appareil.
<b>Gestion de certificat</b> <sup>*2</sup>		Cliquez pour afficher la page <b>Gestion de certificat</b> et pour gérer une certification de sécurité à partir de la page.
	<b>Catégorie</b>	Sélectionne le périphérique à certifier.
	<b>Objectifs du certificat</b>	Sélectionne la connexion à certifier.
	<b>Ordre du certificat</b>	Sélectionne l'ordre de certification.
	<b>Affiche la liste</b>	Cliquez pour afficher la page <b>Liste des certificats</b> .
<b>Supprimer tous les certificats</b>	<b>Effacer</b>	Cliquez pour effacer tous les certificats.
	<b>Annuler</b>	
<b>Liste des certificats</b> <sup>*2</sup>	<b>Catégorie</b>	Affiche le périphérique à certifier sélectionné dans la page <b>Gestion de certificat</b> .
	<b>Objectifs du certificat</b>	Affiche la connexion à certifier sélectionnée dans la page <b>Gestion de certificat</b> .
	<b>Délivré à</b>	Affiche la liste d'ordre de certification.
	<b>Validité</b>	Indique si le certificat est valide ou non.
	<b>Détails du certificat</b>	Cliquez pour afficher la page <b>Détails du certificat</b> . La page <b>SSL/TLS</b> s'affiche si aucun élément de la colonne <b>Délivré à</b> n'a été sélectionné.

<b>Certificat numérique de machine</b>	<b>Détails du certificat<sup>*2</sup></b>	<b>Catégorie</b>	Affiche le périphérique à certifier sélectionné dans la page <b>Gestion de certificat</b> ou dans la page <b>SSL/TLS</b> .	
		<b>Délivré à</b>	Affiche le périphérique à certifier.	
		<b>Émetteur</b>	Affiche l'émetteur à certifier.	
		<b>Numéro de série</b>	Affiche le numéro de série du périphérique.	
		<b>Méthode clé publique</b>	Affiche la méthode clé publique.	
		<b>Format de la touche publique</b>	Affiche le format de la touche publique.	
		<b>Valide à partir du</b>	Affiche la durée pendant laquelle le certificat est valide.	
		<b>Valide jusqu'à</b>	Affiche la durée pendant laquelle le certificat est invalide.	
		<b>État</b>	Indique si le certificat est valide ou non.	
		<b>Objectifs du certificat</b>	Affiche les objectifs du certificat.	
		<b>État de sélection du certificat</b>	Affiche de type de certificat de périphérique que vous avez sélectionné.	
		<b>Adresse e-mail</b>	Affichée uniquement si une adresse e-mail valable a été spécifiée dans la certificat.	
		<b>Utiliser ce certificat</b>	Cliquez pour appliquer ce certificat au périphérique.	
		<b>Effacer</b>	Cliquez pour effacer ce certificat.	
		<b>Exporter ce certificat</b>	Cliquez pour exporter ce certificat vers un autre périphérique.	
		<b>Détails Demande de signature de certificat (CSR)</b>	<b>Code pays à 2 lettres (obligatoire)</b>	Affiche les détails de la demande de signature de certificat (CSR).
			<b>Nom de l'État/Province</b>	
<b>Nom de la localité</b>				
<b>Nom de l'organisation (Obligatoire)</b>				
<b>Unité organisationnelle (Obligatoire)</b>				
<b>Nom courant</b>				
<b>Adresse e-mail</b>				

\*1 Cet élément n'est disponible que lorsque le certificat auto-signé a été généré.

\*2 Cet élément n'est valable que si on est connecté par SSL/TLS (https). Seul l'administrateur peut voir les pages.

## **IPsec**

Définit les paramètres de l'architecture de sécurité pour le protocole Internet (IPsec) pour la communication cryptée vers l'imprimante.

<b>Réglages de IPsec</b>	<b>Protocole</b>	Cochez la case à cocher pour activer le protocole.
	<b>IKE</b>	<b>Clé pré-partagée</b> s'affiche pour le paramètre IKE.
	<b>Clé pré-partagée</b>	Définit une clé partagée. Vous pouvez saisir jusqu'à 255 caractères alphanumériques, points et tirets.
	<b>Saisir à nouveau la clé pré-partagée</b>	Saisissez à nouveau la clé partagée pour la vérifier.
	<b>Durée de vie de IKE SA</b>	Définit la durée de vie de IKE SA, de 5 à 28 800 minutes.
	<b>Durée de vie de IPsec SA</b>	Définit la durée de vie de IPsec SA, de 5 à 2 880 minutes.
	<b>Groupe DH</b>	Définit le groupe DH.
	<b>PFS</b>	Cochez la case pour activer le paramètre PFS.
	<b>Adresse IPv4 homologues distants</b>	Définit l'adresse IP de connexion.
	<b>Adresse IPv6 homologues distants</b>	Définit l'adresse IP de connexion.
	<b>Politique de communication non IPsec</b>	Permet la communication avec un périphérique qui ne prend pas en charge IPsec.

 **REMARQUE:**

- Si IPsec est activé avec des réglages incorrects, vous devrez le désactiver à l'aide du menu **IP Sec** sur le panneau de commande.

### 802.1x

Définit les paramètres pour l'authentification IEEE 802.1x pour la communication cryptée vers l'imprimante.

<b>Configurer 802.1x</b>	<b>Activez IEEE 802.1x</b>	Cochez la case pour activer l'authentification IEEE 802.1x.
	<b>Méthode d'authentification</b>	Sélectionne la méthode d'authentification à utiliser pour l'authentification IEEE 802.1x.
	<b>EAP-MD5</b>	
	<b>EAP-MS-CHAPv2</b>	
	<b>PEAP/MS-CHAPv2</b>	
	<b>Nom de connexion : (Nom de périphérique)</b>	Définit le nom de connexion (nom de périphérique) pour l'authentification IEEE 802.1x (maximum 128 caractères alphanumériques).
	<b>Mot de passe</b>	Définit le mot de passe d'ouverture de session pour l'authentification IEEE 802.1x (maximum 128 caractères alphanumériques).
	<b>Confirmez le mot de passe</b>	Confirme le mot de passe de connexion défini.

 **REMARQUE:**

- Disponible sur les appareils Dell H625cdw et Dell H825cdw.

## Filtre IP

Indique s'il est nécessaire d'activer la fonction de filtre IP, qui autorise uniquement la communication avec les périphériques dont les adresses IP sont enregistrées sur l'imprimante.

### REMARQUE:

- Cette fonction ne s'applique pas à la communication via Wi-Fi Direct.

<b>Filtre IPv4</b>	Active ou désactive le filtre IPv4.
<b>Liste des règles de filtre IP</b>	Ajoute, modifie ou supprime une règle du filtre IP. Il est possible d'enregistrer jusqu'à 20 règles.
<b>Filtre IPv6</b>	Active ou désactive le filtre IPv6.
<b>Liste des règles de filtre IP</b>	Ajoute, modifie ou supprime une règle du filtre IP. Il est possible d'enregistrer jusqu'à 20 règles.

## Procédure de configuration du filtre IP

Pour activer la fonction de filtre IP, vous devez enregistrer l'adresse IP et le masque de sous-réseau du périphérique que vous souhaitez autoriser à communiquer avec l'imprimante. La procédure suivante utilise les informations d'adresse ci-dessous comme exemple pour expliquer comment spécifier les paramètres de filtre IP.

- Adresse IP : 192.0.2.1
  - Masque sous-réseau : 255.255.255.0
- 1 Cochez la case **Activer** sous **Filtre IPv4**.
  - 2 Cliquez sur **Appliquer les nouveaux réglages** → **Redémarrer imp.**
  - 3 Après avoir redémarré l'imprimante, accédez à nouveau à l'écran **Filtre IP**.
  - 4 Cliquez sur **Ajouter** sous **Liste des règles de filtre IP** dans **Filtre IPv4**.
  - 5 Saisissez « 192 . 0 . 2 . 1 » dans la zone de texte **Adresse IP source** et « 24 » dans la zone de texte **Masque IP source**.  
Le masque de sous-réseau doit être spécifié au format de préfixe.
  - 6 Cliquez sur **Appliquer les nouveaux réglages** → **Redémarrer imp.**

## Filtrage de domaine SMTP

Indique s'il faut limiter les domaines de destination de messagerie.

### REMARQUE:

- Cette fonctionnalité ne restreint pas l'envoi d'e-mails par le biais de l'alerte e-mail.

<b>Filtrage de domaine SMTP</b>	<b>Filtrage de domaine</b>	Cochez la case à cocher pour activer le filtrage de domaine.
	<b>Autoriser liste domaines</b>	Vous permet d'enregistrer un maximum de cinq domaines autorisés pour l'envoi d'e-mails.

## Copier les réglages de l'imprimante

### Copier les réglages de l'imprimante

L'onglet **Copier les réglages de l'imprimante** comprend les pages **Copier les réglages de l'imprimante** et **Rapport sur la copie des réglages de l'imprimante**.

## Copier les réglages de l'imprimante

Copier les réglages de l'imprimante sur une ou plusieurs imprimantes du réseau ayant le même numéro de modèle.

### REMARQUE:

- Cette fonction vous permet de copier simultanément les réglages de l'imprimante vers 10 imprimantes de destination maximum. Si l'imprimante de destination possède différents champs de configuration, seuls les champs communs sont copiés.
- Vous ne pouvez pas copier le carnet d'adresses lorsque l'imprimante de destination a un travail en cours et qu'elle est exécutée dans le menu Numérisation/Fax/Carnet d'adresses du panneau de commande.

- 1 Sélectionnez les réglages que vous souhaitez copier à partir de **Réglages de l'imprimante, ColorTrack (réglages internes)** et/ou **Carnet d'adresses**.
- 2 Entrez l'adresse IP et le mot de passe de l'imprimante de destination dans les zones de texte **Adresse IP** et **Mot de passe**.
- 3 Cliquez sur **Copier les réglages vers l'hôte dans la liste ci-dessus**.

### REMARQUE:

- La copie des réglages de l'imprimante s'interrompt au bout de 60 secondes si aucune entrée n'est reçue.
- 4 Consultez le menu **Copier les réglages vers l'hôte dans la liste ci-dessus et redémarrer la machine** de Dell Printer Configuration Web Tool sur l'imprimante de destination pour vérifier si les réglages ont bien été copiés.

## Rapport sur la copie des réglages de l'imprimante

Indique si le réglage de l'imprimante est copié correctement sur les imprimantes de destination.

### REMARQUE:

- L'historique est effacé lorsque l'imprimante est mise hors tension.

## Volume à imprimer

### Volume à imprimer

L'onglet **Volume d'impression** comprend les pages **Volume d'impression** et **Dell ColorTrack**.

### Volume à imprimer

Affiche le nombre de pages imprimées. Vous pouvez également afficher cette page en cliquant sur **Volume d'impression** dans le cadre de gauche.

<b>Compte des pages de l'imprimante</b>	Affiche le nombre total de pages imprimées depuis que l'imprimante a été livrée par l'usine.
<b>Papier utilisé</b>	Affiche le nombre de pages imprimées pour chaque format de papier.

### Dell ColorTrack

Indique quels utilisateurs ont accès à l'impression couleur et limite le volume d'impression par utilisateur.

<b>Dell ColorTrack</b>	<b>Mode ColorTrack Arrêt</b>	Permet d'imprimer des données sans informations d'authentification.
	<b>Mode interne</b>	Met l'authentification en <b>Mode interne</b> avec les informations utilisateur enregistrées sur l'imprimante.
	<b>Mode externe<sup>*1</sup></b>	Met l'authentification en <b>Mode externe</b> avec les informations utilisateur enregistrées sur un serveur externe. Pour authentifier sur le serveur d'authentification externe avec le <b>Mode externe</b> , il est inutile d'enregistrer les informations utilisateur sur l'imprimante.
	<b>Utilisateur non enregistré</b>	Définit s'il faut autoriser l'impression des données sans informations d'authentification. Pour autoriser l'impression pour un utilisateur non enregistré, cochez la case.
	<b>Couleur Auto en Impression mono</b>	Définit si il faut imprimer tous les travaux en noir et blanc même si une impression couleur a été spécifiée.
	<b>Rapport d'erreur ColorTrack</b>	Indique s'il faut imprimer automatiquement les informations associées à l'erreur si l'impression à l'aide de ColorTrack constitue une erreur.
<b>Modifier enregistrement utilisateur imprimante</b>	<b>Enregistrement d'utilisateur<sup>*2</sup></b>	<p>Cliquez sur <b>Modifier enregistrement utilisateur</b> pour afficher la page <b>Modifier enregistrement utilisateur imprimante</b>.</p> <p>Pour enregistrer un utilisateur, cliquez sur <b>Créer</b> pour ouvrir la page <b>paramètres de l'utilisateur d'imprimante</b>.</p> <p>Pour supprimer un utilisateur, cliquez sur <b>Effacer</b> pour ouvrir la page <b>Supprimer utilisateur</b>.</p> <p>En cliquant sur <b>Retour</b> on peut revenir à l'présent avant la suppression de l'utilisateur.</p> <p>Pour vérifier ou modifier un utilisateur, cliquez sur <b>Confirmer/Modifier</b> pour ouvrir la page <b>Imprimer les paramètres de l'utilisateur</b>.</p>

<b>Paramètres utilisateur de l'imprimante</b>	<b>Numéro d'enregistrement d'utilisateur</b>	Affiche le numéro d'enregistrement de l'utilisateur. Le bouton <b>Supprimer utilisateur</b> est affiché si l'utilisateur est déjà inscrit.
	<b>Nom d'utilisateur</b>	Définit le nom de l'utilisateur.
	<b>Mot de passe</b>	Définit le mot de passe par une série de 4 à 12 caractères alphanumériques.
	<b>Confirmer le mot de passe</b>	Entrez à nouveau le mot de passe pour le vérifier.
	<b>Limitation de mode couleur</b>	Définit si le mode couleur doit être restreint.
	<b>Limite supérieure pour impression couleur</b>	Définit le nombre de pages maximum autorisé pour l'impression couleur.
	<b>Comptage cumulatif des pages couleur</b>	Affiche le nombre de pages cumulé pour l'impression couleur.
	<b>Limite supérieure pour impression monochrome</b>	Définit le nombre de pages maximum autorisé pour l'impression monochrome.
	<b>Comptage cumulatif des pages monochromes</b>	Affiche le nombre de pages cumulé pour l'impression monochrome.

\*1 Disponible sur les appareils Dell S2825cdn.

\*2 Cet élément n'est affiché que lorsque **Mode ColorTrack** est **Activé**.

## Carnet d'adresses

### Adresse e-mail

L'onglet **Adresse e-mail** comprend les pages **Adresse e-mail**, **Groupe d'e-mails** et **Configuration par défaut**.

#### **Adresse e-mail**

Affiche les entrées d'adresses e-mail enregistrées sur la page **Adresse e-mail**.

<b>Adresse e-mail</b>	<b>Liste d'adresses à :</b>	Sélectionner chaque bouton permet d'afficher une liste du groupe d'ID d'utilisateurs dessus.
	<b>ID</b>	Affiche l'ID de l'utilisateur.
	<b>Nom</b>	Affiche le nom d'utilisateur. ( <b>Non utilisé</b> ) est affiché en l'absence d'enregistrement.
	<b>Adresse</b>	Affiche l'adresse e-mail de l'utilisateur.
	<b>Effacer</b>	Efface l'entrée de l'ID d'utilisateur sélectionné.
	<b>Vérifier / Modifier</b>	Affiche une boîte de dialogue où il est possible de modifier l'entrée de l'ID d'utilisateur sélectionné.
	<b>Créer</b>	Affiche une boîte de dialogue où il vous est possible de créer une nouvelle entrée sous l'ID d'utilisateur sélectionné.

### **Adresse e-mail (Vérifier / Modifier, Créer)**

Affiche ou modifie les entrées d'adresses e-mail de la page **Adresse e-mail** ou crée une nouvelle entrée. Les éléments suivants se trouvent dans la boîte de dialogue qui s'affiche lorsque vous cliquez sur le bouton **Vérifier / Modifier** ou **Créer** de la page **Adresse e-mail**.

<b>Adresse e-mail</b>	<b>ID</b>	Affiche l'ID de l'utilisateur sélectionné.
	<b>Nom</b>	Permet d'afficher ou de modifier le nom de l'utilisateur enregistré sous l'ID ou de saisir un nom pour la nouvelle entrée.
	<b>Adresse</b>	Permet d'afficher ou de modifier l'adresse e-mail de l'utilisateur, ou d'entrer une adresse e-mail pour la nouvelle entrée.
	<b>Effacer*</b>	

\* Cet élément est uniquement disponible quand vous cliquez sur **Confirmer / Modifier**.

### **Adresse e-mail (Effacer)**

Supprime les entrées d'adresses e-mail enregistrées sur la page **Adresse e-mail**. Les éléments suivants se trouvent dans la boîte de dialogue qui s'affiche lorsque vous cliquez sur **Effacer** dans la page **Adresse e-mail**.

### **Groupe d'e-mails**

Affiche les entrées d'adresses e-mail enregistrées sur la page **Groupe d'e-mails**.

<b>Groupe d'e-mails</b>	<b>ID de groupe</b>	Affiche l'ID du groupe.
	<b>Nom</b>	Affiche le nom du groupe attribué. <b>(Non utilisé)</b> est affiché en l'absence d'enregistrement.
	<b>Effacer</b>	Efface l'entrée de l'ID de groupe sélectionné.
	<b>Vérifier / Modifier</b>	Affiche une boîte de dialogue où il est possible de modifier l'entrée de l'ID de groupe sélectionné.
	<b>Créer</b>	Affiche une boîte de dialogue où il vous est possible de créer une nouvelle entrée sous l'ID de groupe sélectionné.

### **Groupe d'e-mails (Vérifier / Modifier, Créer)**

Affiche ou modifie les entrées de groupes d'adresses e-mail de la page **Groupe d'e-mails** ou crée une nouvelle entrée. Les éléments suivants se trouvent dans la boîte de dialogue qui s'affiche lorsque vous cliquez sur le bouton **Vérifier / Modifier** ou **Créer** de la page **Groupe d'e-mails**.



<b>Groupe d'e-mails</b>	<b>Groupe d'e-mails</b>	<b>ID</b>	Affiche l'ID de groupe sélectionné.
		<b>Nom</b>	Permet d'afficher ou de modifier le nom attribué à l'ID de groupe, ou d'entrer un nom de groupe.
		<b>Effacer*</b>	
	<b>Adresse e-mail</b>	<b>Liste d'adresses à :</b>	Sélectionner chaque bouton permet d'afficher une liste du groupe d'ID dessus.
		<b>ID</b>	Affiche l'ID de l'utilisateur. Cochez la case de gauche pour créer la groupe.
		<b>Nom</b>	Affiche le nom d'utilisateur. <b>(Non utilisé)</b> est affiché en l'absence d'enregistrement.
		<b>Adresse</b>	Permet d'afficher ou de modifier l'adresse e-mail d'une entrée enregistrée sous l'ID d'utilisateur sélectionné, ou d'entrer une adresse e-mail pour la nouvelle entrée.

\* Cet élément est uniquement disponible quand vous cliquez sur **Confirmer / Modifier**.

### **Groupe d'e-mails (Effacer)**

Efface les entrées des groupes d'e-mails enregistrées sur la page **Groupe d'e-mails**. Les éléments suivants se trouvent dans la boîte de dialogue qui s'affiche lorsque vous cliquez sur **Effacer** dans la page **Groupe d'e-mails**.

### **Configuration par défaut**

Définit l'objet et le message de l'e-mail par défaut.

<b>Configuration par défaut</b>	<b>Objet par défaut</b>	Permet d'entrer l'objet par défaut de l'e-mail.
	<b>Corps du texte</b>	Permet d'entrer l'e-mail par défaut.

### **Adresse du serveur**

L'onglet **Adresse du serveur** comprend la page **Adresse du serveur**.

### **Adresse du serveur**

Affiche les entrées d'adresses serveur enregistrées sur la page **Adresse serveur**.

<b>Adresse du serveur</b>	<b>Liste d'adresses à :</b>	Sélectionner chaque bouton permet d'afficher une liste du groupe d'ID dessus.
	<b>ID</b>	Affiche l'ID du serveur.
	<b>Nom</b>	Affiche le nom du répertoire de fichiers. <b>(Non utilisé)</b> est affiché en l'absence d'enregistrement.
	<b>Adresse du serveur</b>	Affiche l'adresse du répertoire de fichiers.
	<b>Effacer</b>	Efface l'entrée de l'ID de serveur sélectionné.
	<b>Vérifier / Modifier</b>	Affiche une boîte de dialogue où il est possible de modifier l'entrée de l'ID de serveur sélectionné.
	<b>Créer</b>	Affiche une boîte de dialogue où il vous est possible de créer une nouvelle entrée sous l'ID de serveur sélectionné.

### **Adresse serveur (Vérifier / Modifier, Créer)**

Affiche ou modifie les entrées d'adresses serveur de la page **Adresse serveur** ou crée une nouvelle entrée. Les éléments suivants se trouvent dans la boîte de dialogue qui s'affiche

lorsque vous cliquez sur le bouton **Vérifier / Modifier** ou **Créer** de la page **Adresse serveur**.

<b>Adresse du serveur</b>	<b>ID</b>	Affiche l'ID de serveur sélectionné.
	<b>Nom</b>	Permet d'afficher ou de modifier le nom de serveur attribué à l'ID de serveur, ou d'entrer un nouveau nom de serveur.
	<b>Type de serveur</b>	Permet d'afficher le type de serveur si vous cliquez sur <b>Confirmer/Modifier</b> . Permet d'afficher le type de serveur si vous cliquez sur <b>Créer</b> .
	<b>FTP<sup>*1</sup></b>	Sélectionnez cette option pour stocker des données numérisées sur un serveur via le protocole FTP.
	<b>SMB<sup>*1</sup></b>	Sélectionnez cette option pour stocker des données numérisées sur un ordinateur via le protocole SMB (Server Message Block).
<b>Adresse du serveur</b>		Permet d'afficher ou de modifier l'adresse de serveur enregistrée sous l'ID de serveur, ou d'entrer une nouvelle adresse de serveur.
<b>Nom de partage<sup>*2</sup></b>		Permet d'afficher ou de modifier le nom de partage attribué, ou d'entrer un nouveau nom de partage, quand <b>Type de serveur</b> est réglé sur <b>SMB</b> .
<b>Chemin du serveur</b>		Permet d'afficher ou de modifier le chemin serveur attribué, ou d'entrer un nouveau chemin.
<b>Numéro port serveur</b>		Permet d'afficher ou de modifier le numéro de port du serveur attribué, ou d'entrer un nouveau numéro de port. Si vous laissez cette zone de texte vide, le numéro de port par défaut (FTP : 21, SMB : 139) est utilisé.
<b>Nom de connexion</b>		Permet d'afficher ou de modifier le nom de connexion requis pour accéder au protocole sélectionné, ou d'entrer un nouveau nom de connexion.
<b>Mot passe connexion</b>		Permet d'afficher ou de modifier le mot de passe requis pour accéder au protocole sélectionné, ou d'entrer un nouveau mot de passe.
<b>Confirmez le mot de passe</b>		Confirme le mot de passe défini.
	<b>Effacer<sup>*3</sup></b>	

<sup>\*1</sup> Vous pouvez modifier cet élément uniquement quand vous cliquez sur **Créer**.

<sup>\*2</sup> Cet élément est uniquement disponible quand **Type de serveur** est réglé sur **SMB**.

<sup>\*3</sup> Cet élément est uniquement disponible quand vous cliquez sur **Confirmer / Modifier**.

### **Adresse serveur (Effacer)**

Supprime les entrées d'adresses serveur enregistrées sur la page **Adresse serveur**. Les éléments suivants se trouvent dans la boîte de dialogue qui s'affiche lorsque vous cliquez sur **Effacer** dans la page **Adresse serveur**.

## Répertoire

L'onglet **Répertoire** comprend les pages **Numérotation rapide FAX** et **Groupe FAX**.

### **Numérotation rapide FAX**

Affiche les entrées de numéro de fax enregistrées sur la page **Numérotation rapide FAX**.

<b>Numérotation rapide FAX</b>	<b>Liste de numérotation rapide à :</b>	Sélectionner chaque bouton permet d'afficher une liste des entrées du groupe des codes de numérotation rapide indiqués dessus.
	<b>Numérotation rapide</b>	Affiche l'ID de numérotation rapide.
	<b>Nom</b>	Affiche le nom attribué pour un ID de numérotation rapide.
	<b>Numéro de tél</b>	Affiche le code de numérotation rapide. <b>(Non utilisé)</b> est affiché en l'absence d'enregistrement.
	<b>Effacer</b>	Efface l'entrée pour le code de numérotation rapide sélectionné.
	<b>Vérifier / Modifier</b>	Affiche une boîte de dialogue où il est possible de modifier l'entrée du code de numérotation rapide sélectionné.
	<b>Créer</b>	Affiche une boîte de dialogue où il vous est possible de créer une nouvelle entrée sous le code de numérotation rapide sélectionné.

### **Numérotation rapide FAX (Vérifier / Modifier, Créer)**

Affiche ou modifie les entrées de numérotation rapide de la page **Numérotation rapide FAX** ou crée une nouvelle entrée. Les éléments suivants se trouvent dans la boîte de dialogue qui s'affiche lorsque vous cliquez sur le bouton **Vérifier / Modifier** ou **Créer** de la page **Numérotation rapide FAX**.

<b>Numérotation rapide FAX</b>	<b>Numérotation rapide</b>	Affiche le code de numérotation rapide sélectionné.
	<b>Nom</b>	Permet d'afficher ou de modifier le nom d'une entrée enregistrée sous le code de numérotation rapide, ou de saisir un nom pour la nouvelle entrée.
	<b>Numéro de tél</b>	Permet d'afficher ou de modifier le numéro de fax d'une entrée enregistrée sous le code de numérotation rapide, ou de saisir un numéro de fax pour la nouvelle entrée.
	<b>Effacer*</b>	Efface l'entrée pour le code de numérotation rapide. Ce bouton n'est disponible que dans une boîte de dialogue pour la modification d'une entrée existante.

\* Cet élément est uniquement disponible quand vous cliquez sur **Confirmer / Modifier**.

### **Numérotation rapide FAX (Effacer)**

Efface les entrées de numérotation rapide enregistrées sur la page **Numérotation rapide FAX**. Les éléments suivants se trouvent dans la boîte de dialogue qui s'affiche lorsque vous cliquez sur **Effacer** dans la page **Numérotation rapide FAX**.

### **Groupe FAX**

Affiche les entrées du groupe de fax enregistrées sur la page **Groupe FAX**.

<b>Groupe FAX</b>	<b>ID</b>	Affiche un ID de groupe de fax.
	<b>Nom</b>	Affiche le nom du groupe attribué. <b>(Non utilisé)</b> est affiché en l'absence d'enregistrement.
	<b>Effacer</b>	Efface l'entrée de l'ID de groupe sélectionné.
	<b>Vérifier / Modifier</b>	Affiche une boîte de dialogue où il est possible de modifier l'entrée de l'ID de groupe sélectionné.
	<b>Créer</b>	Affiche une boîte de dialogue où il vous est possible de créer une nouvelle entrée sous l'ID de groupe sélectionné.

### **Groupe FAX (Vérifier / Modifier, Créer)**

Affiche ou modifie les entrées du groupe de numéros de fax de la page **Groupe FAX** ou crée une nouvelle entrée. Les éléments suivants se trouvent dans la boîte de dialogue qui s'affiche lorsque vous cliquez sur le bouton **Vérifier / Modifier** ou **Créer** de la page **Groupe FAX**.

<b>Groupe FAX</b>	<b>Groupe FAX</b>	<b>ID</b>	Affiche l'ID de groupe sélectionné.
		<b>Nom</b>	Permet d'afficher ou de modifier le nom attribué à l'ID de groupe, ou d'entrer un nom de groupe.
<b>Numérotation rapide FAX</b>		<b>Effacer*</b>	Efface l'entrée actuelle.
		<b>Liste de numérotation rapide à :</b>	Sélectionner chaque bouton permet d'afficher une liste des entrées du groupe des codes de numérotation rapide indiqués dessus.
		<b>Numérotation rapide</b>	Affiche le code de numérotation rapide. Cochez la case de gauche pour ajouter le code de numérotation rapide dans le groupe.
		<b>Nom</b>	Affiche le nom enregistré pour le code de numérotation rapide. <b>(Non utilisé)</b> est affiché en l'absence d'enregistrement.
		<b>Numéro de tél</b>	Permet d'afficher ou de modifier le numéro de fax d'une entrée enregistrée sous le code de numérotation rapide sélectionné, ou de saisir un numéro de fax pour la nouvelle entrée.

\* Cet élément est uniquement disponible quand vous cliquez sur **Confirmer / Modifier**.

### **Groupe FAX (Effacer)**

Efface les entrées du groupe de numéros de fax enregistrées sur la page **Groupe FAX**. Les éléments suivants se trouvent dans la boîte de dialogue qui s'affiche lorsque vous cliquez sur **Effacer** dans la page **Groupe FAX**.

## **Gestion des bacs**

Utilisez le menu **Gestion des bacs** pour définir la taille de papier et le type de papier chargé dans le bac1 et dans le chargeur 550 feuilles en option.

## Gestion des bacs

<b>Réglages du bac</b>	<b>Mode MPF</b>	Indique si il faut utiliser les paramètres du pilote d'impression pour la taille et le type de papier chargé dans le chargeur multifonction (MPF).
	<b>Taille de papier MPF<sup>*1</sup></b>	Définit la taille du papier chargé dans le MPF.
	<b>Type de papier MPF<sup>*1</sup></b>	Définit le type du papier chargé dans le MPF.
	<b>MPF Taille personnalisée - Y<sup>*1</sup></b>	Définit la hauteur du papier de taille personnalisée chargé dans le MPF.
	<b>Taille personnalisée de papier MPF - X<sup>*1</sup></b>	Définit la largeur du papier de taille personnalisée chargé dans le MPF.
	<b>MPF - Afficher message chargement<sup>*1</sup></b>	Définit s'il faut afficher un message contextuel qui demande de régler la taille et le type de papier lors de son chargement dans le MPF.
	<b>Taille de papier bac 1</b>	Définit la taille du papier chargé dans le bac1.
	<b>Type de papier bac 1</b>	Définit le type du papier chargé dans le bac1.
	<b>Taille personnalisée bac 1 - Y</b>	Définit la hauteur du papier de taille personnalisée chargé dans le bac1.
	<b>Taille personnalisée bac 1 - X</b>	Définit la largeur du papier de taille personnalisée chargé dans le bac1.
	<b>Bac 1 - Afficher message chargement</b>	Définit s'il faut afficher un message contextuel qui demande de régler la taille et le type de papier lors de son chargement dans le bac1.
	<b>Taille de papier bac 2<sup>*2</sup></b>	Définit la taille du papier chargé dans le chargeur 550 feuilles en option.
	<b>Type de papier bac 2<sup>*2</sup></b>	Définit le type de papier chargé dans le chargeur 550 feuilles en option.
	<b>Bac 2 Taille personnalisée - Y<sup>*2</sup></b>	Définit la hauteur du papier de taille personnalisée chargé dans le bac 550 feuilles en option.
<b>Bac 2 Taille personnalisée - X<sup>*2</sup></b>	Définit la largeur du papier de taille personnalisée chargé dans le bac 550 feuilles en option.	
<b>Bac 2 - Afficher message chargement<sup>*2</sup></b>	Indique s'il faut afficher un message contextuel qui demande de régler la taille et le type de papier lors de son chargement dans le bac 550 feuilles en option facultatif.	
<b>Priorité de bac</b>	<b>Priorité 1</b>	Définit la source de papier à utiliser en priorité.
	<b>Priorité 2</b>	Définit la source de papier à utiliser en seconde priorité.
	<b>Priorité 3<sup>*2</sup></b>	Définit la source de papier à utiliser en troisième priorité.

\*1 Cet élément est uniquement disponible quand `Utiliser paramètres panneau` sous `Mode MPF` est sélectionné.

\*2 Cet élément n'est disponible que lorsque le chargeur 550 feuilles en option est installé.

# Instructions relatives aux supports d'impression

---

Cette section décrit la manière de sélectionner et de prendre soin de vos supports d'impression. L'imprimante offre une très bonne qualité d'impression sur différents supports d'impression. La sélection d'un support d'impression adapté à l'imprimante vous permet d'éviter les problèmes d'impression.

## REMARQUE:

- Utilisez uniquement des supports d'impression laser. N'utilisez pas un support d'impression pour jet d'encre dans l'imprimante.

Pour éviter les bourrages, voir « Avant de charger ».

## Support d'impression pris en charge

### MPF

---

Taille papier	A4 (210 × 297 mm)
	B5 (182 × 257 mm)
	A5 (148 × 210 mm)
	B6 (128 × 182 mm)
	A6 (105 × 148 mm)
	Lettre (8,5 × 11 pouces)
	Folio (8,5 × 13 pouces)
	Légal (8,5 × 14 pouces)
	Executive (7,25 × 10,5 pouces)
	Statement (5,5 × 8,5 pouces)
	Envelope #10 (104,8 × 241,3 mm)
	Monarch (98,4 × 190,5 mm)
	DL (110 × 220 mm)
	C5 (162 × 229 mm)
Personnalisé*1 :	
Largeur : 76,2 – 215,9 mm (3 – 8,5 pouces)	
Longueur : 127 – 355,6 mm (5 – 14 pouces)	

<b>Type de papier</b>	Ordinaire (Léger) Ordinaire (Normal) Ordinaire (Épais) Couvertures (Fin) <sup>*2</sup> Couvertures (Épais) <sup>*2</sup> Surface rugueuse <sup>*2</sup> Couché (Normal) <sup>*2</sup> Couché (Épais) <sup>*2</sup> Étiquette (Léger) <sup>*2</sup> Étiquette (Normal) <sup>*2</sup> Enveloppe <sup>*2</sup> Recyclé Papier à en-tête <sup>*2</sup> Préimprimé <sup>*2</sup> Préperforé <sup>*2</sup> Couleur
<b>Capacité de chargement</b>	50 feuilles de papier standard

<sup>\*1</sup> Le pilote XML Paper Specification (XPS) ne prend pas en charge les formats de papier personnalisés.

<sup>\*2</sup> Type de papier qui ne prend pas en charge l'impression sur le verso du papier imprimé.

## Bac1

<b>Taille papier</b>	A4 (210 × 297 mm) B5 (182 × 257 mm) A5 (148 × 210 mm) B6 (128 × 182 mm) A6 (105 × 148 mm) Lettre (8,5 × 11 pouces) Folio (8,5 × 13 pouces) Légal (8,5 × 14 pouces) Executive (7,25 × 10,5 pouces) Statement (5,5 × 8,5 pouces) Envelope #10 (104,8 × 241,3 mm) Monarch (98,4 × 190,5 mm) DL (110 × 220 mm) C5 (162 × 229 mm) Personnalisé <sup>*1</sup> : Largeur : 76,2 – 215,9 mm (3 – 8,5 pouces) Longueur : 148 – 355,6 mm (5,8 – 14 pouces)
----------------------	--

<b>Type de papier</b>	Ordinaire (Léger) Ordinaire (Normal) Ordinaire (Épais) Couvertures (Fin) <sup>*2</sup> Couvertures (Épais) <sup>*2</sup> Couché (Normal) <sup>*2</sup> Couché (Épais) <sup>*2</sup> Étiquettes (Léger) <sup>*2</sup> Étiquettes (Normal) <sup>*2</sup> Enveloppe <sup>*2</sup> Recyclé Papier à en-tête <sup>*2</sup> Préimprimé <sup>*2</sup> Préperforé <sup>*2</sup> Couleur
<b>Capacité de chargement</b>	250 feuilles de papier standard

<sup>\*1</sup> Le pilote XML Paper Specification (XPS) ne prend pas en charge les formats de papier personnalisés.

<sup>\*2</sup> Type de papier qui ne prend pas en charge l'impression sur le verso du papier imprimé.

## Chargeur 550 feuilles en option

<b>Taille papier</b>	A4 (210 × 297 mm) B5 (182 × 257 mm) A5 (148 × 210 mm) Lettre (8,5 × 11 pouces) Folio (8,5 × 13 pouces) Légal (8,5 × 14 pouces) Executive (7,25 × 10,5 pouces) Personnalisé <sup>*1</sup> : Largeur : 76,2 – 215,9 mm (3 – 8,5 pouces) Longueur : 190,5 – 355,6 mm (7,5 – 14 pouces)
<b>Type de papier</b>	Ordinaire (Léger) Ordinaire (Normal) Ordinaire (Épais) Couvertures (Fin) <sup>*2</sup> Couvertures (Épais) <sup>*2</sup> Couché (Normal) <sup>*2</sup> Étiquettes (Léger) <sup>*2</sup> Étiquettes (Normal) <sup>*2</sup> Recyclé Papier à en-tête <sup>*2</sup> Préimprimé <sup>*2</sup> Préperforé <sup>*2</sup> Couleur
<b>Capacité de chargement</b>	550 feuilles de papier standard



\*1 Le pilote XML Paper Specification (XPS) ne prend pas en charge les formats de papier personnalisés.

\*2 Type de papier qui ne prend pas en charge l'impression sur le verso du papier imprimé.

#### REMARQUE:

- Pour le papier Ordinaire et Étiquette, vous pouvez préregler la densité du papier en sélectionnant Densité papier (Léger ou normal) dans Entretien imprimante depuis le panneau de commande, la Boîte à outils ou Dell Printer Configuration Web Tool.  
Une fois les réglages de la densité du papier effectués, l'imprimante utilise les réglages pour le papier Ordinaire et Étiquette.

## Poids de papier pris en charge

Type de papier	Grammage (g/m <sup>2</sup> )
Ordinaire	60 – 90
Ordinaire épais	91 – 105
Recyclé	60 – 90
Étiquettes	–
Couvertures	106 – 176
Couvertures épaisses	177 – 220
Enveloppe	–
Couché	106 – 176
Couché épais	177 – 220
Papier à en-tête	60 – 90
Préimprimé	60 – 90
Préperforé	60 – 90
Couleur	60 – 90

## Support d'impression déconseillé

- Papier traité avec un procédé chimique permettant d'effectuer les copies sans papier carbone, également appelé papier non carboné (CCP) ou papier autocopiant (NCR)
- Papier préimprimé fabriqué avec des produits chimiques susceptibles de contaminer l'imprimante
- Papier préimprimé susceptible d'être affecté par la température du module de fusion
- Papier préimprimé exigeant un repérage (emplacement précis de l'impression sur la page) supérieur à  $\pm 0,09$  pouce, tels que les formulaires à reconnaissance optique des caractères (OCR). Pour procéder à une impression réussie avec ce type de formulaire, il est possible, dans certains cas, de régler le repérage à l'aide de votre logiciel.
- Papier de qualité effaçable, papier synthétique et papier thermique
- Papier à bords irréguliers, papiers présentant une surface rugueuse ou très texturée ou papier recourbé
- Papier recyclé contenant plus de 25 % de déchets après consommation non conforme à la norme DIN 19309.
- Formulaires ou documents comprenant plusieurs pages
- Papier talc ou acide pouvant détériorer la qualité d'impression (des blancs ou des taches peuvent apparaître dans le texte)

## Support d'impression recommandé

Une sélection correcte du support d'impression vous permet d'éviter les bourrages et les problèmes d'impression.

- Pour assurer la meilleure qualité d'impression et la fiabilité d'entraînement, utilisez du papier de xérogaphie de 75 g/m<sup>2</sup>.
- Pour obtenir une qualité d'impression noir et blanc optimale, utilisez du papier xérogaphique 90 g/m<sup>2</sup> dans le sens de la machine.
- Le support d'impression destiné à un usage professionnel général offre aussi une qualité d'impression acceptable.
- Le processus d'impression laser chauffe le support d'impression à des températures élevées. Utilisez uniquement du papier qui peut supporter de hautes températures sans décolorations, fuites ou émissions dangereuses. Vérifiez auprès du fabricant ou du vendeur que le papier choisi est acceptable pour les imprimantes laser.

## Supports préimprimés et papiers à en-tête recommandés

- Utilisez du papier sens machine sur longueur pour un résultat optimal.
- Utilisez uniquement des formulaires et du papier à en-tête utilisant un procédé d'impression lithographique offset ou d'impression par gravure.
- Utilisez un support d'impression qui absorbe l'encre sans pocher.
- Évitez d'utiliser un support d'impression présentant une surface rugueuse ou très texturée.
- Utilisez un support d'impression imprimé avec de l'encre résistant à la chaleur et destiné aux copieurs xérogaphiques. L'encre doit résister à une température de 225 °C sans fondre ou émettre des fumées ou gaz nocifs.
- Utilisez un support d'impression imprimé avec des encres non affectées par la résine du toner ou le silicone du module de fusion. Les encres oxydantes et les encres à base d'huile doivent répondre à ces exigences. Il est possible que les encres latex ne soient pas conformes à ces exigences. En cas de doute, contactez le fournisseur du papier.

## Support d'impression préperforé recommandé

- Utilisez uniquement du papier préperforé fabriqué chez le fabricant de papier.
- Ne percez pas le support d'impression déjà conditionné en rames. Son utilisation peut entraîner des bourrages.
- Les supports d'impression préperforés sont susceptibles de contenir davantage de poussière de papier que les supports d'impression standard. Il est possible que l'imprimante nécessite des nettoyages plus fréquents et que la fiabilité de l'alimentation ne soit pas aussi bonne que lors de l'utilisation d'un support d'impression standard.
- Les exigences de grammage pour les supports d'impression préperforés sont les mêmes que pour les supports d'impression non perforés.

## Enveloppes recommandées

Selon les enveloppes, il est possible qu'un léger froissement se produise à des degrés divers.

- Utilisez uniquement des enveloppes de qualité supérieure conçues pour l'utilisation dans des imprimantes laser.
- Utilisez des enveloppes de papier 75 g/m<sup>2</sup> (bond de 20 lb). Vous pouvez utiliser des enveloppes d'un grammage de 105 g/m<sup>2</sup> (bond de 28 lb) maximum avec le chargeur d'enveloppes dans la mesure où la teneur en coton est inférieure ou égale à 25 %. Le grammage des enveloppes dont la teneur en coton est égale à 100 % ne doit pas dépasser 90 g/m<sup>2</sup> (bond de 24 lb).
- Utilisez des enveloppes pouvant résister à une température de 205 °C sans se sceller, se recourber de manière excessive, se froisser ou libérer des émanations dangereuses. En cas de doute, contactez le fournisseur de l'enveloppe.
- Vérifiez l'humidité élevée. Une humidité élevée (supérieure à 60 %) et une température d'impression élevée risquent de sceller les enveloppes.
- N'utilisez pas les enveloppes :
  - trop recourbées ou pliées,
  - qui adhèrent les unes aux autres ou qui sont endommagées d'une manière quelconque,
  - avec des fenêtres, des revêtements intérieurs couchés, des bandes autocollantes, des trous, des perforations, des zones découpées ou de gaufrage
  - dotées d'agrafes, de liens ou de trombones métalliques,
  - qui s'assemblent,
  - préaffranchies,
  - présentant une bande adhésive exposée lorsque le rabat est en position scellée ou fermée,
  - présentant des bords irréguliers ou des coins pliés,
  - présentant une finition grossière, irrégulière ou vergée.

## Étiquettes recommandées

- Les parties adhésives, la face et les revêtements des étiquettes doivent pouvoir résister à une température de 205 °C et à une pression de 25 psi sans se sceller, se recourber de manière excessive, se froisser ou libérer des émanations dangereuses.
- Utilisez des étiquettes qui peuvent résister sans se sceller, se recourber de manière excessive, se froisser ou libérer des émanations dangereuses.
- N'utilisez pas de feuilles d'étiquettes avec support lisse.
- N'utilisez pas d'étiquettes dont l'adhésif est apparent.
- N'utilisez pas de feuilles d'étiquettes dont les bords présentent des traces d'adhésif. Il est conseillé que la zone adhésive soit à au moins 1 mm des bords. Autrement, un bourrage peut avoir lieu dans l'imprimante et l'adhésif risque de contaminer l'imprimante et les cartouches.



### AVERTISSEMENT:

- **La contamination de l'imprimante et des cartouches avec des adhésifs risque d'annuler la garantie de votre imprimante et des cartouches.**

# Instructions relatives au stockage des supports d'impression

Les instructions suivantes permettent de procéder à un stockage correct des supports d'impression et d'éviter ainsi tout problème d'alimentation des supports et de qualité d'impression irrégulière.

- Pour obtenir des résultats optimaux, stockez le support d'impression dans un environnement où la température est d'environ 21 °C (70 °F) et où l'humidité relative est de 40 %.
- Stockez le support d'impression sur une surface plane afin d'éviter tout recourbement des bords.
- Le support d'impression doit être stocké sur des palettes, dans des cartons, sur des étagères ou dans des armoires, plutôt que directement sur le sol.
- Ne placez rien sur les ramettes des supports d'impression.

# Chargement du support d'impression

---

Le chargement correct du support d'impression permet d'éviter les bourrages et les problèmes d'impression.

Avant de charger un support d'impression, repérez la face à imprimer recommandée du support d'impression. Cette information figure généralement sur l'emballage du support d'impression.

## Avant de charger

Les instructions suivantes décrivent comment éviter les bourrages papier :

- Utilisez uniquement des supports d'impression laser. N'utilisez pas du papier pour jet d'encre dans l'imprimante.
- Utilisez uniquement des supports d'impression recommandés. Consultez « Instructions relatives aux supports d'impression ».
- Stockez les supports d'impression dans un environnement approprié. Consultez « Instructions relatives au stockage des supports d'impression ».
- Ne surchargez pas les sources d'alimentation. Assurez-vous que la hauteur de la pile de feuilles ne dépasse pas la hauteur maximale indiquée par les marques dans le bac.
- Ne chargez aucun support d'impression froissé, plié, humide ou recourbé.
- Déramez, ventilez et égalisez les feuilles avant de les charger.
- N'utilisez aucun support d'impression que vous avez découpé ou rogné.
- Ne mélangez pas différents formats, grammages et types de papiers dans une même source d'alimentation.
- Assurez-vous de positionner la face à imprimer vers le haut lorsque vous chargez le support d'impression.
- Ne retirez pas le chargeur au cours de l'impression.
- Vérifiez que tous les câbles reliés à l'imprimante sont correctement branchés.
- Des bourrages papier peuvent se produire si les guides sont trop serrés.
- Si des bourrages liés à des entraînements incorrects du papier se produisent fréquemment, essayez les rouleaux de ralentissement du bac ou du chargeur multifonction (MPF) avec un chiffon légèrement humide.
- N'effectuez pas d'impression lorsque le MPF est retiré.

## Chargement du support d'impression dans le bac<sup>1</sup> et dans le chargeur 550 feuilles en option

### REMARQUE:

- Pour éviter les bourrages papier, n'enlevez pas le bac lorsqu'un travail est en cours d'impression.

**1** Retirez le bac de l'imprimante.

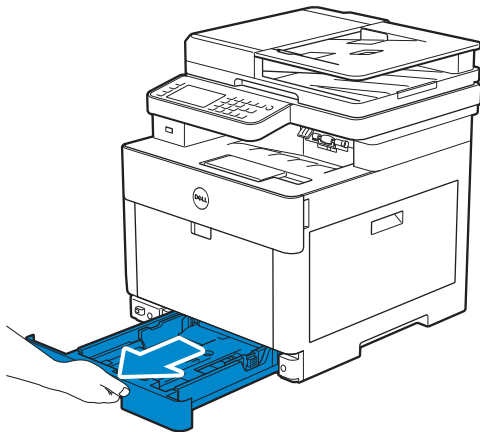

Pour le chargeur 550 feuilles en option :

**a** Retirez le bac du chargeur 550 feuilles en option à moitié hors de l'imprimante.

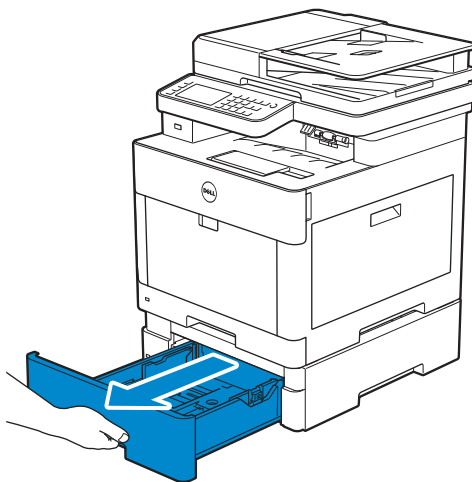

**b** Maintenez le bac des deux mains, faites légèrement basculer l'avant du bac vers le haut, puis extrayez-le complètement.

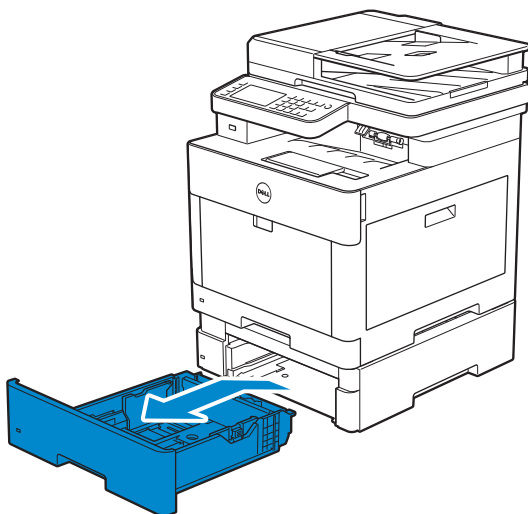

- 2 Réglez les guides papier en fonction de la taille du papier que vous souhaitez charger.

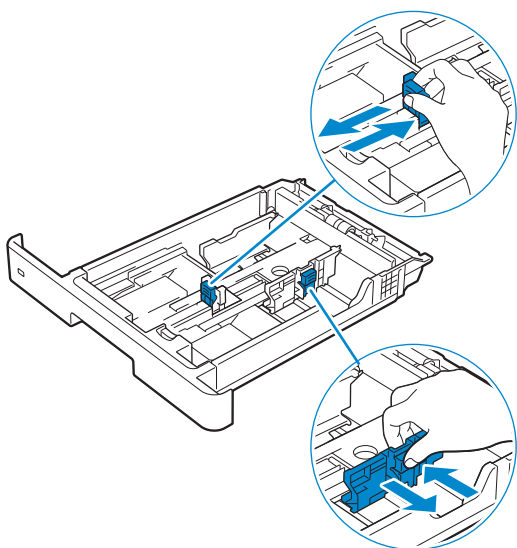

 **REMARQUE:**

- Lorsque vous chargez du papier de taille Légal, reculez le bac tout en poussant le levier situé sur la partie avant du bac.

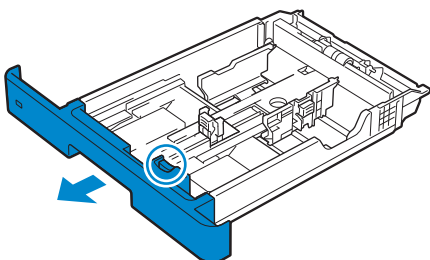

- 3 Avant de charger le support d'impression, ventilez et déramez les feuilles. Lissez les bords de la pile de feuilles sur une surface plane.

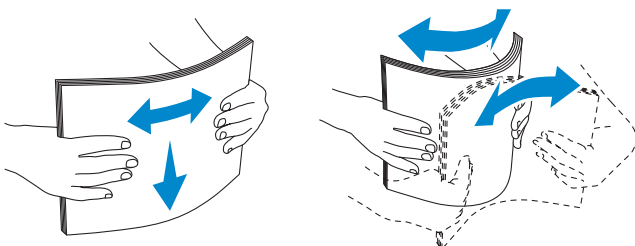

- 4 Posez le support d'impression dans le bac, face d'impression recommandée vers le haut.

 **REMARQUE:**

- Ne chargez pas au-delà de la ligne de remplissage maximum située sur le bac. Si le bac est trop rempli, des bourrages papier peuvent se produire.
- Pour charger du papier couché, chargez une feuille à la fois.
- Pour charger du papier à en-tête, pré-imprimé ou pré-perforé, reportez-vous à la section « Chargement de papier à en-tête, pré-imprimé ou pré-perforé ».

5 Assurez-vous que les guides papier reposent légèrement contre le bord de la pile de supports d'impression.

 **REMARQUE:**

- Des bourrages papier peuvent se produire si les guides sont trop serrés.
- Lors du chargement de supports d'impression définis par l'utilisateur, ajustez les guides de largeur et faites glisser la partie extensible du bac en coinçant le guide de longueur et en le faisant glisser jusqu'à ce qu'il se cale légèrement contre le bord des feuilles.

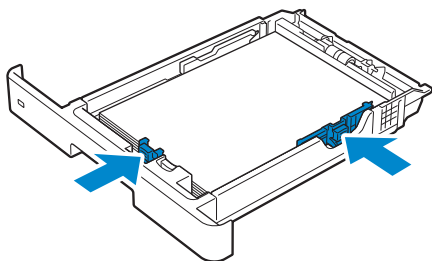

6 Insérez le bac dans l'imprimante et poussez-le jusqu'au bout.

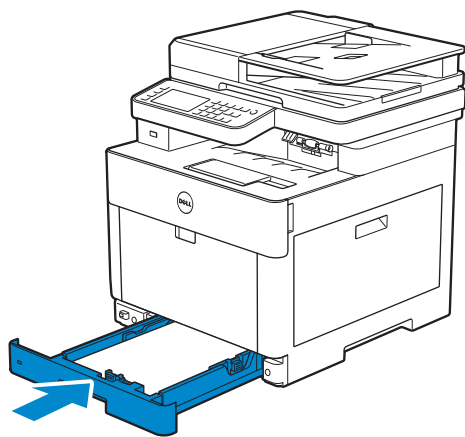

 **REMARQUE:**

- Si la partie avant du bac a été rallongée, le bac dépasse lorsqu'il est inséré dans l'imprimante.

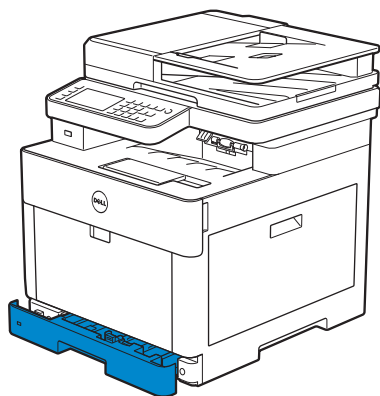

7 Lorsque l'écran Configuration du bac apparaît, tapez sur **Format**.



L'illustration suivante montre le bac 1 en exemple.



**REMARQUE:**

- Définissez le même format et le même type de papier que le papier actuellement chargé. Une erreur risque de se produire si le réglage du format et du type de papier diffère de celui du papier chargé.

- 8 Sélectionnez ▼ ou ▲ jusqu'à ce que la taille de papier voulue s'affiche, puis sélectionnez la taille de papier voulue.
- 9 Tapez sur Type.
- 10 Sélectionnez ▼ ou ▲ jusqu'à ce que le type de papier voulu s'affiche, puis sélectionnez-le.
- 11 Tapez sur OK.

## Chargement des enveloppes dans le bac 1

**REMARQUE:**

- Utilisez uniquement des enveloppes recommandées. Consultez « Enveloppes recommandées ».

Les directives suivantes décrivent comment charger des enveloppes.

- Utilisez uniquement des enveloppes en bon état sortant récemment de leur emballage.

Si vous n'insérez pas les enveloppes dans le bac juste après les avoir sorties de leur emballage, il est possible qu'elles se bombent. Pour éviter les bourrages papier, appuyez fermement sur les enveloppes pour les aplatir comme illustré avant de les placer dans le bac.

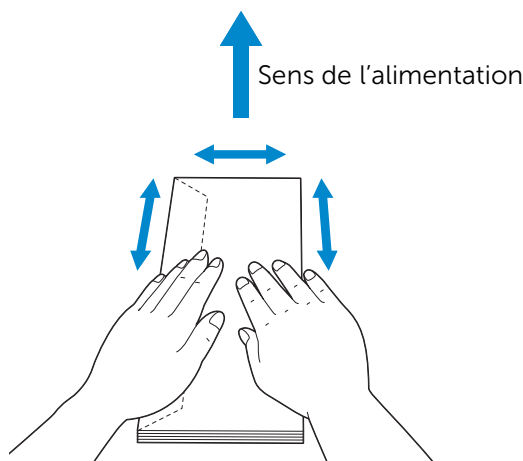

- Utilisez uniquement des enveloppes de même taille pour un seul travail d'impression.
- La hauteur (quantité) maximale de la pile d'enveloppes dans le bac est d'environ 27,5 mm (1,08 po) (20 enveloppes).
- Lors de l'impression sur des enveloppes, définissez la source des supports d'impression pour le bac. Dans le pilote d'impression, sélectionnez **Enveloppe** pour le type de papier, puis sélectionnez la bonne taille d'enveloppe.
- Ajustez correctement les guides papier une fois les enveloppes chargées.

## Enveloppe #10, Monarch ou DL

Chargez les enveloppes avec les rabats fermés et la face à imprimer vers le haut. Assurez-vous que les rabats sont bien sur le côté gauche lorsque vous êtes face à l'imprimante.

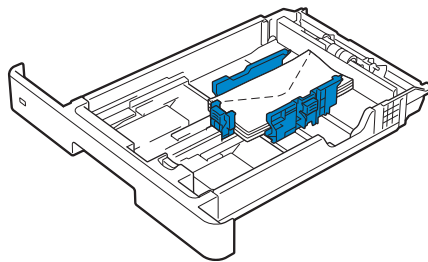

## C5

Lorsque vous chargez des enveloppes avec les rabats ouverts, faites en sorte que la face à imprimer soit dirigée vers le haut et que la bordure du bas (la bordure sans rabats) entre en premier dans l'imprimante.

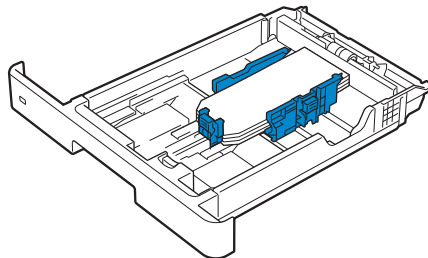

Lorsque vous chargez des enveloppes avec les rabats fermés, faites en sorte que la face à imprimer soit dirigée vers le haut et que la bordure du haut (la bordure avec rabats) entre en premier dans l'imprimante.

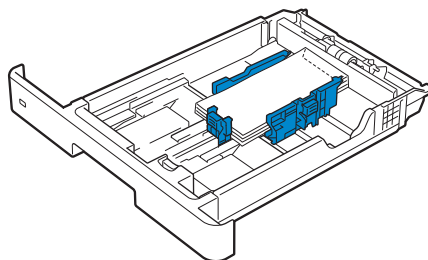

# Chargement du support d'impression dans le chargeur multifonction (MPF)

## REMARQUE:

- N'ajoutez pas ou ne retirez pas de supports d'impression si il en reste dans le MPF ou si l'imprimante est en train d'imprimer à partir du MPF. Une telle opération pourrait entraîner un bouchage papier.
- Ne posez pas d'objets sur le MPF.
- Ne forcez pas et n'appuyez pas sur le MPF.
- Si un bouchage a lieu avec le support d'impression choisi, insérez une seule feuille à la fois dans le MPF.
- L'étiquette sur le MPF indique comment charger du papier et comment tourner une enveloppe pour l'imprimer.

**1** Ouvrez doucement le capot du MPF en le tirant.

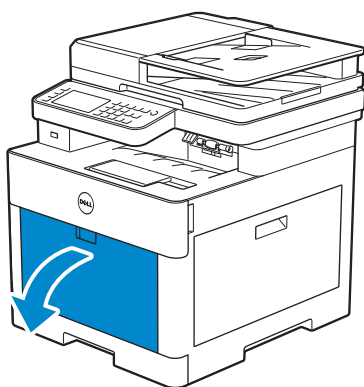

## REMARQUE:

- Étendez le bac à extension si nécessaire.

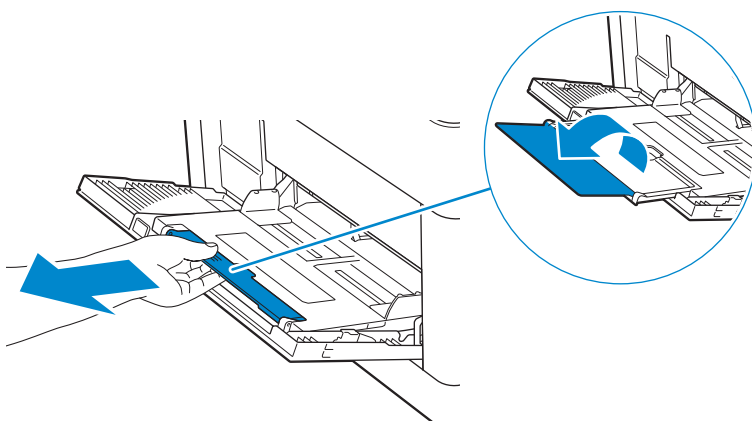

- 2 Faites glisser les guides de largeur en fonction de la taille du papier que vous souhaitez charger.

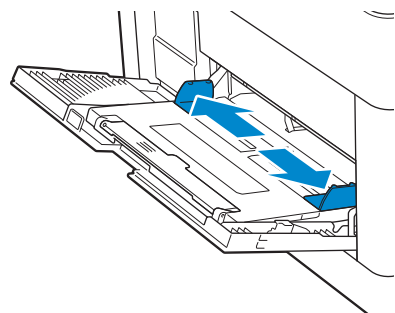

- 3 Insérez tous les supports d'impression face vers le haut avec le bord supérieur en premier dans le MPF.

 **REMARQUE:**

- Ne forcez pas lors de l'insertion des supports d'impression dans le MPF.
- Pour charger du papier couché, chargez une feuille à la fois.
- Pour charger du papier à en-tête, pré-imprimé ou préperforé, reportez-vous à la section « Chargement de papier à en-tête, pré-imprimé ou préperforé ».

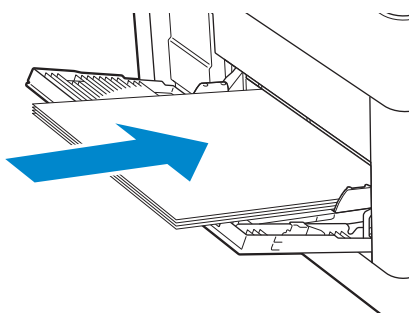



- 4 Assurez-vous que les deux guides de largeur reposent légèrement contre le bord de la pile de supports d'impression.

 **REMARQUE:**

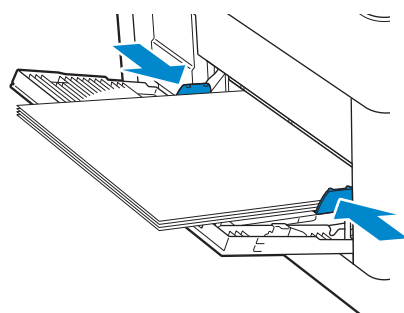
- Des bourrages papier peuvent se produire si les guides sont trop serrés.



- 5 Lorsque l'écran Configuration MPF apparaît, tapez sur `Format`.
- 6 Tapez sur  ou  jusqu'à ce que la taille de papier voulue s'affiche, puis sélectionnez la taille de papier voulue.
- 7 Tapez sur `Type`.

- 8 Tapez sur ▼ ou ▲ jusqu'à ce que le type de papier voulu s'affiche, puis sélectionnez le type de papier voulu.
- 9 Tapez sur OK.

## Chargement des enveloppes dans le MPF

### REMARQUE:

- Utilisez uniquement des enveloppes recommandées. Consultez « Enveloppes recommandées ».

Les directives suivantes décrivent comment charger des enveloppes.

- Utilisez uniquement des enveloppes en bon état sortant récemment de leur emballage.

Si vous n'insérez pas les enveloppes dans le MPF juste après les avoir sorties de leur emballage, il est possible qu'elles se bombent. Pour éviter les bourrages papier, appuyez fermement sur les enveloppes pour les aplatir comme illustré avant de les placer dans le MPF.

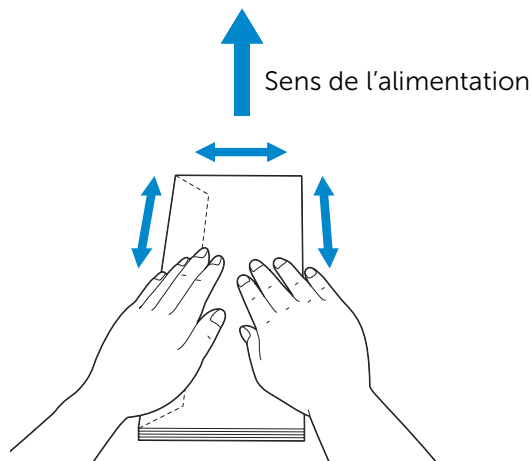

- Utilisez uniquement des enveloppes de même taille pour un seul travail d'impression.
- La hauteur (quantité) maximale de la pile d'enveloppes dans le MPF est d'environ 5 mm (0,19 po) (5 enveloppes).
- Lors de l'impression sur des enveloppes, définissez la source des supports d'impression pour le MPF. Dans le pilote d'impression, sélectionnez **Enveloppe** pour le type de papier, puis sélectionnez la bonne taille d'enveloppe.
- Ajustez correctement les guides de largeur une fois les enveloppes chargées.

## Envelope #10, Monarch ou DL

Chargez les enveloppes avec les rabats fermés et la face à imprimer vers le haut. Assurez-vous que les rabats sont bien sur le côté gauche lorsque vous êtes face à l'imprimante.

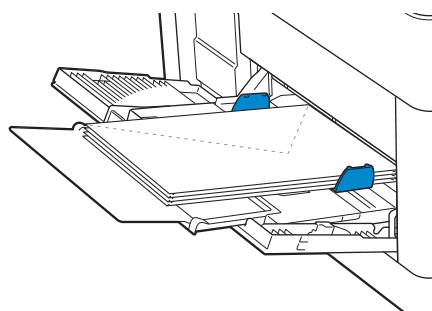

## C5

Lorsque vous chargez des enveloppes avec les rabats ouverts, faites en sorte que la face à imprimer soit dirigée vers le haut et que la bordure du bas entre en premier dans le MPF.

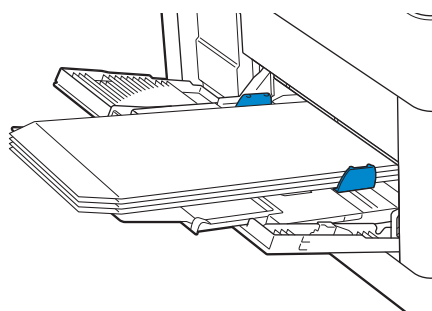

Lorsque vous chargez des enveloppes avec les rabats fermés, faites en sorte que la face à imprimer soit dirigée vers le haut et que la bordure du haut entre en premier dans le MPF.

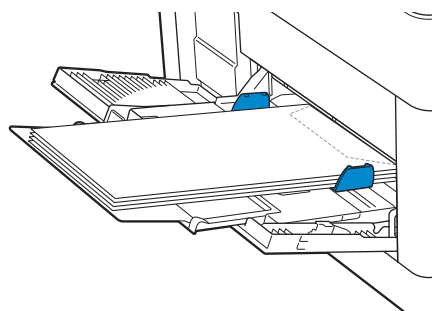

## Chargement des étiquettes dans le MPF

### REMARQUE:

- Utilisez uniquement des étiquettes recommandées. Consultez « Étiquettes recommandées ».

Les directives suivantes décrivent comment charger des étiquettes :

- Ne chargez pas les étiquettes dans le MPF en même temps que d'autres types de papier.

- Utilisez des feuilles d'étiquettes complètes. Les étiquettes des feuilles partiellement utilisées risquent en effet de se décoller pendant l'impression et d'entraîner un bouchage.
- Configurez le type de papier sur **Étiquette** à partir du pilote d'impression.
- Nous vous recommandons d'utiliser l'orientation Portrait, particulièrement si vous imprimez des codes barres.
- N'imprimez pas à moins de 1 mm (0,04 po) de la découpe.
- N'imprimez pas à moins de 1 mm (0,04 po) du bord de l'étiquette, des perforations ou entre les découpes de l'étiquette.
- N'imprimez pas une étiquette plus d'une fois avec l'imprimante.

## Chargement de papier à en-tête, pré-imprimé ou préperforé

Les papiers à en-tête, préimprimés et préperforés doivent être insérés avec la bordure du bas en premier et la face à imprimer dirigée vers le bas, comme illustré ci-dessous.

### REMARQUE:

- Assurez-vous que R/V à en-tête est réglé sur Activer et que Type est réglé sur Lettre à en-tête, Préimprimé ou Préperforé sur le panneau de commande, même si vous imprimez sur une seule face. Vous pouvez aussi sélectionner le même réglage à l'aide du pilote d'impression.

Pour le bac 1 et le chargeur 550 feuilles en option :

- Face vers le haut
- L'en-tête entre en premier dans l'imprimante.

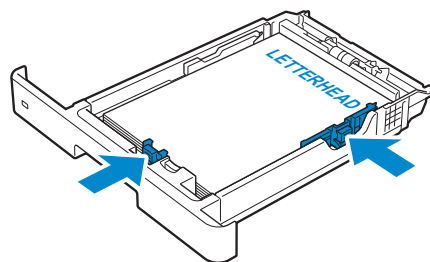

Pour le MPF :

- Face vers le haut
- L'en-tête entre en premier dans l'imprimante.

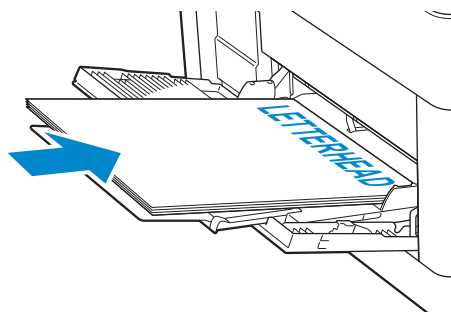

## Relier les bacs

L'imprimante relie les bacs lorsque vous chargez un support d'impression de mêmes taille et type dans plusieurs sources. Le premier bac est utilisé jusqu'à épuisement du support d'impression, puis le deuxième bac prend le relais.

### REMARQUE:

- Le support d'impression doit être de la même taille et du même type dans tous les bacs. Le chargeur multifonction (MPF) ne peut pas être relié aux autres bacs.

Lorsque les bacs sélectionnés ont été chargés avec un support d'impression du même type et de la même taille, sélectionnez les paramètres Type de papier dans Réglages du bac et ce, pour chaque bac.

Pour désactiver le reliage de bacs, changez le type de papier sur une valeur unique dans un des bacs.

### REMARQUE:

- Si différents types de support d'impression de la même taille sont chargés dans les bacs, l'imprimante les relie si le type de papier n'est pas défini dans les propriétés/préférences du pilote d'impression.



# Chargement des documents

---

Vous pouvez utiliser le chargeur automatique de documents recto verso (CADRV) ou la vitre d'exposition pour charger un document. Avec le CADRV, vous pouvez charger jusqu'à 50 feuilles de 75 g/m<sup>2</sup> en même temps. Avec la vitre d'exposition, vous pouvez charger une seule feuille à la fois.

## REMARQUE:

- Pour obtenir la meilleure qualité de numérisation, en particulier pour les images en couleur ou en échelle de gris, utilisez de préférence la vitre d'exposition.

## Avant de charger des documents dans le CADRV

Les instructions suivantes décrivent comment éviter les bourrages papier :

- N'utilisez pas de documents dont les dimensions sont inférieures à 139,7 mm par 139,7 mm (5,5 po par 5,5 po) et supérieures à 215,9 mm par 355,6 mm (8,5 po par 14 po).
- N'utilisez pas de livrets, brochures, photographies, transparents ou documents présentant des caractéristiques inhabituelles.
- N'utilisez pas du papier carbone ou support carbone, du papier couché, du papier pelure ou du papier très fin, froissé, plié, courbé, roulé ou déchiré.
- N'utilisez pas de documents portant des agrafes ou des trombones.
- N'utilisez pas de documents exposés à des adhésifs ou des solvants tels que de la colle, de l'encre et du liquide correcteur.
- N'utilisez pas de documents que vous avez découpés ou coupés vous-même.
- N'utilisez pas de documents froissés, pliés, humides ou recourbés.
- Ne mélangez pas les formats, les grammages ou les types de document dans le CADRV.
- Déramez, ventilez et égalisez le document avant de le charger.
- Ne surchargez pas le CADRV. Assurez-vous que la hauteur de la pile de documents ne dépasse pas la hauteur maximale indiquée par les marques dans le CADRV.
- Si des bourrages liés à des entraînements incorrects du papier se produisent fréquemment, essayez les rouleaux d'alimentation du CADRV avec un chiffon légèrement humide.
- Veillez à ne pas appliquer une pression excessive sur le capot du CADRV ou à ne pas le soumettre à des chocs violents. Cela risque de provoquer des bourrages papier.

## Chargement d'un document dans le chargeur automatique de documents recto verso (CADRV)

- 1 Réglez les guides de document en fonction de la taille du document que vous souhaitez charger, puis placez le(s) document(s), face imprimée vers le haut, en faisant entrer en premier le bord supérieur dans le CADRV.

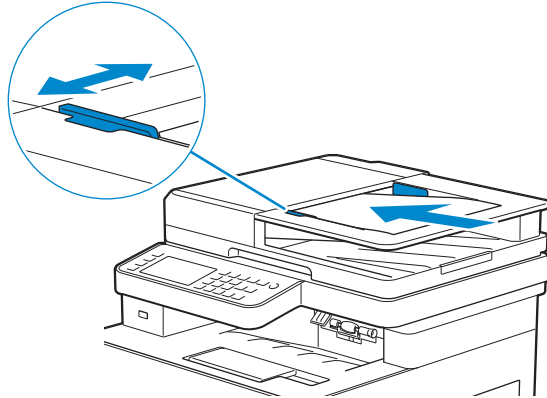

### REMARQUE:

- Des bourrages papier peuvent se produire si les guides sont trop serrés.
- Avant de charger le(s) document(s) dans le CADRV, lissez les bords de la pile de document(s).
- Utilisez le guide d'arrêt de document avant de copier un document de format légal.

## Chargement d'un document sur la vitre d'exposition

### REMARQUE:

- Vérifiez qu'aucun document ne se trouve dans le CADRV. Si un document est détecté dans le CADRV, il sera prioritaire par rapport au document situé sur la vitre d'exposition.

- 1 Ouvrez le capot des documents.

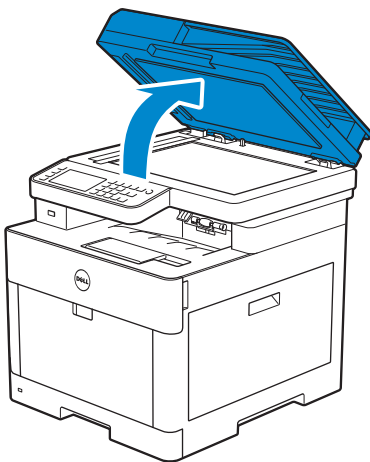

- 2 Placez le document face vers le bas sur la vitre d'exposition et alignez-le sur le repère d'alignement situé dans l'angle supérieur gauche de la vitre.

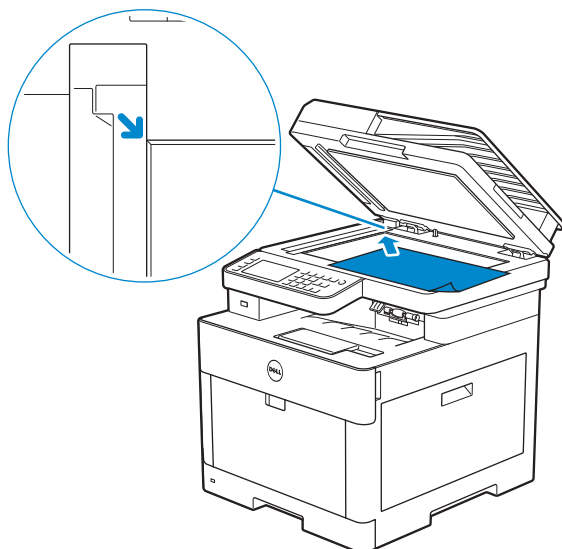

- 3 Fermez le couvercle à document.

 **REMARQUE:**

- Si vous laissez le capot ouvert pendant la copie, la qualité de cette dernière risque d'en souffrir et la consommation de toner sera plus importante.
- Si vous copiez/numérisez/faxez une page d'un livre ou d'un magazine, levez le capot jusqu'à ce que ses charnières soient bloquées par le butoir, puis refermez le capot. Si l'épaisseur du livre ou du magazine est supérieure à 30 mm, lancez la copie/numérisation/télécopie avec le capot ouvert.

## Imprimer, Copier, Scanner, Faxer et Dell Document Hub

Imprimer	225
Copier	235
Numériser	238
Fax	265
Dell Document Hub	283
Impression et numérisation directement à partir de SharePoint®	293

# Imprimer

---

Ce chapitre fournit des conseils relatifs à l'impression en général, à l'impression de certaines informations à partir de l'imprimante, ainsi qu'à la marche à suivre pour annuler un travail.

## REMARQUE:

- Il est primordial de sélectionner le support d'impression approprié et de le charger correctement dans le bac à papier pour créer des impressions de qualité et minimiser les bourrages. Reportez-vous à « Instructions relatives aux supports d'impression » et « Chargement du support d'impression ».

## Envoyer un travail d'impression

### REMARQUE:

- Les paramètres d'impression définis à partir du pilote d'impression ont la priorité sur les paramètres de menu définis via le panneau de commande ou la Boîte à outils.
- Si vous ne connaissez pas l'une des fonctions de la fenêtre du pilote d'impression, ouvrez l'aide en ligne pour plus d'informations.

La procédure suivante utilise en exemple un programme Windows® et OS X courant.

- 1 Ouvrez le fichier que vous souhaitez imprimer.
- 2 Dans le menu **Fichier**, sélectionnez **Imprimer**.
- 3 Vérifiez que l'imprimante correcte est sélectionnée dans la boîte de dialogue, puis vérifiez et modifiez les paramètres d'impression.
- 4 Pour Windows®, cliquez sur **Préférences**, définissez les paramètres d'impression non disponibles dans la boîte de dialogue, puis cliquez sur **OK**.  
Pour OS X, passez à l'étape 5.
- 5 Cliquez sur **Imprimer**.

### REMARQUE:

- Vous pouvez commuter la taille du papier chargé dans le bac entre les formats A4 et Lettre. Vous pouvez commuter la taille du papier entre les formats A5 et Statement. Pour changer la taille de page, chargez le support d'impression de la taille choisie. Reportez-vous à « Bascule A4 <>Lettre » et « Bascule A5<>Statement ».

## Annuler une tâche d'impression

Vous pouvez annuler un travail à l'aide du panneau de commande ou d'un ordinateur.

### Annuler une tâche d'impression sur le panneau de commande

#### Annuler un travail en cours d'impression

Tapez sur **Arrêter**.

Le travail en cours d'impression est annulé.

### REMARQUE:

- Tous les travaux suivants ne sont pas annulés.

#### Annuler un travail avant le début de l'impression

- 1 Appuyez sur le bouton  (**État du travail**).

- 2 Tapez la tâche que vous souhaitez annuler.
- 3 Tapez sur `Arrêter` → `Arrêter travail`.

## Annuler un travail sur un ordinateur

### Annuler une tâche sur la barre des tâches (Windows® uniquement)

Lorsque vous envoyez un document vers l'imprimante, une petite icône d'imprimante s'affiche dans le coin en bas à droite de la barre des tâches.

- 1 Cliquez deux fois sur l'icône d'imprimante.  
Une liste des travaux d'impression s'affiche dans la fenêtre de l'imprimante.
- 2 Sélectionnez la tâche que vous souhaitez annuler.
- 3 Appuyez sur la touche `<Supprimer>` du clavier.

### Annuler une tâche sur le Dock (OS X uniquement)

Lorsque vous lancez l'impression d'un travail, l'icône de l'imprimante s'affiche dans le Dock.

La procédure suivante utilise OS X 10.10 en exemple.

- 1 Cliquez sur l'icône de l'imprimante.  
Une liste des travaux d'impression s'affiche dans la fenêtre de l'imprimante.
- 2 Cliquez sur le bouton de suppression de travail situé à gauche.

## Impression 2 faces

La fonction Impression 2 faces permet d'imprimer au recto et au verso d'une feuille de papier.

### REMARQUE:

- Il est impossible d'utiliser du papier épais de couverture, du papier couché épais, des étiquettes et des enveloppes avec la fonction Impression 2 faces.

## Utiliser la fonction Impression R/V

Pour Windows® :

La procédure suivante utilise en exemple un programme Windows® courant sous Windows® 7/Windows® 10.

- 1 Ouvrez le fichier que vous souhaitez imprimer.
- 2 Ouvrez la boîte de dialogue d'impression à partir d'un programme.
- 3 Sélectionnez le pilote d'impression, puis cliquez sur **Préférences** → **Général**.
- 4 Dans la zone de liste déroulante **Source de papier**, sélectionnez un bac.
- 5 Dans la zone de liste déroulante **Recto/Verso**, sélectionnez **Retourner sur le petit côté** ou **Retourner sur le grand côté**.

### REMARQUE:

- Pour en savoir plus sur les options **Retourner sur le petit côté** et **Retourner sur le grand côté**, voir « Retournement selon petit côté » et « Retournement selon grand côté ».

6 Cliquez sur **OK** → **Imprimer**.

Sous OS X :

La procédure suivante utilise TextEdit sur OS X 10.10 en exemple.

- 1 Ouvrez le fichier que vous souhaitez imprimer.
- 2 Dans le menu **Fichier**, sélectionnez **Imprimer**.
- 3 Vérifiez que la case **Deux faces** est cochée dans la boîte de dialogue.
- 4 Dans la zone de liste déroulante **TextEdit**, sélectionnez **Mise en page**.
- 5 Dans la zone de liste déroulante **Deux faces**, sélectionnez **Reliure grand côté** ou **Reliure petit côté**.
- 6 Cliquez sur **Imprimer**.

## Utiliser l'impression de livrets

La fonction d'impression de livrets imprime un document comme un livret. Les pages sont disposées dans l'ordre correct lorsque le document est assemblé ou agrafé.

### REMARQUE:

- Si vous utilisez le pilote XML Paper Specification (XPS) ou PostScript (PS), l'impression de livret n'est pas disponible.
- Vous devez sélectionner **Retourner selon le grand côté** dans **Recto/Verso** lorsque vous utilisez la fonctionnalité d'impression de livrets.

---

Retournement selon grand côté

Suppose que la reliure se fera sur le grand côté de la page (bordure gauche pour une orientation portrait et bordure du haut pour une orientation paysage). L'illustration suivante montre une reliure sur le grand côté pour des formats portrait et paysage :

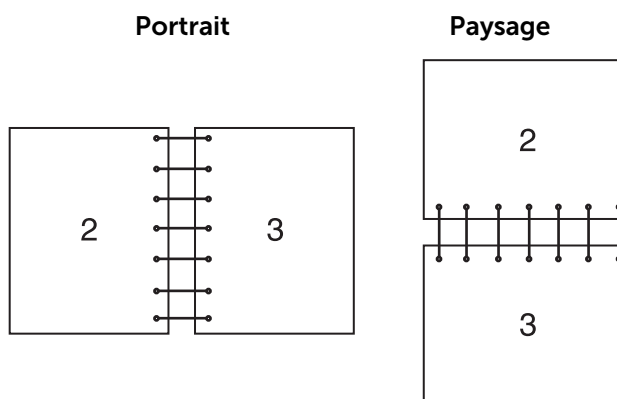

Suppose que la reliure se fera sur le petit côté de la page (bordure du haut pour une orientation portrait et bordure gauche pour une orientation paysage). L'illustration suivante montre une reliure sur le petit côté pour des formats portrait et paysage :

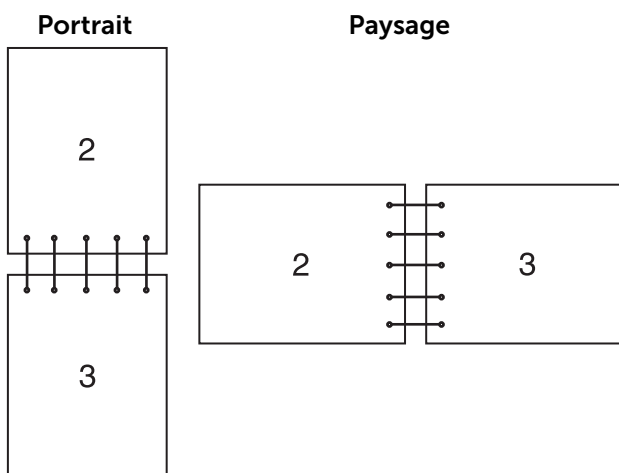

## Utiliser l'impression stockée

Lorsque vous envoyez un document à l'impression, vous pouvez spécifier au niveau du pilote si vous souhaitez que l'imprimante enregistre le document en mémoire. Lorsque vous êtes prêt à imprimer ce document, utilisez les menus du panneau de commande de l'imprimante pour identifier le document en mémoire que vous souhaitez imprimer.

### REMARQUE:

- Les données en mémoire sont effacées lorsqu'on éteint l'imprimante.
- La fonction d'impression stockée est disponible lorsque :
  - Le disque RAM est activé dans le menu de l'imprimante.
  - Le **disque RAM** est marqué comme **Disponible** dans le pilote d'impression.

## Présentation

La fonction d'impression stockée couvre les types de travaux suivants :

Lisez chaque description pour sélectionner le type de travail d'impression approprié.

Si vous souhaitez imprimer des documents confidentiels, voir « Impression sécurisée » et « BAL privée ».

Si vous souhaitez stocker le travail d'impression dans l'imprimante en vue de le réimprimer, voir « BAL privée » et « Boîte aux lettres électronique publique ».

Si vous souhaitez éviter un grand nombre de copies incorrectes, voir « Impression d'épreuve ».

## Impression sécurisée

Vous pouvez stocker temporairement des travaux sécurisés par un mot de passe dans la mémoire. Les utilisateurs qui connaissent le mot de passe peuvent les imprimer à partir du panneau de commande. Cette fonctionnalité peut être utilisée pour imprimer des



documents confidentiels. Un travail d'impression stocké est effacé après avoir été imprimé ou après une période de temps définie.

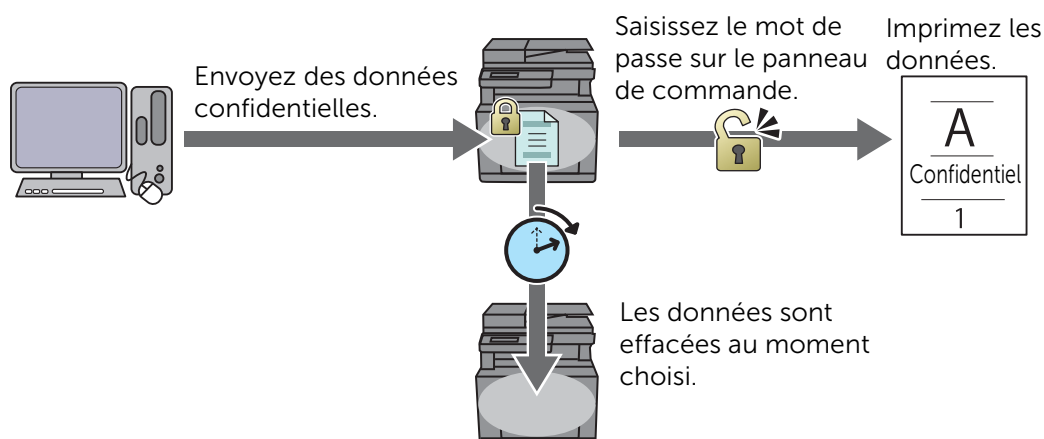

## BAL privée

Vous pouvez stocker des travaux d'impression dans l'imprimante en vue de les réimprimer à l'aide d'un mot de passe. Les travaux restent stockés dans l'imprimante jusqu'à ce que vous les supprimiez sur le panneau de commande. Seuls les utilisateurs qui connaissent le mot de passe peuvent les imprimer à partir du panneau de commande. Cette fonctionnalité peut être utilisée pour imprimer des documents confidentiels.

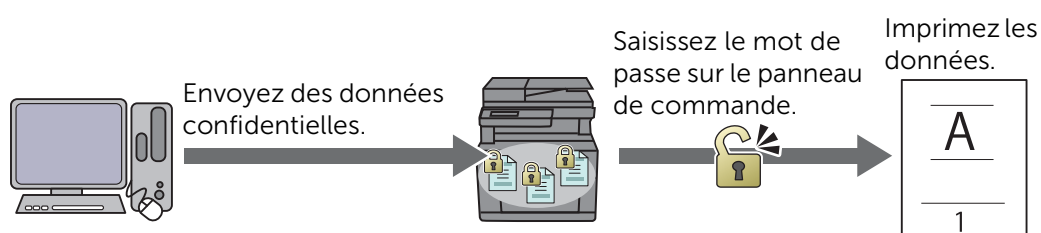

## Boîte aux lettres électronique publique

Vous pouvez stocker des travaux d'impression dans l'imprimante en vue de les réimprimer sans mot de passe. Les travaux restent stockés dans l'imprimante jusqu'à ce que vous les supprimiez sur le panneau de commande. Tous les utilisateurs peuvent imprimer les travaux à partir du panneau de commande.

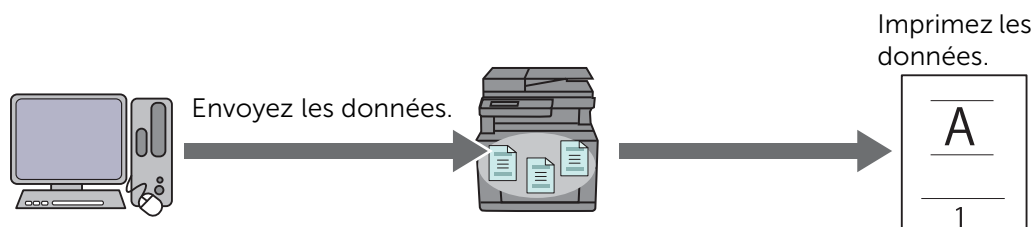

## Impression d'épreuve

Le travail d'impression assemblé est enregistré en mémoire, mais une seule copie est imprimée pour pouvoir vérifier le résultat de l'impression. Si vous êtes content du résultat

de l'impression, vous pouvez choisir d'imprimer plus d'exemplaires. Cela permet d'éviter un grand nombre de copies incorrectes.

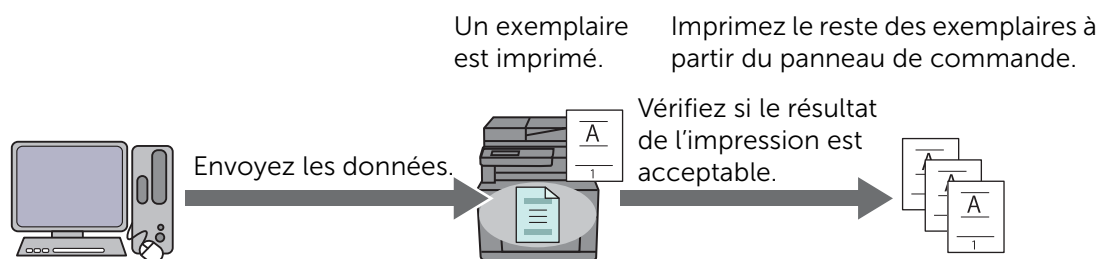

## Procédures pour imprimer une impression stockée

### REMARQUE:

- La fonction d'impression stockée n'est pas disponible lorsqu'un travail d'impression est trop volumineux pour la mémoire restante.
- La fonction d'impression stockée est disponible lors de l'utilisation du pilote Printer Control Language (PCL) ou PostScript (PS).

## Stocker des travaux d'impression avec le pilote d'impression

Pour utiliser la fonction d'impression stockée, vous devez sélectionner **Impression sécurisée**, **Impression épreuve**, **BAL privée** ou **BAL publique** dans **Type de travail** de l'onglet **Général** du pilote d'impression. Le travail est stocké en mémoire jusqu'à ce que vous demandiez son impression sur le panneau de commande.

### REMARQUE:

- Vous devez spécifier un mot de passe pour les travaux Impression sécurisée et BAL privée.
- Si aucun nom de document n'a été attribué au travail d'impression au niveau du pilote, le nom est identifiable grâce à la date et à l'heure de l'imprimante au moment de la soumission, pour le distinguer des autres documents que vous avez enregistrés à votre nom.

## Imprimer les travaux stockés via le panneau de commande



1 Appuyez sur le bouton  (**Accueil**).

2 Tapez sur  → **Impression**.

3 Sélectionnez un type de travail.

Si le type de travail souhaité n'est pas affiché, faites défiler l'écran.

4 Sélectionnez l'ID utilisateur souhaité.



Si le document souhaité n'est pas affiché, tapez sur  ou sur  pour faire défiler l'écran.

Si vous avez sélectionné Impr. sécurisée ou BAL privée à l'étape 3, saisissez le mot de passe à l'aide du pavé numérique, puis tapez sur OK.

### REMARQUE:

- Si vous saisissez un mot de passe non valable, le message **Mot de passe incorrect Réessayer.** apparaîtra. Tapez sur **Fermer** pour revenir à l'écran de saisie de mot de passe.

5 Sélectionnez le document voulu.

Si le document souhaité n'est pas affiché, tapez sur  ou sur  pour faire défiler l'écran.

Pour spécifier le nombre de copies à imprimer, tapez sur `Quantité`.

 **REMARQUE:**

- Pour Impression sécurisée, `Quantité` est indisponible.

**6** Pour Impression sécurisée, tapez sur `Supprimer` après impression.

Pour BAL privée, tapez sur `Impression`.

 **REMARQUE:**

- Pour Impression sécurisée, les données en mémoire sont effacées après l'impression.
- Pour BAL privée, vous pouvez supprimer les données en mémoire après l'impression si vous cochez la case `Supprimer après impression`.

**7** Tapez sur `OK`.

Le document enregistré sera imprimé.

## Effacer des travaux enregistrés

Avec l'impression sécurisée, tout document qui a été enregistré est effacé après l'impression ou est effacé après un temps donné s'il a été défini sur le panneau de commande.

Les autres travaux restent stockés jusqu'à ce que vous les effaciez sur le panneau de commande.

Pour supprimer les travaux stockés :



**1** Appuyez sur le bouton  (**Accueil**).

**2** Tapez sur  → `Impression`.

**3** Sélectionnez un type de travail.

Si le type de travail souhaité n'est pas affiché, faites défiler l'écran.

**4** Sélectionnez l'ID utilisateur souhaité.



Si le document souhaité n'est pas affiché, tapez sur  ou sur  pour faire défiler l'écran.

Si vous avez sélectionné `Impr. sécurisée` ou `BAL privée` à l'étape 3, saisissez le mot de passe à l'aide du pavé numérique, puis tapez sur `OK`.

 **REMARQUE:**

- Si vous saisissez un mot de passe non valable, le message `Mot de passe incorrect Réessayer.` apparaîtra. Tapez sur `Fermer` pour revenir à l'écran de saisie de mot de passe.

**5** Sélectionnez le document voulu.

Si le document souhaité n'est pas affiché, tapez sur  ou sur  pour faire défiler l'écran.

**6** Tapez sur `Supprimer`.

## Imprimer via un périphérique flash USB

La fonctionnalité Impression USB directe vous permet d'imprimer des documents enregistrés sur un périphérique flash USB à partir d'un ordinateur.

### ATTENTION:

- Pour éviter d'endommager l'imprimante, ne connectez pas d'autres appareils que des périphériques flash USB au port USB de l'imprimante.
- Ne retirez pas le périphérique flash USB du port USB avant tant que l'impression n'est pas terminée.



### REMARQUE:

- Si le paramètre Contrôle des fonctions est défini sur **Oui** (MDP), vous devrez saisir le mot de passe à quatre chiffres pour utiliser la fonction. Si le paramètre Contrôle des fonctions est défini sur **Arrêt**, la fonction est désactivée et le menu ne s'affiche pas à l'écran. Consultez « Contrôle des fonctions ».

## Périphérique Flash USB pris en charge

Le port USB avant de l'imprimante prend en charge un périphérique flash USB répondant aux spécifications suivantes :

- USB 2.0 et 1.1
- Connecteur de type A
- Connecteur métallique blindé
- FAT16/FAT32



### REMARQUE:

- Si le périphérique flash USB a été formaté pour un système de fichiers différent, il est possible que l'imprimante ne détecte pas le périphérique flash USB.
- Les périphériques flash USB dotés de fonctions d'authentification et certaines marques de périphériques flash USB ne fonctionnent pas avec cette imprimante.

## Formats de fichiers acceptés

Les fichiers aux formats suivants peuvent être imprimés directement à partir d'un périphérique flash USB.

- PDF
- TIFF
- JPEG

## Imprimer un fichier PDF/TIFF ou JPEG dans un périphérique flash USB

- 1 Appuyez sur le bouton  (**Accueil**).

2 Insérez le périphérique flash USB dans le port USB avant de l'imprimante.

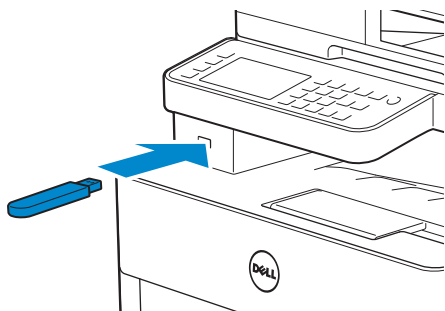

3 Tapez sur `Impression PDF/TIFF` ou `Impression JPEG`.

4 Sélectionnez le fichier voulu.

Si le fichier souhaité n'est pas affiché, faites défiler l'écran ou tapez sur les dossiers.

 **REMARQUE:**

- Seuls les caractères suivants sont affichés sur l'écran tactile :  
A B C D E F G H I J K L M N O P Q R S T U V W X Y Z 0 1 2 3 4 5 6 7 8 9 \$ % ' ' - @ { } ~ ! # ( ) & \_ ^
- Jusqu'à 10 fichiers PDF/TIFF ou 100 fichiers JPEG peuvent être sélectionnés et imprimés dans l'ordre d'affichage.

5 Tapez sur , puis vérifiez et modifiez les paramètres d'impression.

Consultez « Paramètres d'impression ».

6 Tapez sur `Impression`.

 **ATTENTION:**

- **Ne retirez pas le périphérique flash USB lorsque l'imprimante y accède. Cela risque d'endommager les données ou d'endommager et de rendre inutilisable le périphérique.**

 **REMARQUE:**

- L'impression en couleur est sécurisée par mot de passe si le paramètre `Contrôle des fonctions de Impression USB` est défini sur `Oui (MDP coul.)`. Si réglez `Couleur sortie` sur `Quadrichromie` et `Contrôle des fonctions de Impression USB` sur `Oui (MDP coul.)`, vous devrez saisir le mot de passe à quatre chiffres.
- Seuls les fichiers PDF/TIFF ou JPEG créés à l'aide de la fonction de numérisation de l'imprimante peuvent être imprimés avec la fonction `Impression USB directe`.

7 Retirez le périphérique flash USB de l'imprimante.

 **ATTENTION:**

- **Vérifiez que l'imprimante n'accède pas au périphérique flash USB.**

## Réglages de l'imprimante

Vous pouvez changer la plupart des paramètres d'impression dans le programme à partir duquel vous imprimez.



Les paramètres du programme remplacent les paramètres par défaut du système pour l'imprimante. Les paramètres du pilote d'impression ne s'appliquent qu'au document que vous envoyez à l'imprimante.

Si vous ne pouvez pas modifier un paramètre à partir de votre programme, utilisez le panneau de commande, la Boîte à outils de Dell Printer Hub/Dell Printer Management Tool, ou bien Dell Printer Configuration Web Tool. Modifier un paramètre système à

partir du panneau de commande, de la Boîte à outils ou de Dell Printer Configuration Web Tool fait de ce paramètre le paramètre par défaut pour l'utilisateur.

Vous pouvez vérifier les paramètres système détaillés en imprimant un rapport de paramètres système. Pour plus de détails sur la manière d'imprimer un rapport des réglages du système, consultez « Rapport/Liste ».

Vous pouvez réinitialiser les valeurs par défaut à partir du panneau de commande. Consultez « Réinitialisation des valeurs par défaut ».

- 1** Appuyez sur le bouton  (**Information**).
- 2** Tapez sur l'onglet `Outils` → `Paramètres Admin`.  
Si vous définissez `Déf verrou panneau` sur `Activer`, saisissez le mot de passe.  
Consultez « Verrou panneau ».
- 3** Tapez sur `Réglages PCL, PS ou PDF`.
- 4** Sélectionnez l'élément de menu souhaité.  
Si l'élément de menu souhaité n'est pas affiché, tapez sur  ou sur  pour faire défiler l'écran.
- 5** Sélectionnez le paramètre souhaité ou entrez sa valeur, puis tapez sur `OK`.
- 6** Répétez les étapes 4 et 5 au besoin.

# Copier



---

## REMARQUE:

- Si le paramètre Contrôle des fonctions est défini sur **Oui** (MDP), vous devrez saisir le mot de passe à quatre chiffres pour utiliser la fonction. Si le paramètre Contrôle des fonctions est défini sur **Arrêt**, la fonction est désactivée et le menu ne s'affiche pas à l'écran. Consultez « Contrôle des fonctions ».

## Réalisation de copies à partir de la vitre d'exposition

### REMARQUE:

- Il n'est pas nécessaire de disposer d'une connexion à un ordinateur pour effectuer des copies.
  - Retirez les éventuels documents du chargeur automatique de documents recto verso (CADRV) avant de réaliser une copie à partir de la vitre d'exposition.
  - Les impuretés présentes sur la vitre d'exposition peuvent provoquer des taches noires sur la copie. Pour un résultat optimal, nettoyez la vitre d'exposition avant utilisation. Consultez « Nettoyage du scanner ».
- 1 Placez un document unique, face imprimée vers le bas, sur le verre, puis refermez le couvercle à documents.  
Consultez « Chargement des documents ».
  - 2 Appuyez sur le bouton  (**Accueil**).
  - 3 Tapez sur  → Copie.
  - 4 Vérifiez et modifiez les paramètres de copie.  
Consultez « Copie ».
  - 5 Sous **Quantité**, tapez sur – ou + pour spécifier le nombre de copies.
  - 6 Tapez sur Copie.

### REMARQUE:



- Pour annuler une tâche de copie, tapez sur **Arrêter** à tout moment pendant la numérisation d'un document.

## Réalisation de copies à partir du CADRV

### ATTENTION:

- **Ne chargez pas plus de 50 feuilles dans le CADRV et ne laissez pas plus de 50 feuilles arriver dans le bac de sortie. Le bac de sortie de documents doit être vidé avant qu'il ne dépasse 50 feuilles, faute de quoi vos documents risquent d'être endommagés.**

### REMARQUE:

- Il n'est pas nécessaire de disposer d'une connexion à un ordinateur pour effectuer des copies.
- 1 Chargez le(s) document(s).  
Consultez « Chargement des documents ».
  - 2 Appuyez sur le bouton  (**Accueil**).
  - 3 Tapez sur  → Copie.
  - 4 Vérifiez et modifiez les paramètres de copie.  
Consultez « Copie ».
  - 5 Sous **Quantité**, tapez sur – ou + pour spécifier le nombre de copies.

6 Tapez sur Copie.

 **REMARQUE:**

- Pour annuler une tâche de copie, tapez sur Arrêter à tout moment pendant la numérisation d'un document.

## Utiliser la Copie ID

 **REMARQUE:**

- Si le paramètre Contrôle des fonctions est défini sur Désactiver, la fonction est désactivée et le menu ne s'affiche pas à l'écran. Consultez « Contrôle des fonctions ».

Vous pouvez copier les deux faces d'une carte d'identité dans sa taille d'origine sur une seule feuille de papier en tapant sur Copie ID sur le panneau de commande. Cette fonctionnalité permet d'obtenir les deux faces d'une carte d'identité dans sa taille originale sur une seule page.

1 Placez une carte d'identité, face imprimée vers le bas, sur le verre, puis refermez le couvercle à documents.

Consultez « Chargement des documents ».

2 Appuyez sur le bouton  (Accueil).

3 Tapez sur  → Copie ID.

4 Vérifiez et modifiez les paramètres de copie.

Consultez « Copie ».

5 Sous Quantité, tapez sur – ou + pour spécifier le nombre de copies.

6 Tapez sur Copie.

 **REMARQUE:**

- L'impression en couleur est sécurisée par mot de passe si le paramètre Contrôle des fonctions de Copier est défini sur Oui (MDP coul.). Si réglez Couleur sortie sur Quadrichromie et Contrôle des fonctions de Copier sur Oui (MDP coul.), vous devrez saisir le mot de passe à quatre chiffres.

Une fois que la première face de la carte d'identité a été numérisée, l'écran vous demande de retourner la carte.

Pour copier la face arrière :

a Retournez la carte d'identité.

b Tapez sur Continuer.

Pour copier une seule face :

a Tapez sur Impr. maint..

## Modification des paramètres de copie par défaut

Les paramètres par défaut des options du menu copie comme Couleur sortie, Sélectionner bac et Eclaircir/Foncer peuvent être définis pour les modes les plus utilisés. Lorsque vous copiez un document, les paramètres par défaut spécifiés sont utilisés, sauf s'ils sont modifiés avec le panneau de commande.

Les Paramètres par défaut sont appliqués lorsque vous créez une nouvelle mosaïque. Si vous modifiez les paramètres dans Paramètres par défaut après avoir





créé la mosaïque, cela n'affecte pas les paramètres de la mosaïque que vous avez créée auparavant. Consultez « Ajout d'un nouveau pavé ».

 **REMARQUE:**

- Vous pouvez définir le même réglage à l'aide de la Boîte à outils de Dell Printer Hub/Dell Printer Management Tool ou Dell Printer Configuration Web Tool. Consultez l'aide de la Boîte à outils ou la section « Dell™ Printer Configuration Web Tool ».

Pour spécifier vos propres paramètres par défaut :

- 1 Appuyez sur le bouton  (**Information**).
- 2 Tapez sur l'onglet Outils → Paramètres par défaut → Copie par défaut.
- 3 Sélectionnez l'élément de menu souhaité.  
Si l'élément de menu souhaité n'est pas affiché, tapez sur  ou sur  pour faire défiler l'écran.
- 4 Sélectionnez le paramètre souhaité ou saisissez sa valeur, puis tapez sur OK.
- 5 Répétez les étapes 3 et 4 au besoin.

# Numériser

## REMARQUE:

- Si le paramètre Contrôle des fonctions est défini sur **Oui** (MDP), vous devrez saisir le mot de passe à quatre chiffres pour utiliser la fonction. Si le paramètre Contrôle des fonctions est défini sur **Arrêt**, la fonction est désactivée et le menu ne s'affiche pas à l'écran. Consultez « Contrôle des fonctions ».

## Généralités sur la numérisation

L'imprimante offre différentes manières de numériser votre document. Il existe deux types principaux de numérisation. La première se fait à l'imprimante, sans utiliser le pilote du scanner, et la deuxième se fait à l'ordinateur avec un logiciel et le pilote du scanner.

L'illustration suivante propose une vue d'ensemble de chaque type de numérisation.

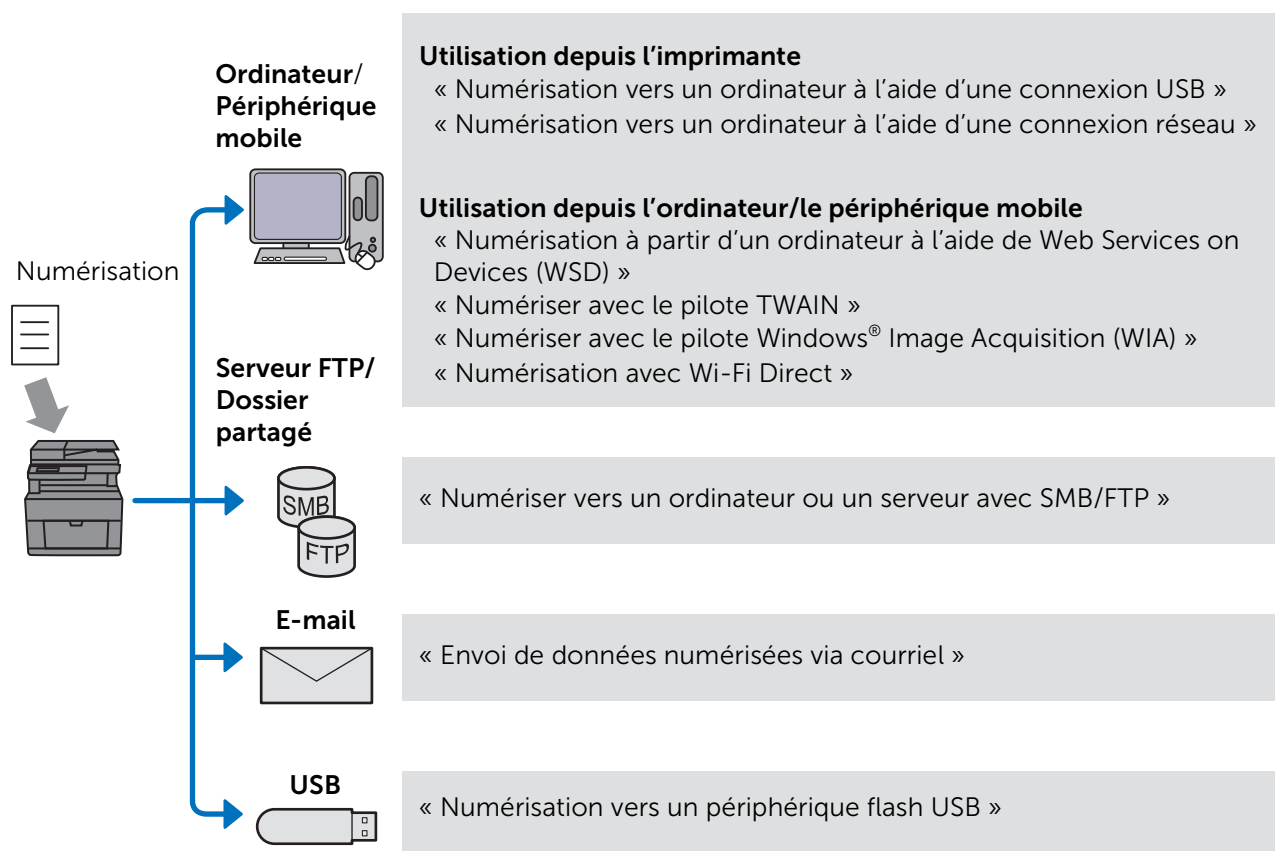

La résolution à utiliser pour numériser un document dépend du type de document et de la manière dont vous envisager d'utiliser l'image ou le document une fois qu'il aura été numérisé sur votre ordinateur. Pour obtenir les meilleurs résultats, utilisez les paramètres suivants.

Type	Résolution
Documents	300 ppp noir et blanc ou 200 ppp niveaux de gris ou couleurs
Documents de qualité médiocre ou qui contiennent du texte de petite taille	400 ppp noir et blanc ou 300 ppp niveaux de gris
Photos et images	100–200 ppp couleurs ou 200 ppp niveaux de gris
Images pour une imprimante jet d'encre	150–300 ppp

Type	Résolution
Images pour une imprimante haute résolution	300-600 ppp

Le fait de numériser au-delà des résolutions recommandées peut surpasser les capacités du programme. Pour numériser au-delà des résolutions recommandées, prévisualisez (ou pré-numérisez) et coupez l'image pour réduire le format avant de numériser l'image.

## Astuces pour faciliter la numérisation sur le réseau



- La numérisation sur le réseau avec la fonction Numérisation ordinateur est recommandée si vous ne connaissez pas la configuration de la numérisation sur le réseau. Elle fournit des étapes simples pour votre confort. Pour plus de détails, voir « Numérisation vers un ordinateur à l'aide d'une connexion réseau ».
- Avant d'utiliser la fonction Numérisation dossier réseau, configurez les détails de la connexion réseau à l'aide de l'Éditeur du carnet d'adresses si vous ne connaissez pas la configuration à l'aide de Dell Printer Configuration Web Tool.  
L'Éditeur du carnet d'adresses aide à enregistrer les détails de la destination de numérisation de l'imprimante.

## Numérisation vers un ordinateur à l'aide d'une connexion USB

Vous pouvez envoyer les données numérisées depuis le panneau de commande vers un ordinateur connecté via un câble USB. Les données numérisées sont sauvegardées dans le dossier **Documents** pour Windows® ou sur le bureau pour OS X, par défaut. Pour modifier l'emplacement de sauvegarde, voir « Modification de l'emplacement de sauvegarde des données numérisées ».

### REMARQUE:

- Vous devez connecter votre ordinateur via USB pour pouvoir sélectionner la fonction Numérisation ordinateur, sur le panneau de commande. Les connexion par réseau ne permettent pas d'utiliser cette fonction.
- Cette fonction est prise en charge par Windows® et OS X.

- 1 Chargez le(s) document(s).  
Consultez « Chargement des documents ».
- 2 Appuyez sur le bouton  (**Accueil**).
- 3 Tapez sur  → Numérisation ordinateur.
- 4 Sélectionnez un ordinateur.  
Si l'ordinateur souhaité n'est pas affiché, faites défiler l'écran.
- 5 Vérifiez et modifiez les paramètres de numérisation.  
Consultez « Numérisation ordinateur ».
- 6 Tapez sur Numérisation.

# Numérisation vers un ordinateur à l'aide d'une connexion réseau

Si l'imprimante est connectée à un ordinateur via le réseau Numérisation vers ordinateur qui utilise Web Services on Devices (WSD), vous pouvez envoyer des données numérisées vers un ordinateur.

## REMARQUE:

- Vous devez configurer la connexion à l'aide de Web Services on Devices (WSD).
- Web Services on Devices (WSD) est compatible uniquement avec Windows Vista®, Windows® 7, Windows® 8, Windows® 8.1 et Windows® 10.

## Configuration de l'imprimante pour la fonction Numérisation vers Web Services on Devices (WSD)

Configurez l'imprimante et l'ordinateur pour une connexion Web Services on Devices (WSD).

### Vérification des paramètres de l'imprimante

Pour utiliser cette méthode de numérisation, assurez-vous que Web Services on Devices (WSD) est activé depuis le panneau de commande de l'imprimante ou sur Dell Printer Configuration Web Tool. Consultez « Réglages des ports » ou « Protocoles ».

### Configuration de l'ordinateur

#### REMARQUE:

- Pour Windows® 8, Windows® 8.1 et Windows® 10, l'ordinateur se connecte automatiquement à l'imprimante via Web Services on Devices (WSD). L'installation manuelle de l'imprimante est donc inutile.

La procédure suivante utilise Windows® 7 en exemple.

- 1 Cliquez sur **Démarrer** → **Ordinateur** → **Réseau**.
- 2 Cliquez droit sur l'icône de l'imprimante, puis cliquez sur **Installer**.  
L'imprimante est maintenant connectée via Web Services on Devices (WSD).
- 3 Cliquez sur **Démarrer** → **Périphériques et imprimantes**.
- 4 Cliquez droit sur l'icône de l'imprimante, puis cliquez sur **Profils de numérisation**.
- 5 Sélectionnez le scanner, puis cliquez sur **Modifier**.
- 6 Spécifiez les divers paramètres du profil, notamment la **Source** où les documents sont chargés.

## Numérisation et envoi d'images vers un ordinateur

- 1 Chargez le(s) document(s).  
Consultez « Chargement des documents ».
- 2 Appuyez sur le bouton  (**Accueil**).

3 Tapez sur  → Numérisation ordinateur.

 **REMARQUE:**

- il est possible de spécifier dans le profil de numérisation s'il faut numériser à partir du CADRV ou de la vitre d'exposition. Assurez-vous de spécifier le profil de numérisation en conséquence si vous souhaitez numériser le document à partir du CADRV.

4 Sélectionnez un ordinateur.

Si l'ordinateur souhaité n'est pas affiché, faites défiler l'écran.



5 Spécifiez le type de numérisation.

Si le type souhaité n'est pas affiché, faites défiler l'écran.

Pour plus de détails sur le type de numérisation, voir « Numérisation ordinateur ».

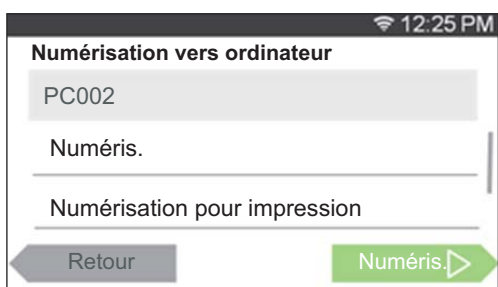

6 Tapez sur Numéris..

## Modification de l'emplacement de sauvegarde des données numérisées

Utilisez Dell Printer Hub (Dell H625cdw et Dell H825cdw) ou Dell Printer Management Tool (Dell S2825cdn) pour modifier la destination de sortie des fichiers images obtenus et pour choisir si vous souhaitez ouvrir les fichiers images avec le programme correspondant. Pour plus de détails, consultez la FAQ de Dell Printer Hub ou Dell Printer Management Tool.

 **REMARQUE:**

- Dell Printer Hub et Dell Printer Management Tool sont pris en charge uniquement sur Windows® 7 ou version ultérieure.

Pour ouvrir Dell Printer Hub ou Dell Printer Management Tool :

La procédure suivante utilise Windows® 7, Windows® 10 et OS X 10.10 en exemple.

Pour Windows® 7 :

Cliquez sur **Démarrer** → **Tous les programmes** → **Imprimantes Dell** → **Dell Printer Hub/Dell Printer Management Tool**.

Pour Windows® 10 :

Cliquez sur le bouton Démarrer → **Dell Printer Hub/Dell Printer Management Tool**.

Sous OS X 10.10 :

Cliquez sur **Finder** → **Applications** → **Dell** → **Dell Color Cloud Multifunction Printer - H625cdw/Dell Color Cloud Multifunction Printer - H825cdw/Dell Color Smart Multifunction Printer - S2825cdn**, puis double-cliquez sur **Gestionnaire de boutons de numérisation**.

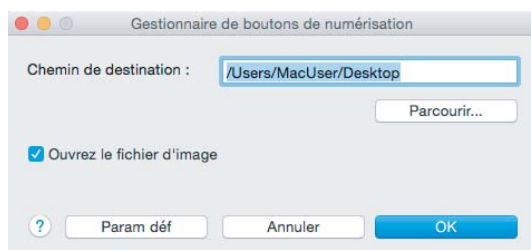

## Numérisation à partir d'un ordinateur à l'aide de Web Services on Devices (WSD)

Si l'imprimante est connectée à un ordinateur par un réseau qui utilise Web Services on Devices (WSD), vous pouvez numériser des documents à partir de l'ordinateur.

### REMARQUE:

- Pour numériser des documents à partir de l'ordinateur via Web Services on Devices (WSD), il convient de configurer la connexion au moyen de Web Services on Devices (WSD).
- Web Services on Devices (WSD) est compatible uniquement avec Windows Vista®, Windows® 7, Windows® 8, Windows® 8.1 et Windows® 10.

## Préparations pour la numérisation à partir de l'ordinateur

Les préparations sont les mêmes que pour la fonction Numérisation ordinateur. Consultez « Numérisation vers un ordinateur à l'aide d'une connexion réseau ».

## Numérisation depuis l'ordinateur

La procédure suivante utilise Windows® 7 et Windows® 10 en exemple.

- 1 Chargez le(s) document(s).

Consultez « Chargement des documents ».

- 2 Pour Windows® 7 :

Cliquez sur **Démarrer** → **Périphériques et imprimantes**.

Pour Windows® 10 :

Cliquez droit sur le bouton Démarrer, puis cliquez sur **Panneau de configuration** → **Matériel et audio** → **Périphériques et imprimantes**.

- 3 Cliquez avec le bouton droit de la souris sur l'imprimante, puis sélectionnez **Lancer la numérisation**.

4 Spécifiez les paramètres de numérisation nécessaires, puis cliquez sur **Numériser**.

 **REMARQUE:**

- lorsque vous utilisez Windows Vista®, utilisez un logiciel de dessin tel que Galerie de photos Microsoft®, sélectionnez l'imprimante connectée à l'aide de Web Services on Devices (WSD), puis lancez la numérisation.

## Numériser avec le pilote TWAIN

Avec le pilote TWAIN, vous pouvez importer des images numérisées vers un logiciel comme Adobe® Photoshop®.

 **REMARQUE:**

- Les connexions USB et réseau sont prises en charge.
- Cette fonction est prise en charge sur Windows® et Mac OS X 10.7 ou version ultérieure.
- Pour vérifier et définir l'adresse IP de l'imprimante ou définir le mot de passe de la fonction Contrôle des fonctions lorsque Num. vers PC est défini sur Oui (MDP). Pour plus de détails, voir « Gestion du scanner ».

La procédure suivante utilise un programme typique qui prend en charge TWAIN en exemple.

1 Chargez le(s) document(s).

Consultez « Chargement des documents ».

2 Démarrez un logiciel graphique prenant en charge TWAIN (Adobe® Photoshop®, par exemple).

3 Sélectionnez le scanner dans le menu TWAIN du logiciel graphique, définissez les paramètres nécessaires, puis lancez la numérisation sur la fenêtre, comme illustré ci-dessous.

Pour plus de détails sur l'utilisation du logiciel graphique, reportez-vous aux manuels de votre logiciel.

Pour Windows® :

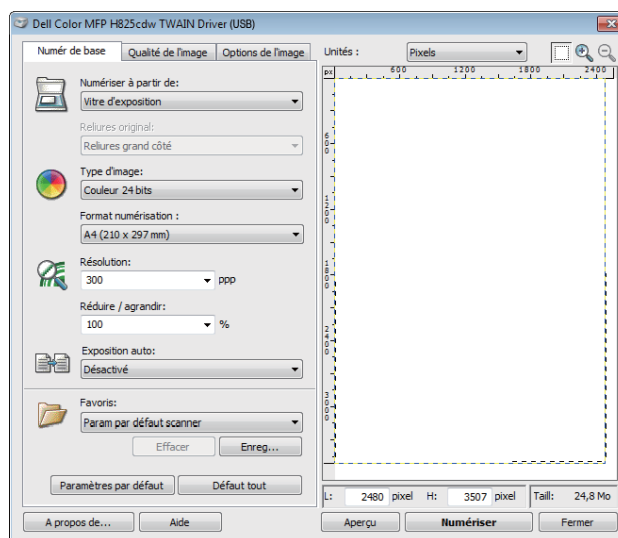

Sous OS X :

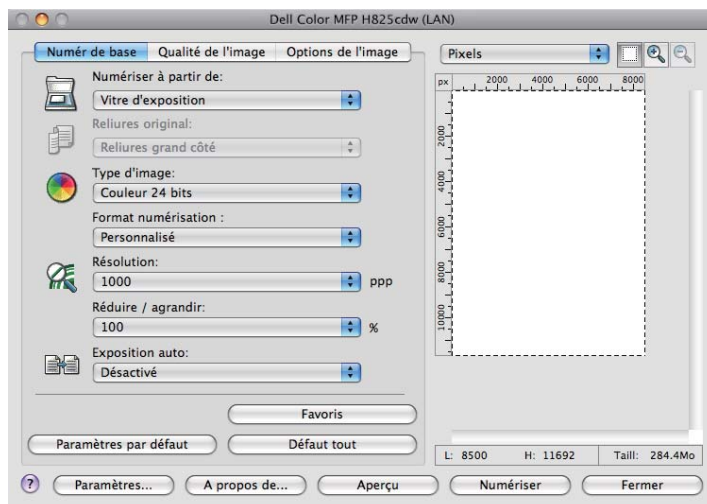

**REMARQUE:**

- L'affichage à l'écran peut varier selon le système d'exploitation.

## Numériser avec le pilote Windows® Image Acquisition (WIA)

Windows® Image Acquisition (WIA) est l'un des composants standards fournis avec Windows® XP et les systèmes d'exploitation suivants, et qui fonctionne avec les appareils photos numériques et les scanners. Contrairement au pilote TWAIN, le pilote Windows® Image Acquisition (WIA) vous permet de numériser des images et de les manipuler sans avoir à recourir à un logiciel complémentaire.

Avec le pilote Windows® Image Acquisition (WIA), vous pouvez importer les images numérisées vers des programmes Microsoft® comme Windows® Photo Gallery et Microsoft® Paint.

**REMARQUE:**

- Les connexions USB et réseau qui incluent Web Services on Devices (WSD) sont prises en charge.
- Le pilote Windows® Image Acquisition (WIA) ne fonctionne que sur les ordinateurs Windows®.
- Pour vérifier et définir l'adresse IP de l'imprimante ou définir le mot de passe de la fonction Contrôle des fonctions lorsque Num. vers PC est défini sur Oui (MDP). Pour plus de détails, voir « Gestion du scanner ».

## Numérisation d'une image à partir d'un logiciel graphique

La procédure suivante utilise Windows® 7 en exemple.

- 1 Chargez le(s) document(s).  
Consultez « Chargement des documents ».
- 2 Lancez un logiciel graphique, tel que Microsoft® Paint pour Windows®.

**REMARQUE:**

- Sous Windows Vista® ou Windows Server® 2008, utilisez Windows® Photo Gallery plutôt que Microsoft® Paint.
- Si vous exécutez des programmes qui utilisent Windows® Image Acquisition (WIA) 2.0, comme Windows® Télécopie et numérisation sous Windows Vista®, Windows® 7, Windows® 8, Windows® 8.1 et Windows® 10, il est possible de sélectionner l'option **Charger (Numériser deux faces)** pour la numérisation recto-verso.



### 3 Cliquez sur **Paint** → **Du scanner ou de l'appareil photo**.

L'image suivante utilise Dell H825cdw en exemple.

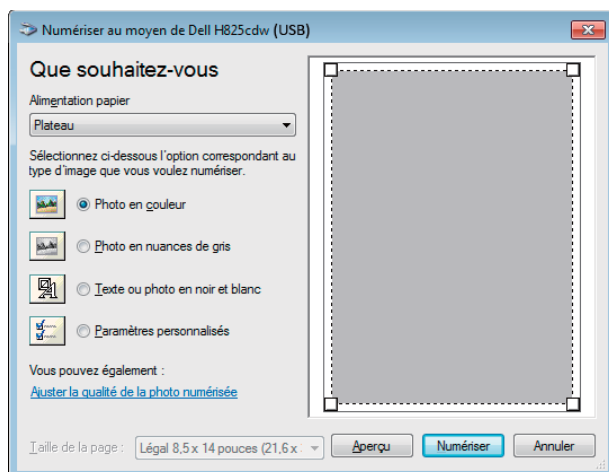

#### **REMARQUE:**

- L'affichage à l'écran peut varier selon le système d'exploitation.

### 4 Sélectionnez le type d'image souhaité, puis cliquez sur **Ajuster la qualité de la photo numérisée**.

### 5 Cliquez sur les propriétés souhaitées → **OK**.

### 6 Cliquez sur **Numériser** → **Enregistrer**.

## Numérisation avec Wi-Fi Direct

Cette section fournit les informations nécessaires pour la numérisation avec Wi-Fi Direct. Wi-Fi Direct permet aux périphériques mobiles comme les ordinateurs, smartphones et tablettes de se connecter directement à l'imprimante par l'intermédiaire d'un réseau Wi-Fi. Grâce à Wi-Fi Direct, vous pouvez numériser directement des documents de vos périphériques mobiles sans point d'accès ou routeur sans fil.

Pour configurer et connecter à l'aide de Wi-Fi Direct, voir « Paramétrage de Wi-Fi Direct ».

#### **REMARQUE:**

- Wi-Fi Direct est disponible sur les appareils Dell H625cdw et Dell H825cdw.
  - Le nombre maximum de périphériques mobiles pouvant être connectés par l'intermédiaire du réseau Wi-Fi Direct est de 3.
  - Vous ne pouvez pas connecter votre appareil mobile à Internet par l'intermédiaire du réseau Wi-Fi Direct de l'imprimante.
  - Selon le périphérique mobile, il est possible que le canal à utiliser pour connecter le périphérique mobile à l'imprimante via Wi-Fi Direct diffère du canal utilisé par l'imprimante pour se connecter à un réseau via le mode Wi-Fi Infrastructure. Dans ce cas, il est possible que la connexion simultanée avec les modes Wi-Fi Direct et Wi-Fi Infrastructure ne fonctionne pas correctement.
  - L'imprimante connectée avec Wi-Fi Direct prend en charge les protocoles suivants ; LPD, Port9100, WSD\*, Bonjour (mDNS), SNMPv1/v2c, Dell Printer Configuration Web Tool, TWAIN, WIA, ICA.
- \* WSD signifie Web Services on Devices.

## Numérisation via Wi-Fi Direct

La procédure de numérisation varie selon le périphérique mobile et l'application utilisé(e)s. Consultez le manuel fourni avec votre périphérique mobile ou l'application à numériser.

## Numériser vers un ordinateur ou un serveur avec SMB/FTP

Vous pouvez numériser et envoyer les données numérisées vers un dossier partagé sur un ordinateur ou un serveur FTP.

### REMARQUE:

- Cette fonction ne nécessite pas de pilote de numérisation sous réseau.

## Généralités

La fonction Numérisation dossier réseau vous permet d'envoyer les données numérisées vers un ordinateur ou un serveur FTP.

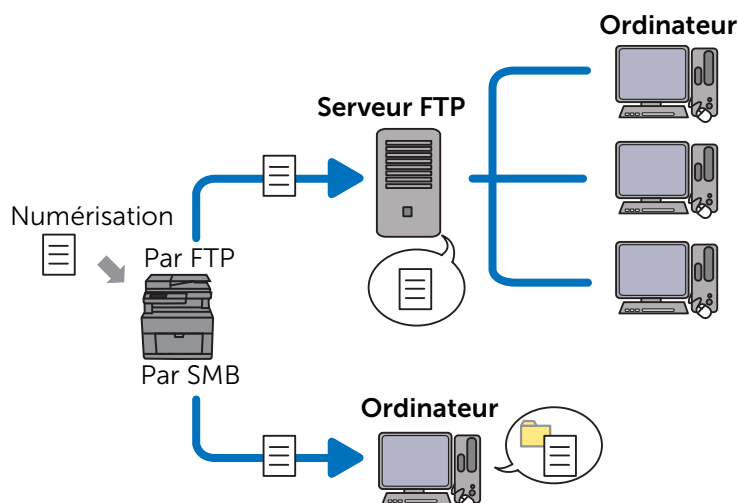

## Systèmes d'exploitation requis :

### **Pour FTP :**

#### REMARQUE:

- Pour plus de détails sur la manière de configurer le service FTP, consultez le manuel fourni avec le logiciel.
- Windows Vista® prend en charge IPv4 uniquement.
- Windows®  
Windows Server®  
Service FTP de Microsoft® Internet Information Services
- Mac OS X 10.7 ou systèmes d'exploitation ultérieurs  
Service FTP de Mac OS X

### **Pour SMB :**

Cette fonction est prise en charge sur Windows Server® 2008 ou version ultérieure et Mac OS X 10.7 ou version ultérieure.

## Généralités sur la numérisation vers un serveur FTP

Le schéma de configuration suivant est typique pour l'envoi de données numérisées vers un serveur FTP :

- 1 Définissez la destination SMB/FTP dans le carnet d'adresses.  
Consultez « Définition de la destination SMB/FTP dans le carnet d'adresses ».
- 2 Envoyez les données numérisées sur le réseau.  
Consultez « Envoi des données numérisées sur le réseau ».

## Généralités sur la numérisation vers un dossier partagé à l'aide de SMB

### REMARQUE:

- La configuration de Numérisation dossier réseau via SMB peut être configurée facilement à l'aide de l'Éditeur du carnet d'adresses fourni.  
Pour plus de détails sur l'Éditeur du carnet d'adresses, voir « En utilisant l'éditeur du carnet d'adresses ».
- Numérisation dossier réseau peut également être effectué au moyen de la fonction Web Services on Devices (WSD).  
Pour plus de détails sur la numérisation à l'aide de la fonction Web Services on Devices (WSD), voir « Numérisation vers un ordinateur à l'aide d'une connexion réseau » et « Numérisation à partir d'un ordinateur à l'aide de Web Services on Devices (WSD) ».

Le schéma de configuration suivant est typique pour l'envoi de données numérisées vers un dossier partagé à l'aide de SMB :

- 1 Définissez un compte utilisateur.  
Consultez « Définition d'un compte utilisateur (SMB uniquement) ».
- 2 Créez un dossier partagé.  
Consultez « Créer un dossier partagé (SMB uniquement) ».
- 3 Définissez la destination SMB/FTP dans le carnet d'adresses.  
Consultez « Définition de la destination SMB/FTP dans le carnet d'adresses ».
- 4 Envoyez les données numérisées sur le réseau.  
Consultez « Envoi des données numérisées sur le réseau ».

## Définition d'un compte utilisateur (SMB uniquement)

Pour envoyer des données numérisées vers un dossier partagé SMB, il est nécessaire de disposer d'un dossier partagé sur l'ordinateur. Pour créer un dossier partagé, un compte utilisateur avec un mot de passe valide est requis.

Pour Windows® :



Si le compte utilisateur que vous allez utiliser ne dispose pas de mot de passe de connexion, définissez un mot de passe à l'aide de la procédure suivante.

Après avoir vérifié le nom d'utilisateur et le mot de passe de connexion du compte d'utilisateur, passez à « Créer un dossier partagé (SMB uniquement) ».

La procédure suivante utilise Windows® 7, Windows® 10 et OS X 10.10 en exemple.

Pour Windows® 7 :

- 1 Cliquez sur **Démarrer** → **Panneau de configuration** → **Comptes d'utilisateurs et protection des utilisateurs** → **Comptes d'utilisateurs** → **Créer un mot de passe pour votre compte**.
- 2 Ajoutez un mot de passe pour votre compte d'utilisateur.

Pour Windows® 10 :

- 1 Cliquez avec le bouton droit de la souris sur le bouton Démarrer, puis cliquez sur **Paramètres**.
- 2 Cliquez sur **Comptes** → **Options de connexion** → **Ajouter** sous **Mot de passe**.
- 3 Ajoutez un mot de passe pour votre compte d'utilisateur.

Sous OS X 10.10 :

- 1 Cliquez sur **Préférences système** → **Utilisateurs et groupes** → **Modifier le mot de passe**.
- 2 Saisissez un mot de passe pour votre compte utilisateur dans **Nouveau mot de passe**.
- 3 Re-saisissez le mot de passe dans **Vérifier**.

## Créer un dossier partagé (SMB uniquement)

Créez un dossier partagé pour stocker les données numérisées sur votre imprimante. La procédure suivante utilise Windows® 7, Windows® 10 et OS X 10.10 en exemple.

Pour Windows® 7 et Windows® 10 :

- 1 Créez un dossier dans le répertoire souhaité de votre ordinateur.  
*Partages* est utilisé comme nom de dossier en exemple dans cette procédure.

- 2 Cliquez avec le bouton droit de la souris sur le dossier, puis sélectionnez **Propriétés**.
- 3 Cliquez sur l'onglet **Partage** → **Partage avancé**.

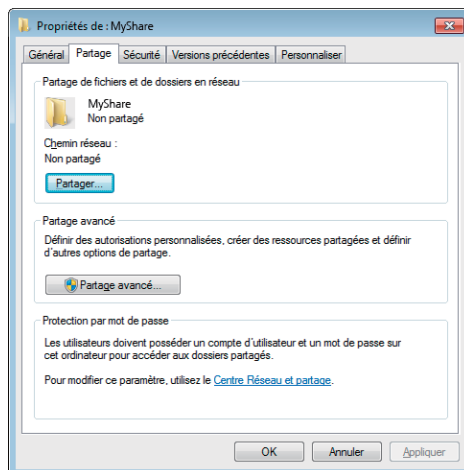

- 4 Cochez la case **Partager ce dossier**.
- 5 Saisissez un nom de partage dans la case **Nom de partage**.

 **REMARQUE:**

- Notez ce nom de partage car vous l'utiliserez dans la procédure de définition suivante.

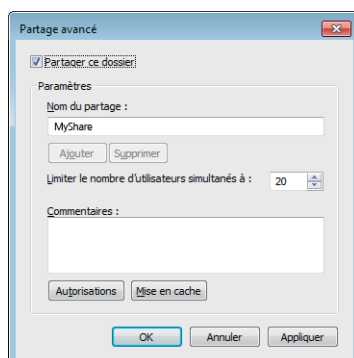

- 6 Cliquez sur **Autorisations** pour créer une permission d'écriture sur ce dossier.
- 7 Cliquez sur **Ajouter**.
- 8 Recherchez le nom d'utilisateur de l'une des manières suivantes :
  - Cliquez sur **Avancé**, et recherchez le nom d'utilisateur.
  - Saisissez le nom d'utilisateur dans la zone de texte **Saisir les noms des objets à sélectionner**, puis cliquez sur **Vérifier les noms**.

*Myself* est utilisé comme nom de connexion en exemple dans l'illustration suivante.

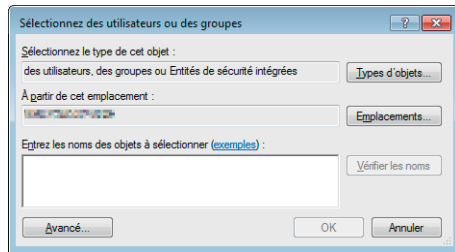

9 Cliquez sur **OK**.

10 Cliquez sur le nom d'utilisateur que vous venez de saisir, puis cochez la case **Contrôle total**.

Cela permet d'envoyer le document dans ce dossier.

 **REMARQUE:**

- N'utilisez pas **Tout le monde** comme nom d'utilisateur.

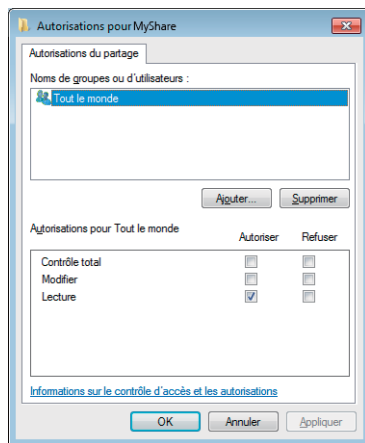

11 Cliquez sur **OK**.

 **REMARQUE:**

- Pour ajouter des sous-dossiers, créez de nouveaux dossiers dans le dossier partagé créé. Par exemple :  
Nom de dossier : *Partages*, nom de dossier de deuxième niveau : *Photos*, nom de dossier de troisième niveau : *Jean*  
Vous pouvez désormais voir *Partages\Photos\Jean* dans votre répertoire.

Une fois que vous avez terminé de créer un dossier partagé, passez à « Définition de la destination SMB/FTP dans le carnet d'adresses ».

Sous OS X 10.10 :

- 1 Créez un dossier dans le répertoire souhaité de votre ordinateur.  
*Partages* est utilisé comme nom de dossier en exemple.
- 2 Cliquez sur le dossier créé → **Fichier** → **Obtenir des informations**.
- 3 Cochez la case **Répertoire partagé**.
- 4 Ouvrez **Préférences système** puis cliquez sur **Partager**.
- 5 Cochez la case **Partage de fichiers** puis cliquez sur **Options**.

**6** Cochez les cases **Partager fichiers et dossiers avec SMB** et nom de compte.

**7** Cliquez sur **Terminé**.

Une fois que vous avez terminé de créer un dossier partagé, passez à « Définition de la destination SMB/FTP dans le carnet d'adresses ».

## Définition de la destination SMB/FTP dans le carnet d'adresses

Vous pouvez enregistrer les détails de la connexion pour SMB et le serveur FTP dans le carnet d'adresses grâce à Dell Printer Configuration Web Tool ou à l'Éditeur du carnet d'adresses.

Avant de saisir les informations de destination, assurez-vous que l'adresse IP de votre ordinateur est prête. Consultez « Confirmation de l'adresse IP de votre ordinateur ».

Après avoir enregistré les informations de destination du serveur SMB ou FTP, passez à « Envoi des données numérisées sur le réseau ».

## Confirmation de l'adresse IP de votre ordinateur

Effectuez la procédure suivante pour vérifier l'adresse IP de l'ordinateur.

Pour Windows® :

La procédure suivante utilise Windows® 7/Windows® 10 en exemple.

**1** Pour Windows® 7 :

Cliquez sur **Démarrer** → **Tous les programmes** → **Accessoires** → **Exécuter**.

Pour Windows® 10 :

Cliquez droit sur le bouton Démarrer, puis cliquez sur **Exécuter**.

**2** Saisissez « **cmd** » dans la zone de texte, puis cliquez sur **OK**.

Une fenêtre de commande s'ouvre.

**3** Saisissez `ipconfig`, puis appuyez sur <Entrée> sur le clavier.

**4** Notez l'adresse IP.

Sous OS X :

La procédure suivante utilise OS X 10.10 en exemple.

**1** Ouvrez **Préférences système**, puis cliquez sur **Réseau**.

L'adresse IP s'affiche sous **État**.

**2** Notez l'adresse IP.

## Avec Dell Printer Configuration Web Tool

**1** Démarrez Dell Printer Configuration Web Tool.

Consultez « Démarrage de Dell Printer Configuration Web Tool ».

## 2 Cliquez sur **Carnet d'adresses**.

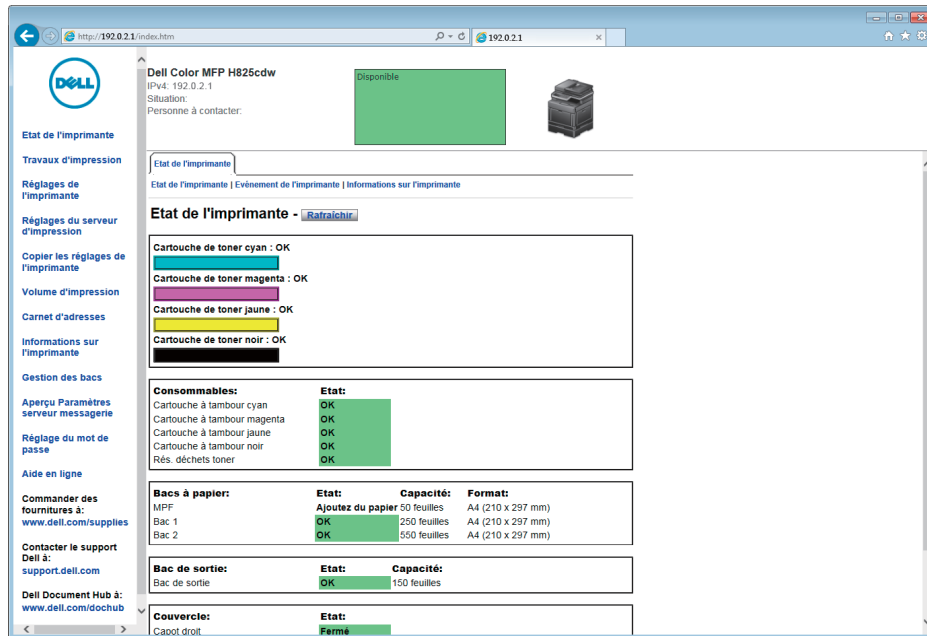

Si une boîte de dialogue de sécurité s'affiche, saisissez le nom d'utilisateur et le mot de passe.

### REMARQUE:

- Le nom d'utilisateur par défaut est « admin » et le mot de passe par défaut est vide (NULL).

## 3 Cliquez sur l'onglet **Adresse du serveur** → **Créer**.

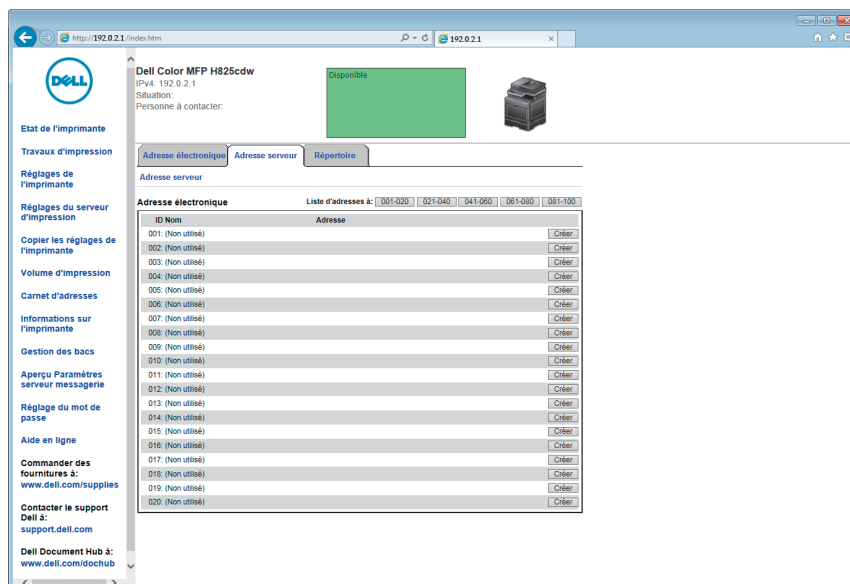



La page **Adresse du serveur** s'affiche.

**Adresse serveur**

ID 01 (Nouvel Enregistrement)

Nom   
e.g. PeterShare, Shared Folder

Type de serveur  FTP  SMB  
FTP( ftp://Server Address/Server Path )  
SMB( \\Server Address\Share Name\Server Path )

Adresse serveur   
e.g. myPC, XXX.XXX.XXX.XXX

Nom de partage   
e.g. SMB(Share, Sharedfolder)

Chemin serveur   
e.g. FTP(pub, pub/share), SMB(finance, finance\Peter, finance\Peter\Sales)

N° port serveur  FTP (21, 5000 - 65535), SMB (139, 445, 5000 - 65535)

Nom de connexion   
e.g. FTP(anonymous, Peter), SMB(Peter, Domain\Peter)

Mot de passe de connexion

Confirmez le mot de passe

4 Saisissez les informations comme suit pour remplir les champs.

<b>Nom</b>	Saisissez un nom de votre choix. Cela s'affiche comme le nom de l'adresse de serveur dans le carnet d'adresses.
<b>Type de serveur</b>	Sélectionnez <b>FTP</b> pour envoyer des documents vers un serveur FTP. Sélectionnez <b>SMB</b> pour envoyer des documents vers un dossier partagé sur votre ordinateur à l'aide de Server Message Block (SMB).
<b>Adresse du serveur</b>	Saisissez le nom ou l'adresse IP du serveur ou de l'ordinateur. Exemple : <ul style="list-style-type: none"> <li>• Pour FTP : Nom de serveur : <i>abc.example.com</i> (abc : nom d'hôte, example.com : nom du domaine) Adresse IP : <i>192.0.2.1</i></li> <li>• Pour SMB : Nom de l'ordinateur : <i>abc</i> Adresse IP : <i>192.0.2.1</i></li> </ul>
<b>Nom de partage</b>	Saisissez le nom du dossier partagé. Consultez « Créer un dossier partagé (SMB uniquement) ». Pour SMB uniquement. <ul style="list-style-type: none"> <li>• Exemple : <i>Share, Sharefolder</i></li> </ul>
<b>Chemin du serveur</b>	Saisissez le chemin du sous-dossier à l'intérieur du dossier partagé. Si vous n'avez pas créé de sous-dossier, laissez blanc. Lors de la saisie du chemin du sous-dossier, assurez-vous que le sous-dossier est déjà créé. Ne saisissez pas le nom du dossier partagé. Exemple : Nom du dossier partagé : <i>MyShare</i> , nom du dossier de deuxième niveau : <i>MyPic</i> Saisissez « <b>MyPic</b> ». Si vous avez créé un sous-dossier à l'intérieur d'un sous-dossier, séparez chaque nom de sous-dossier avec une barre oblique inverse (SMB) ou une barre oblique (FTP). Exemple : Nom du dossier partagé : <i>Partages</i> , nom du dossier de deuxième niveau : <i>MyPic</i> , nom du dossier de troisième niveau : <i>John</i> <ul style="list-style-type: none"> <li>• Pour SMB, saisissez « <b>MyPic\John</b> ».</li> <li>• Pour FTP, saisissez « <b>MyPic/John</b> ».</li> </ul>

<b>N° port serveur</b>	<p>Saisissez le numéro de port du serveur. Si vous n'êtes pas certain de ce numéro, vous pouvez saisir la valeur par défaut de 21 pour FTP ou de 139 pour SMB.</p> <p>Les ports disponibles sont :</p> <p>FTP : 21, 5000 - 65535</p> <p>SMB : 139, 445, 5000 - 65535</p>
<b>Nom de connexion</b>	<p>Saisissez le nom d'utilisateur qui donne accès au dossier partagé sur votre ordinateur ou à un serveur FTP.</p> <ul style="list-style-type: none"> <li>• Pour FTP : contactez l'administrateur du système.</li> <li>• Pour SMB : le nom de connexion Windows® que vous avez spécifié dans « Définition d'un compte utilisateur (SMB uniquement) ».</li> </ul>
<b>Mot passe connexion</b>	<p>Saisissez le mot de passe qui correspond au nom d'utilisateur ci-dessus.</p> <ul style="list-style-type: none"> <li>• Pour FTP : contactez l'administrateur du système</li> <li>• Pour SMB : un mot de passe vide n'est pas valable sous Réseau (Ordinateur). Assurez-vous de disposer d'un mot de passe valide pour le compte utilisateur. Consultez « Définition d'un compte utilisateur (SMB uniquement) ».</li> </ul>
<b>Confirmez le mot de passe</b>	Saisissez à nouveau votre mot de passe.

5 Cliquez sur **Appliquer les nouveaux réglages**.

## En utilisant l'éditeur du carnet d'adresses

La procédure suivante utilise OS X 10.10 en exemple.

### REMARQUE:

- Pour Windows®, vous pouvez utiliser l'Éditeur du carnet d'adresses grâce à la Boîte à outils de Dell Printer Hub et Dell Printer Management Tool. Consultez « Boîte à outils ».

1 Cliquez sur **Finder** → **Applications** → **Dell** → **Dell Color Cloud Multifunction Printer - H625cdw/Dell Color Cloud Multifunction Printer - H825cdw/Dell Color Smart Multifunction Printer - S2825cdn**, puis double-cliquez sur **Éditeur du carnet d'adresses**.

2 Effectuez l'une des opérations suivantes :

Cliquez sur **Nouveau (Carnet d'adresses du périphérique)** → **Nouveau serveur**.

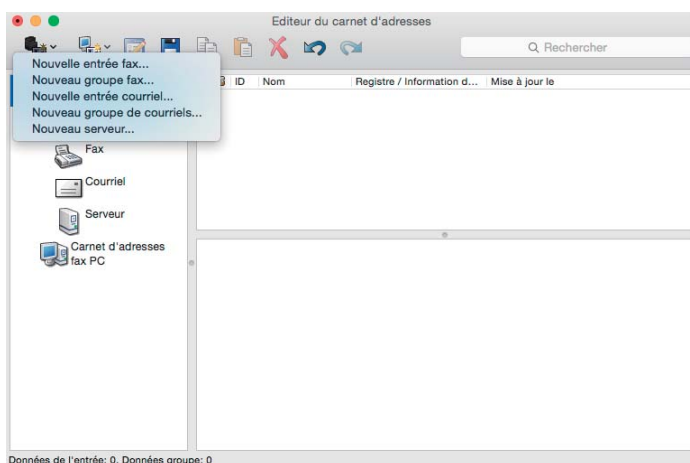

### 3 Saisissez les informations comme suit pour remplir les champs.

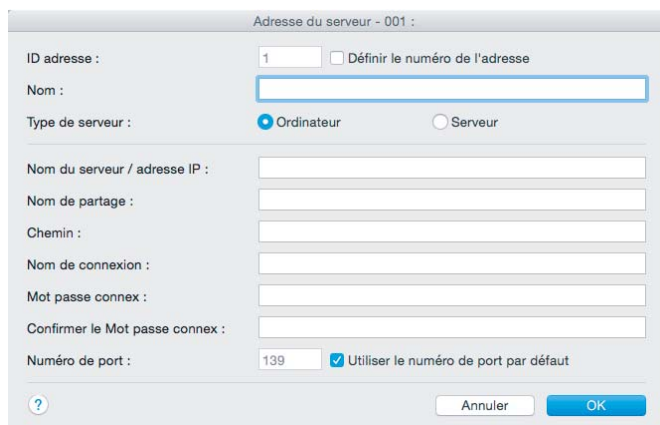



<b>Nom</b>	Saisissez un nom de votre choix. Cela s'affiche comme le nom de l'adresse de serveur dans le carnet d'adresses.
<b>Type de serveur</b>	Sélectionnez <b>Ordinateur</b> pour envoyer des documents vers un dossier partagé sur votre ordinateur à l'aide de Server Message Block (SMB).  Sélectionnez <b>Serveur</b> pour envoyer des documents vers un serveur FTP.
<b>Nom du serveur/adresse IP</b>	Saisissez le nom ou l'adresse IP du serveur ou de l'ordinateur. Exemple : <ul style="list-style-type: none"><li>• Pour l'ordinateur (SMB) : Nom de l'ordinateur : <i>myhost</i> Adresse IP : <i>192.0.2.1</i></li><li>• Pour le serveur (FTP) : Nom de serveur : <i>abc.example.com</i> (<i>abc</i> : nom d'hôte, <i>example.com</i> : nom du domaine) Adresse IP : <i>192.0.2.1</i></li></ul>
<b>Nom de partage</b>	Saisissez le nom du dossier partagé. Consultez « Créer un dossier partagé (SMB uniquement) ». Pour SMB uniquement. Exemple : <i>Share, Sharefolder</i>
<b>Chemin</b>	Saisissez le chemin du sous-dossier à l'intérieur du dossier partagé. Si vous n'avez pas créé de sous-dossier, laissez blanc.  Lors de la saisie du chemin de sous-dossier, assurez-vous que le sous-dossier est déjà créé et ne saisissez pas le nom du dossier partagé.  Exemple : Nom du dossier partagé : <i>MyShare</i> , nom du dossier de deuxième niveau : <i>MyPic</i> Saisissez « <b>MyPic</b> ».  Si vous avez créé un sous-dossier à l'intérieur d'un sous-dossier, séparez chaque nom de sous-dossier avec une barre oblique inverse (SMB) ou une barre oblique (FTP).  Exemple : Nom du dossier partagé : <i>MyShare</i> , nom du dossier de deuxième niveau : <i>MyPic</i> , nom du dossier de troisième niveau : <i>John</i> <ul style="list-style-type: none"><li>• Pour SMB, saisissez « <b>MyPic\John</b> ».</li><li>• Pour FTP, saisissez « <b>MyPic/John</b> ».</li></ul>

<b>Nom de connexion</b>	Saisissez le nom d'utilisateur qui donne accès au dossier partagé sur votre ordinateur (SMB) ou à un serveur FTP. <ul style="list-style-type: none"> <li>• Pour l'ordinateur (SMB) : Le nom de connexion Windows® que vous avez spécifié à la procédure 1.</li> <li>• Pour le serveur (FTP) : contactez l'administrateur du système.</li> </ul>
<b>Mot passe connexion</b>	Saisissez le mot de passe qui correspond au nom de connexion. <ul style="list-style-type: none"> <li>• Pour l'ordinateur (SMB) : un mot de passe vide n'est pas valable sous Réseau (Ordinateur). Assurez-vous de disposer d'un mot de passe valide pour le compte utilisateur. Consultez « Définition d'un compte utilisateur (SMB uniquement) ».</li> <li>• Pour le serveur (FTP) : contactez l'administrateur du système.</li> </ul>
<b>Confirmez le Mot passe connex</b>	Saisissez à nouveau votre mot de passe.
<b>Numéro de port</b>	Saisissez le numéro de port du serveur. Si vous n'êtes pas certain de ce numéro, vous pouvez saisir la valeur par défaut de 139 pour l'ordinateur (SMB) et de 21 pour le serveur FTP.  Les ports disponibles sont : Pour l'ordinateur (SMB) : 139, 445, 5000 - 65535 Pour le serveur (FTP) : 21, 5000 - 65535

4 Cliquez sur **OK**.

## Envoi des données numérisées sur le réseau

- 1 Chargez le(s) document(s).  
Consultez « Chargement des documents ».
- 2 Appuyez sur le bouton  (**Accueil**).
- 3 Tapez sur  → Numérisation dossier réseau.
- 4 Tapez sur l'adresse souhaitée → **Terminé**.  
Si l'adresse souhaitée n'est pas affichée, faites défiler l'écran.
- 5 Tapez sur , puis vérifiez et modifiez les paramètres de numérisation.  
Consultez « Paramètres de numérisation ».
- 6 Tapez sur Numéris..  
Si le document est posé sur la vitre d'exposition, l'écran vous demande de numériser une autre page.
  - Si vous souhaitez numériser une autre page, placez le document, puis tapez sur Continuer.
  - Une fois que la numérisation est terminée, tapez sur Terminé.

## Numérisation vers un périphérique flash USB

La fonction Numérisation vers USB vous permet de stocker les données numérisées directement sur un périphérique flash USB connecté à l'imprimante, sans logiciel intermédiaire.



Consultez « Périphérique Flash USB pris en charge ».

## Procédures

Pour stocker les données numérisées vers un périphérique flash USB :

### REMARQUE:

- Si vous insérez d'abord un périphérique flash USB dans le port USB avant de l'imprimante, il est possible que l'écran Clé USB détectée s'affiche. Dans ce cas, sélectionnez Numériser vers USB, puis passez à l'étape 6.

- 1 Chargez le(s) document(s).  
Consultez « Chargement des documents ».
- 2 Appuyez sur le bouton  (Accueil).
- 3 Insérez le périphérique flash USB dans le port USB avant de l'imprimante.
- 4 Tapez sur Num. USB.
- 5 Sélectionnez un dossier pour enregistrer les données numérisées.  
Consultez « Spécifiez un dossier pour enregistrer les données numérisées ».
- 6 Tapez sur , puis vérifiez et modifiez les paramètres de numérisation.  
Consultez « Paramètres de numérisation ».
- 7 Tapez sur Numéris..

### ATTENTION:

- **Ne retirez pas le périphérique flash USB lorsque l'imprimante y accède. Cela risque d'endommager les données ou d'endommager et de rendre inutilisable le périphérique.**

Si le document est posé sur la vitre d'exposition, l'écran vous demande de numériser une autre page.

- Si vous souhaitez numériser une autre page, placez le document, puis tapez sur Continuer.
  - Une fois que la numérisation est terminée, tapez sur Terminé.
- 8 Retirez le périphérique flash USB de l'imprimante.

### ATTENTION:

- **Vérifiez que l'imprimante n'accède pas au périphérique flash USB.**

## Spécifiez un dossier pour enregistrer les données numérisées

Pour enregistrer les données numérisées dans un dossier du périphérique flash USB, spécifiez le dossier avant de lancer la numérisation.

- 1 Si le dossier existe dans le périphérique flash USB, les noms de dossier s'affichent sur l'écran tactile.
- 2 Sélectionnez un dossier pour enregistrer les données numérisées.

### REMARQUE:

- Par défaut, le fichier sera enregistré à la racine du périphérique flash USB.
- Vous ne pouvez pas saisir directement un chemin de dossier avec le clavier numérique.
- Vous pouvez sélectionner n'importe quel dossier du périphérique flash USB mais vous ne pouvez pas créer de nouveau dossier à cette étape. Vous devez toujours créer un nouveau dossier avant de connecter le périphérique flash USB à l'imprimante.

Si le nom des données numérisées existe déjà dans ce dossier, l'imprimante génère un nouveau nom de fichier pour pouvoir enregistrer les données.

## Envoi de données numérisées via courriel

Vous pouvez envoyer les données numérisées sous forme de pièce jointe à un courriel à l'aide de la fonction Numérisation courriel. Pour envoyer un courriel, vous devez posséder un compte de courriel, que ce soit celui de votre société ou celui de votre fournisseur d'accès Internet. Vous pouvez également utiliser un compte Gmail.

Les procédures suivantes sont nécessaires pour configurer la fonction Numérisation courriel :

- 1 « Regroupement des informations nécessaires sur votre compte courriel »
- 2 « Configuration de l'adresse de serveur DNS »
- 3 « Configuration des informations nécessaires pour accéder au serveur de courriels »

### Regroupement des informations nécessaires sur votre compte courriel

Pour envoyer un courriel depuis votre imprimante, les informations suivantes sont nécessaires :

- Informations du compte courriel (compte utilisateur)
- Informations du serveur de courriels

#### REMARQUE:

- Pour obtenir des détails sur votre compte courriel ou le serveur de courriels, contactez votre administrateur réseau ou votre fournisseur d'accès à Internet.
- Si l'imprimante est connectée à un réseau via un serveur de proxy, l'imprimante risque de ne pas pouvoir envoyer le courriel. Dans ce cas, contactez votre administrateur réseau.
- Les préparatifs suivants sont applicables lorsque les informations du compte courriel sont valides. Il n'est pas nécessaire de reprendre ces réglages à chaque envoi de courriel.

### Configuration de l'adresse de serveur DNS

Pour définir l'adresse de serveur DNS sur votre imprimante, procédez comme suit :

- 1 Démarrez Dell Printer Configuration Web Tool.  
Consultez « Démarrage de Dell Printer Configuration Web Tool ».
- 2 Cliquez sur **Paramètres du serveur d'impression** → l'onglet **Paramètres du serveur d'impression** → **TCP/IP**.
- 3 Effectuez l'une des opérations suivantes :
  - Si vous utilisez DHCP pour obtenir les paramètres TCP/IP de l'imprimante :  
Cochez la case **Activer** de **Récupérer Adresse serveur DNS sur DHCP** dans **DNS**.
  - Si vous réglez manuellement les paramètres TCP/IP :  
Définissez **Adresse du serveur DNS manuelle** dans **DNS**.
- 4 Cliquez sur **Appliquer les nouveaux réglages**.

### Configuration des informations nécessaires pour accéder au serveur de courriels

Pour configurer l'imprimante afin d'envoyer un courriel, procédez comme suit :

- 1 Démarrez Dell Printer Configuration Web Tool.

Consultez « Démarrage de Dell Printer Configuration Web Tool ».

2 Cliquez sur **Réglages du serveur d'impression** → **Serveur messagerie**.

3 Définissez les informations de serveur de courriel comme suit :

 **REMARQUE:**

- Dans la procédure ici présente, un compte Gmail est utilisé pour les paramètres du serveur. Les paramètres de serveur diffèrent selon chaque service de courriel.
- Les informations relatives au compte Gmail sont basées sur les données de juin 2015. Pour obtenir des informations plus récentes, rendez-vous sur la page d'accueil de Gmail.

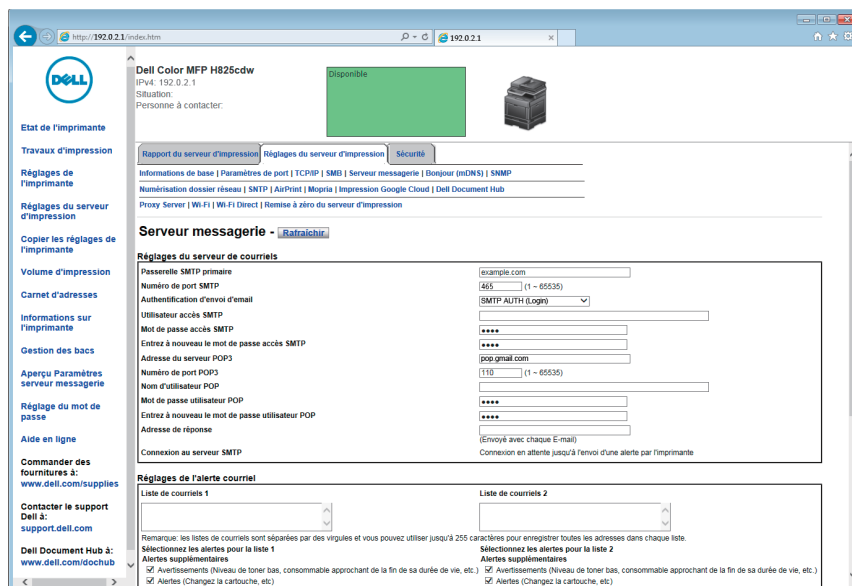

a Dans la zone de texte **Passerelle SMTP primaire**, configurez la passerelle SMTP primaire.

Par exemple : *smtp.gmail.com*

b Dans la zone de texte **Numéro de port SMTP**, entrez le numéro de port SMTP.

Il doit être égal à 25, 465, 587 ou se situer entre 5000 et 65535.

Par exemple : *465*

c Dans la zone de liste déroulante **Authentification d'envoi de courriel**, choisissez la méthode d'authentification pour les courriels sortants.

Par exemple : *SMTP AUTH (Connexion)*

d Dans la zone de texte **Utilisateur accès SMTP**, configurez l'utilisateur pour l'accès SMTP.

Jusqu'à 63 caractères alphanumériques, points, traits d'union, traits de soulignement et symboles arobase (@) peuvent être utilisés. Si plus d'une adresse est indiquée, séparez-les à l'aide de virgules.

Par exemple : *abc@gmail.com*

 **REMARQUE:**

- Nous vous déconseillons de partager un compte de messagerie personnelle avec la fonction Numérisation courriel de l'imprimante. Utilisez plutôt un compte courriel propre à la fonction Numérisation courriel.
- e Dans la zone de texte **Mot de passe de connexion SMTP**, définissez le compte SMTP.

Vous pouvez utiliser jusqu'à 31 caractères alphanumériques.

- f** Dans la zone de texte **Saisissez à nouveau le mot de passe de connexion SMTP**, saisissez une nouvelle fois le mot de passe pour le vérifier.
- g** Effectuez l'une des opérations suivantes :
- Si vous avez sélectionné autre chose que **POP avant SMTP (Ordinaire)** ou **POP avant SMTP (APOP)** dans la zone de liste déroulante **Authentification d'envoi de courriel**, passez à l'étape h.
  - Si vous avez sélectionné **POP avant SMTP (Ordinaire)** ou **POP avant SMTP (APOP)** dans la zone de liste déroulante **Authentification d'envoi de courriel**, saisissez ce qui suit :
    - Dans la zone de texte **Adresse de serveur POP3**, saisissez l'adresse du serveur POP3 de pop.gmail.com ou sous forme de nom d'hôte DNS, jusqu'à 63 caractères.
    - Dans la zone de texte **Numéro de port POP3**, saisissez le numéro de port de serveur POP3.  
Il doit être égal à 110 ou entre 5000 et 65535.
    - Dans la zone de texte **Nom d'utilisateur POP**, définissez le nom d'utilisateur de compte POP3.  
Il est possible d'utiliser jusqu'à 63 caractères alphanumériques, périodes, tirets, traits de soulignement et symboles arobase (@). Si plus d'une adresse est indiquée, séparez-les à l'aide de virgules.
    - Dans la zone de texte **Mot de passe utilisateur POP**, saisissez le mot de passe d'accès au compte POP3.  
Jusqu'à 31 caractères alphanumériques.
    - Dans la zone de texte **Saisissez à nouveau le mot de passe utilisateur POP**, saisissez une nouvelle fois le mot de passe pour le vérifier.
- h** Dans la zone de texte **Adresse de réponse**, entrez l'adresse de courriel envoyée avec chaque **Alerte courriel**.

**4** Cliquez sur **Appliquer les nouveaux réglages**.

- Si SSL/TLS n'est pas utilisé ou **Non valide**, **POP avant SMTP (Ordinaire)** ou **POP avant SMTP (APOP)** est sélectionné pour **Authentification d'envoi de courriel**, la configuration du serveur de courriels est terminée.
- Si Authentification SMTP est sélectionné pour **Authentification d'envoi d'e-mail** et qu'un chiffrement SSL/TLS est utilisé pour communiquer avec le serveur SMTP, configurez le type SSL/TLS dans **SMTP - Communication SSL/TLS** pour **SSL/TLS** dans l'onglet **Sécurité**. Allez jusqu'à l'étape 5.

 **REMARQUE:**

- Pour envoyer un courriel par le biais de Gmail, le type SSL/TLS doit être défini sur **SSL/TLS** dans **SMTP-Communication SSL/TLS** pour **SSL/TLS** dans l'onglet **Sécurité**.

**5** Cliquez sur l'onglet **Sécurité** → **SSL/TLS**.

**6** Sélectionnez le type SSL/TLS dans la liste **SMTP – Communication SSL/TLS**.

 **REMARQUE:**

- Pour utiliser un compte Gmail, sélectionnez **SSL/TLS**.

**7** Cliquez sur **Appliquer les nouveaux réglages**.



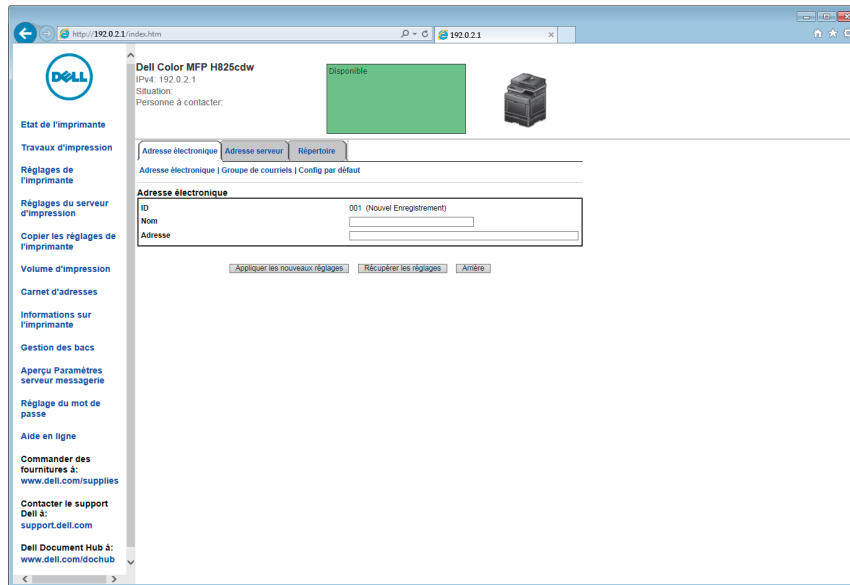

# Enregistrement d'une adresse électronique de destination dans le carnet d'adresses

- 1 Démarrez Dell Printer Configuration Web Tool.  
Consultez « Démarrage de Dell Printer Configuration Web Tool ».
- 2 Cliquez sur **Carnet d'adresses** → onglet **Adresse électronique** → **Créer**.  
La page **Adresse e-mail** apparaît pour pouvoir inscrire une nouvelle adresse e-mail.



- 3 Saisissez les champs suivants :
  - Nom
  - Adresse
- 4 Cliquez sur **Appliquer les nouveaux réglages**.

## Envoyer un courriel avec les données numérisées

- 1 Appuyez sur le bouton  (**Accueil**).
- 2 Tapez sur  → Numérisation courriel.
- 3 Spécifiez un destinataire de l'une de manières suivantes :
  - Si vous souhaitez saisir une adresse électronique directement :
    - a Tapez sur la zone de texte **Entrer l'adresse du destinataire**.
    - b Saisissez l'adresse à l'aide du clavier.
    - c Tapez sur **Terminé**.Vous pouvez supprimer ou modifier le destinataire en tapant sur + et sur le destinataire spécifié.
  - Si vous souhaitez sélectionner à partir des types suivants de carnets d'adresses :
    - a Tapez sur **Carnet d'adr..**
    - b Sélectionnez un destinataire de l'une de manières suivantes :
      - Tapez sur **Personnes** pour sélectionner une adresse électronique enregistrée dans le carnet d'adresses.

- Tapez sur `Groupes` pour sélectionner un groupe de courriels enregistrés dans le carnet d'adresses.
- Tapez sur `Carnet d'adresses réseau` pour rechercher une adresse électronique depuis le carnet d'adresses de serveur LDAP.  
Consultez « Envoi d'un courriel avec les données numérisées à l'aide du Carn. adr. serveur courriels ».

**c** Tapez sur `Terminé`.

Vous pouvez supprimer ou afficher les détails du destinataire ou définir le courriel sur Bcc en tapant sur + et sur le destinataire spécifié.

**4** Tapez sur `Expéditeur`, puis spécifiez l'adresse électronique de l'émetteur de l'une des manières suivantes :

- Si vous souhaitez saisir une adresse électronique directement :
  - a** Tapez sur `Clavier`.
  - b** Saisissez l'adresse à l'aide du clavier.
  - c** Tapez sur `Terminé`.
- Si vous souhaitez sélectionner à partir du carnet d'adresses :
  - a** Tapez sur `Carnet d'adr..`
  - b** Sélectionnez une adresse électronique enregistrée dans le carnet d'adresses.
  - c** Tapez sur `Terminé`.
- Si vous souhaitez sélectionner à partir du carnet d'adresses du serveur :  
Consultez « Envoi d'un courriel avec les données numérisées à l'aide du Carn. adr. serveur courriels ».

 **REMARQUE:**

- Pour plus de détails sur le carnet d'adresses et le carnet d'adresses du serveur, reportez-vous à la section « Utiliser le carnet d'adresses et le répertoire ».
- Pour plus de détails sur `Carnet d'adresses réseau`, reportez-vous à la section « Utiliser le carnet d'adresses et le répertoire du serveur ».
- Les adresses électroniques doivent avoir été enregistrées au préalable avant de sélectionner `Carnet d'adr..`

**5** Tapez sur , puis vérifiez et modifiez les paramètres de numérisation.

Consultez « Paramètres de numérisation ».

**6** Tapez sur `Envoi`.

Si le document est posé sur la vitre d'exposition, l'écran vous demande de numériser une autre page.

- Si vous souhaitez numériser une autre page, placez le document, puis tapez sur `Continuer`.
- Une fois que la numérisation est terminée, tapez sur `Terminé`.

## Gestion du scanner

Vous pouvez sélectionner le port connecté à l'ordinateur ou définir le mot de passe du scanner via le pilote TWAIN.

Ouvrez l'application prenant en charge TWAIN, puis cliquez sur **Paramètres** dans la fenêtre de numérisation.

## Réglages des ports

Lorsque l'imprimante est connectée à l'ordinateur directement grâce à un câble USB, sélectionnez **USB**.

Lorsque l'imprimante est connectée au réseau, sélectionnez **Réseau**. Saisissez l'adresse IP ou le nom d'hôte de l'imprimante dans la zone de texte **Adresse IP ou Nom d'hôte**, puis cliquez sur **OK**.

### Lorsque l'imprimante est connectée au réseau

Lorsque vous utilisez DHCP pour la configuration TCP/IP de l'imprimante, le logiciel de capture d'image ne parvient parfois pas à détecter le scanner à cause de la modification de l'adresse IP allouée à l'imprimante. Dans ce cas, vérifiez l'adresse IP de l'imprimante, puis connectez le scanner en spécifiant l'adresse IP.

Sous Windows®, vous pouvez vérifier l'adresse IP de l'imprimante à l'aide de Dell Printer Hub ou Dell Printer Management Tool. Pour Dell Printer Hub, sélectionnez l'imprimante dans **Mes imprimantes**, puis cliquez sur **Informations imprimante** à gauche de l'écran. Pour Dell Printer Management Tool, sélectionnez l'imprimante affichée par défaut ou une autre imprimante dans la liste déroulante en haut à droite de l'écran, puis cliquez sur **Informations imprimante** sur la gauche.

## Recherche du scanner

Dans l'onglet **Paramètres de port**, vous pouvez rechercher les scanners depuis le réseau et sélectionner le scanner souhaité à partir des scanners détectés.

<b>Rechercher tous les scanners du réseau</b> (Windows® uniquement)	Recherchez les scanners de votre réseau.
<b>Liste des scanners</b>	Affiche une liste des scanners détectés.
<b>Rechercher à nouveau</b>	Recherchez les scanners de votre réseau.
<b>Critères de recherche</b> (Windows® uniquement)	Affiche la boîte de dialogue <b>Critères de recherche</b> pour définir la condition de recherche. Consultez « Boîte de dialogue Critères de recherche (Windows® uniquement) ».

### Boîte de dialogue Critères de recherche (Windows® uniquement)

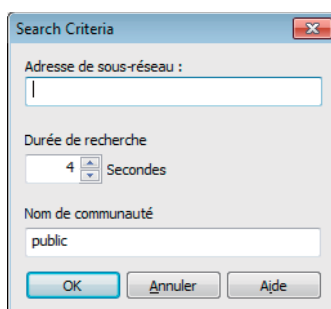

<b>Adresse de sous-réseau</b>	Saisissez l'adresse de sous-réseau. <ul style="list-style-type: none"><li>• IPv4 : adresse de diffusion telle que <i>192.0.2.1</i></li><li>• IPv6 : adresse de multidiffusion telle que <i>2001:db8::</i></li></ul>
<b>Durée de recherche</b>	Spécifie une période de temps pour la recherche d'un scanner.
<b>Nom de communauté</b>	Saisissez le nom de communauté SNMPv1/v2. Le nom de communauté par défaut est « public ».

## Définition du mot de passe

Dans l'onglet **Paramètres du mot de passe**, vous pouvez saisir le mot de passe qui a été défini pour votre scanner pour pouvoir y accéder depuis votre ordinateur.

Pour Windows® :

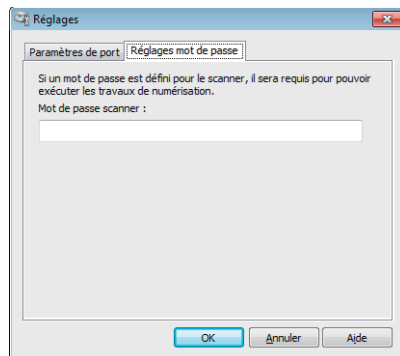

Sous OS X :

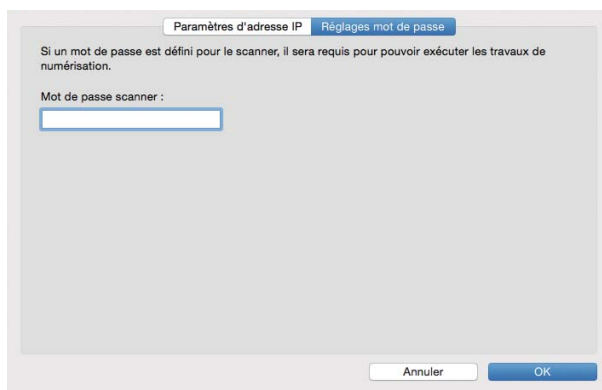

---

**Mot de passe scanner**



Saisissez le mot de passe.

---

## Modification des paramètres de numérisation par défaut

### REMARQUE:

- Vous pouvez définir le même réglage à l'aide de Dell Printer Configuration Web Tool. Consultez « Dell™ Printer Configuration Web Tool ».

- 1 Appuyez sur le bouton  (**Information**).
- 2 Tapez sur l'onglet Outils → Paramètres par défaut → Numérisation par défaut.
- 3 Sélectionnez l'élément de menu souhaité.  
Si l'élément de menu souhaité n'est pas affiché, tapez sur  ou sur  pour faire défiler l'écran.
- 4 Sélectionnez le paramètre souhaité ou saisissez sa valeur, puis tapez sur OK.
- 5 Répétez les étapes 3 et 4 au besoin.

# Fax

## REMARQUE:

- Si le paramètre Contrôle des fonctions est défini sur **Oui** (MDP), vous devrez saisir le mot de passe à quatre chiffres pour utiliser la fonction. Si le paramètre Contrôle des fonctions est défini sur **Arrêt**, la fonction est désactivée et le menu est grisé. Consultez « Contrôle des fonctions ».

## Réglages initiaux

Pour utiliser la fonction de fax, vous devez effectuer les réglages initiaux.

Si vous avez déjà effectué les réglages initiaux pour le fax quand vous avez mis l'imprimante sous tension, vous pouvez ignorer cette procédure. Consultez « Réglage des paramètres initiaux sur le panneau de commande ».

Si vous n'avez pas encore effectué les réglages initiaux pour le fax, vous pouvez le faire à l'aide de Dell Printer Easy Install ou du panneau de commande.

## Spécifier les réglages initiaux du fax en utilisant Dell Printer Easy Install

- 1 Insérez le disque *Software and Documentation* dans votre ordinateur.
- 2 Cliquez sur **Menu principal**.
- 3 Cliquez sur **Changer**.



#### 4 Cliquez sur **Configurer les paramètres fax** → **Suivant**.

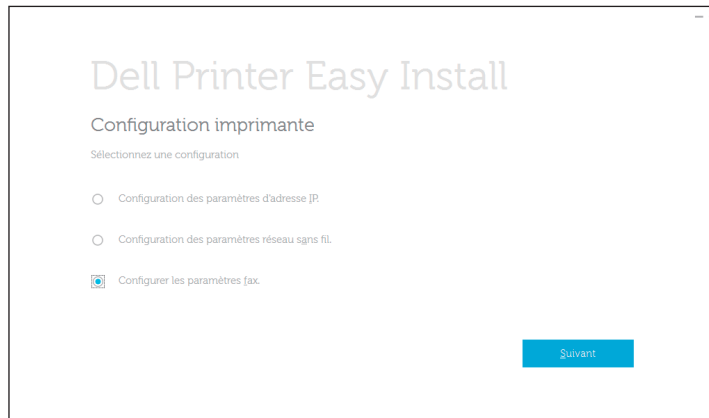

#### 5 Suivez l'instruction à l'écran.

## Spécifier les réglages initiaux du fax en utilisant le panneau de commande



Pour définir les paramètres de télécopie manuellement à partir du panneau de commande, sélectionnez les menus suivants.

### REMARQUE:

- Vous pouvez définir le même réglage à l'aide de Dell Printer Configuration Web Tool. Consultez « Dell™ Printer Configuration Web Tool ».
- Si vous définissez `Déf verrou panneau` sur `Activer`, saisissez le mot de passe lors de la saisie de `Paramètres Admin`. Consultez « Verrou panneau ».
- Numéro de fax, Pays, Nom d'en-tête de fax et Type de ligne :  
Sur le bouton  (**Information**) → onglet `Outils` → `Paramètres Admin` → `Paramètres fax` → `Paramètres ligne fax`

Si vous utilisez l'option `DRPD`, vous pouvez définir `Motif DRPD` ici.

### REMARQUE:

- Une fois que vous avez configuré le paramètre de pays, les réglages correspondants s'initialisent.
- Mode réception :  
Sur le bouton  (**Information**) → onglet `Outils` → `Paramètres Admin` → `Paramètres fax` → `Paramètres par défaut entrants`
- Tonalité/Impuls. :  
Sur le bouton  (**Information**) → onglet `Outils` → `Paramètres Admin` → `Paramètres fax` → `Paramètres par défaut de la transmission`

Pour plus de détails au sujet de chaque menu, voir « Paramètres fax ».

## Modification des paramètres de fax

- 1 Appuyez sur le bouton  (**Information**).
- 2 Tapez sur l'onglet `Outils` → `Paramètres Admin` → `Paramètres fax`.  
Si vous définissez `Déf verrou panneau` sur `Activer`, saisissez le mot de passe.  
Consultez « Verrou panneau ».



- 3 Sélectionnez le menu voulu.
- 4 Sélectionnez le paramètre voulu ou spécifiez une valeur.  
Pour spécifier une valeur, tapez sur – ou + ou utilisez le pavé numérique ou le clavier.
- 5 Tapez sur OK.
- 6 Répétez les étapes 3 à 5 au besoin.

Pour connaître les options disponibles, reportez-vous à la section « Paramètres fax ».

## Envoyer un fax

Vous pouvez faxer des données à partir de l'imprimante. Vous pouvez également faxer directement des données transférées d'un ordinateur équipé d'un système d'exploitation Microsoft® Windows® ou d'un ordinateur Macintosh.

### Envoyer un fax stocké en mémoire

- 1 Chargez le(s) document(s).  
Consultez « Chargement des documents ».
- 2 Appuyez sur le bouton  (**Accueil**).
- 3 Tapez sur  → Fax.
- 4 Tapez sur , puis vérifiez et modifiez les paramètres de fax.  
Consultez « Paramètres fax ».  
Pour revenir à l'écran précédent, tapez sur Retour.
- 5 Entrez ou sélectionnez un numéro de fax en effectuant l'une des opérations suivantes :
  - Si vous souhaitez entrer un numéro de fax directement :
    - a Tapez sur la zone de texte Entrer le numéro.
    - b Entrez le numéro avec le clavier.
    - c Tapez sur Terminé.
  - Si vous souhaitez le sélectionner à partir du répertoire :
    - a Tapez sur Répertoire.
      - Tapez sur Personnes pour sélectionner un numéro de fax individuel.
      - Tapez sur Groupes pour sélectionner un numéro groupé.
      - Tapez sur Répertoire réseau pour rechercher et sélectionner un numéro de fax dans le serveur LDAP.  
Consultez « Envoi d'un fax à l'aide du Carn. adr. serveur fax ».
    - b Tapez sur Terminé.

#### REMARQUE:

- Pour plus de détails sur le carnet d'adresses et le carnet d'adresses du serveur, reportez-vous à la section « Utiliser le carnet d'adresses et le répertoire ».
- Pour plus de détails sur Répertoire réseau, reportez-vous à la section « Utiliser le carnet d'adresses et le répertoire du serveur ».
- Le numéro de fax doit avoir été préalablement enregistré avant de sélectionner Carnet d'adr..

- Si vous souhaitez le sélectionner à partir du numéro rapide :
  - a Tapez sur Num. rapide.
  - b Entrez le numéro rapide avec le pavé numérique.
  - c Tapez sur Terminé.

Vous pouvez ajouter des numéros de fax en tapant sur +.

## 6 Tapez sur **Envoi**.

### **REMARQUE:**

- Pour annuler une tâche de fax, tapez sur **Arrêter** à tout moment pendant l'envoi du fax. Si le document est posé sur la vitre d'exposition, l'écran vous demande de poser une autre feuille.
- Si vous souhaitez changer de document, remplacez le document initial par le nouveau document, puis tapez sur **Continuer**.
- Lorsque vous avez terminé le chargement des documents, tapez sur **Terminé**. L'imprimante commence à composer le numéro puis envoie le fax dès que le télécopieur distant est prêt.

## Envoyer un fax manuellement

### 1 Chargez le(s) document(s).

Consultez « Chargement des documents ».

### 2 Appuyez sur le bouton (**Accueil**).

### 3 Tapez sur → **Fax**.

### 4 Tapez sur , puis vérifiez et modifiez les paramètres de fax.

Consultez « Paramètres fax ».

### 5 Tapez sur **Raccroché**.

### 6 Saisissez le numéro de fax du destinataire à l'aide du pavé numérique.

Vous pouvez aussi sélectionner le destinataire en utilisant la numérotation rapide ou le carnet d'adresses. Consultez « Numérotation automatique ».

### 7 Tapez sur **Envoi**.

### **REMARQUE:**

- Pour annuler une tâche de fax, tapez sur **Arrêter** à tout moment pendant l'envoi du fax. Si le document est posé sur la vitre d'exposition, l'écran vous demande de poser une autre feuille.
- Si vous souhaitez changer de document, remplacez le document initial par le nouveau document, puis tapez sur **Continuer**.
- Lorsque vous avez terminé le chargement des documents, tapez sur **Terminé**.

## Confirmer les transmissions

Lorsque la dernière page de votre document a été envoyée avec succès, l'imprimante émet un bip et se remet en veille.

Si une erreur survient pendant l'envoi du fax, un message d'erreur s'affiche à l'écran tactile.



Si vous recevez un message d'erreur, tapez sur **Fermer** pour effacer le message et envoyer le document à nouveau.

Vous pouvez régler l'imprimante pour qu'elle imprime un rapport de confirmation après chaque transmission de fax. Consultez « Transmission fax ».

## Recomposition automatique

Si le numéro que vous avez composé est occupé ou s'il ne répond pas lorsque vous envoyez un fax, l'imprimante recompose automatiquement le numéro toutes les minutes sur la base du numéro enregistré dans les réglages de numérotation.

Pour plus de détails sur la modification de l'intervalle de temps entre deux compositions ainsi que le nombre d'essais de recomposition, reportez-vous à la section « Paramètres fax ».

### REMARQUE:

- L'imprimante ne recompose pas un numéro lorsque vous envoyez un fax manuellement.

## Envoyer un fax en différé

Le mode de départ différé peut être utilisé pour sauvegarder des données numérisées en vue d'une transmission à une heure spécifiée afin de bénéficier de prix moindres sur les communications longues distances.

Lorsque le mode de départ différé est activé, l'imprimante stocke dans sa mémoire tous les documents devant être faxés et les envoie à l'heure spécifiée.

Lorsque l'envoi des fax en mode de départ différé est terminé, les données dans la mémoire sont supprimées.

### 1 Chargez le(s) document(s).

Consultez « Chargement des documents ».

### 2 Appuyez sur le bouton (**Accueil**).

### 3 Tapez sur → Fax.

### 4 Tapez sur , puis vérifiez et modifiez les paramètres de fax.

Consultez « Paramètres fax ».

### 5 Sur l'écran **Paramètres fax**, tapez sur **Envoi différé**.

### 6 Cochez la case **Activé**.

### 7 Spécifiez l'heure de début en tapant sur – ou +, puis tapez sur **OK**.

### 8 Tapez sur **Retour**.

### 9 Saisissez le numéro de fax du destinataire à l'aide du pavé numérique.

Vous pouvez aussi sélectionner le destinataire en utilisant la numérotation rapide ou le carnet d'adresses. Consultez « Recomposition automatique ».

### 10 Tapez sur **Envoi**.

Si le document est posé sur la vitre d'exposition, l'écran vous demande de poser une autre feuille.

- Si vous souhaitez changer de document, remplacez le document initial par le nouveau document, puis tapez sur **Continuer**.

- Lorsque vous avez terminé le chargement des documents, tapez sur **Terminé**. La numérisation commence et les données sont stockées dans la mémoire afin d'être envoyées à l'heure spécifiée.

 **REMARQUE:**

- Si vous redémarrez l'imprimante, les documents stockés sont envoyés dès que l'imprimante est rallumée.
- Si l'heure de départ spécifiée se chevauche avec les périodes déterminées pour la disponibilité ou la fonction de fax, l'imprimante ne peut pas envoyer le fax retardé à l'heure indiquée. Pour plus de détails sur la durée disponible et la fonction de fax, reportez-vous aux sections « Définir dispo » et « Contrôle des fonctions ».

## Envoyer un fax directement depuis un ordinateur

Vous pouvez envoyer un fax directement depuis votre ordinateur en utilisant le pilote.

 **REMARQUE:**

- Seuls des fax en noir et blanc peuvent être envoyés en utilisant la fonction Fax direct.
- Si l'heure de départ spécifiée se chevauche avec les périodes déterminées pour la disponibilité ou la fonction de fax, l'imprimante ne peut pas envoyer le fax retardé à l'heure indiquée. Pour plus de détails sur la durée disponible et la fonction de fax, reportez-vous aux sections « Définir dispo » et « Contrôle des fonctions ».

## Généralités

Les images suivantes utilisent l'appareil Dell H825cdw en exemple.

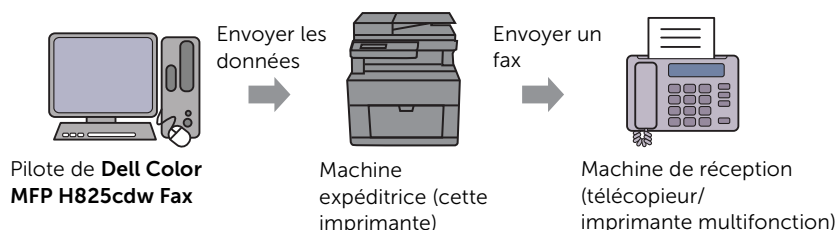

## Procédure

 **REMARQUE:**

- Les noms des boîtes de dialogue et des boutons peuvent être différents par rapport à ceux indiqués dans la procédure suivante en fonction du programme que vous utilisez.
- Pour utiliser cette fonction, vous devez installer le pilote de fax. Pour Windows®, reportez-vous à la section « Installation des logiciels sur des ordinateurs Windows® ». Sous OS X, reportez-vous à la section « Installation des logiciels et pilotes d'impression ».

La procédure suivante utilise l'appareil Dell H825cdw en exemple.

- 1 Ouvrez le fichier que vous souhaitez faxer.
- 2 Ouvrez la boîte de dialogue d'impression à partir d'un programme.
- 3 Sélectionnez **Dell Color MFP H825cdw Fax** → **Préférences** pour Windows® ou **Réglage FAX** pour OS X.

Pour Windows® :

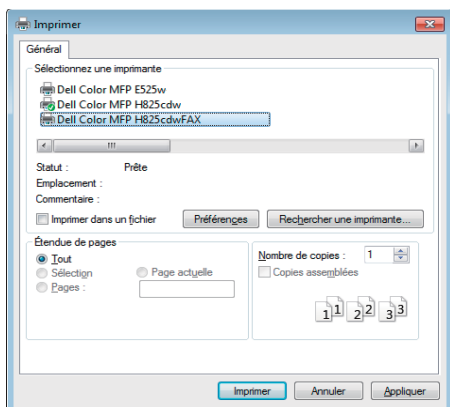

Sous OS X :

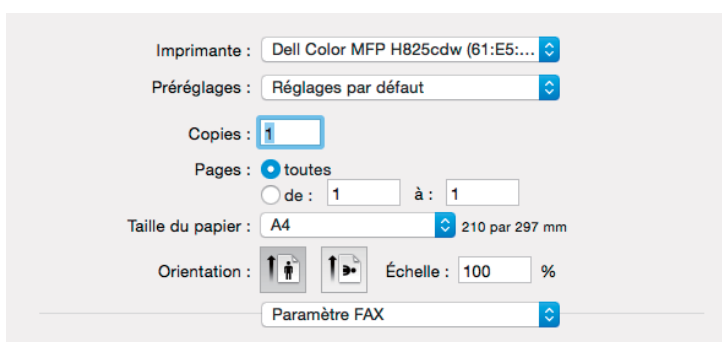

#### 4 Spécifiez les réglages suivants.

##### REMARQUE:

- Les réglages effectués ici s'appliquent à un seul envoi de fax uniquement.

Pour Windows® :

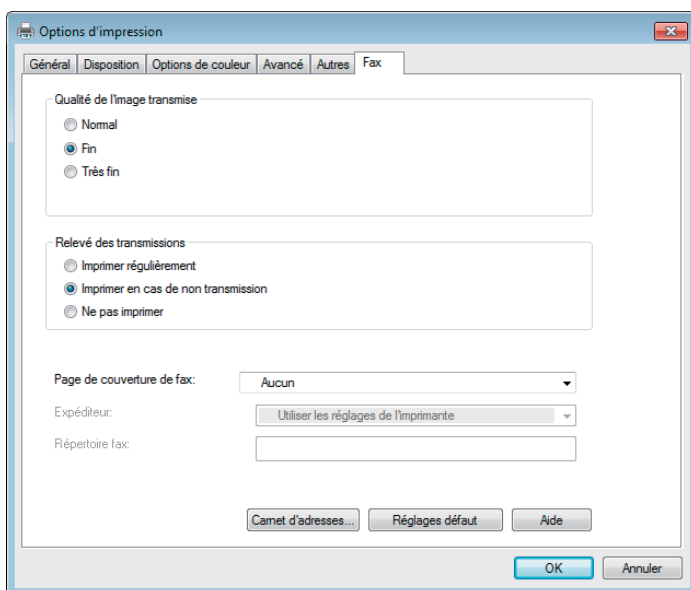

Sous OS X :

Qualité de l'image transmise Haute qualité

Rapport de transmission Imprimer en cas de non transmission

Paramètres page couverture de fax

Page de couverture de fax Aucun

Expéditeur Identique aux réglages imprimante

Nom d'expéditeur

Réglages défaut

<b>Qualité de l'image transmise</b>	<p>Sélectionnez la qualité du résultat d'impression.</p> <ul style="list-style-type: none"><li>• <b>Standard</b> : adapté aux documents présentant des caractères de taille normale.</li><li>• <b>Haute qualité</b> : pour les documents contenant de petits caractères ou de fines lignes ou les documents imprimés sur une imprimante matricielle.</li><li>• <b>Qualité d'image supérieure</b> : pour les documents contenant des détails extrêmement fins. Le mode très fin est activé uniquement si le télécopieur à distance prend également en charge la résolution Très fin.</li></ul> <p> <b>REMARQUE:</b></p> <ul style="list-style-type: none"><li>• Les fax imprimés avec la qualité d'image supérieure par le pilote de fax sont transmis avec la plus grande résolution prise en charge par le télécopieur récepteur.</li></ul>
<b>Rapport de transmission</b>	<p>Spécifiez s'il y a lieu d'imprimer un rapport de transmission de fax.</p> <ul style="list-style-type: none"><li>• <b>Imprimer régulièrement</b> : imprime un rapport de transmission après l'envoi de chaque fax.</li><li>• <b>Imprimer en cas de non transmission</b> : imprime un rapport de transmission uniquement lorsqu'une erreur se produit.</li><li>• <b>Ne pas imprimer</b> : n'imprime aucun rapport de transmission de fax.</li></ul>
<b>Page de couverture de fax</b>	<p>Spécifier s'il y a lieu de joindre une page de couverture à votre fax.</p> <ul style="list-style-type: none"><li>• <b>Selon les paramètres d'impression</b> : détermine s'il y a lieu de joindre une page de couverture à votre fax en fonction du réglage que vous avez spécifié dans Page couv. fax sur le panneau de commande.</li><li>• <b>Attacher</b> : joint une page de couverture à votre fax.</li><li>• <b>Aucun</b> : ne joint pas de page de couverture à votre fax.</li></ul>
<b>Expéditeur</b>	<p>Spécifiez s'il y a lieu d'imprimer le nom de l'expéditeur sur la page de couverture du fax.</p> <ul style="list-style-type: none"><li>• <b>Selon les paramètres d'impression</b> : détermine s'il y a lieu d'imprimer le nom de l'expéditeur sur la page de couverture du fax en fonction des réglages de l'imprimante.</li><li>• <b>Entrer un nom d'expéditeur</b> : permet de saisir un nom d'expéditeur qui sera imprimé sur la page de couverture du fax dans <b>Nom de l'expéditeur</b>.</li></ul>

<b>Nom d'expéditeur</b>	<p>Saisissez un nom d'expéditeur qui sera imprimé sur la page de couverture du fax.</p> <p>Le nom de l'expéditeur peut contenir jusqu'à 30 caractères. S'il dépasse les 30 caractères, seuls les 30 premiers caractères sont imprimés.</p>
-------------------------	--

5 Effectuez l'une des opérations suivantes :

- Pour Windows® : cliquez sur **OK** pour fermer la boîte de dialogue **Préférences d'impression**, puis cliquez sur **Imprimer**.
- Sous OS X : cliquez sur **Imprimer**.

La boîte de dialogue **Paramètre du destinataire** pour Windows® ou la boîte de dialogue **Définir/vérifier la transmission du fax** pour OS X apparaît.

6 Saisissez le destinataire dans la zone appropriée en effectuant l'une des opérations suivantes.

Pour plus de détails concernant le destinataire, reportez-vous à l'Aide du pilote.

Pour Windows® :

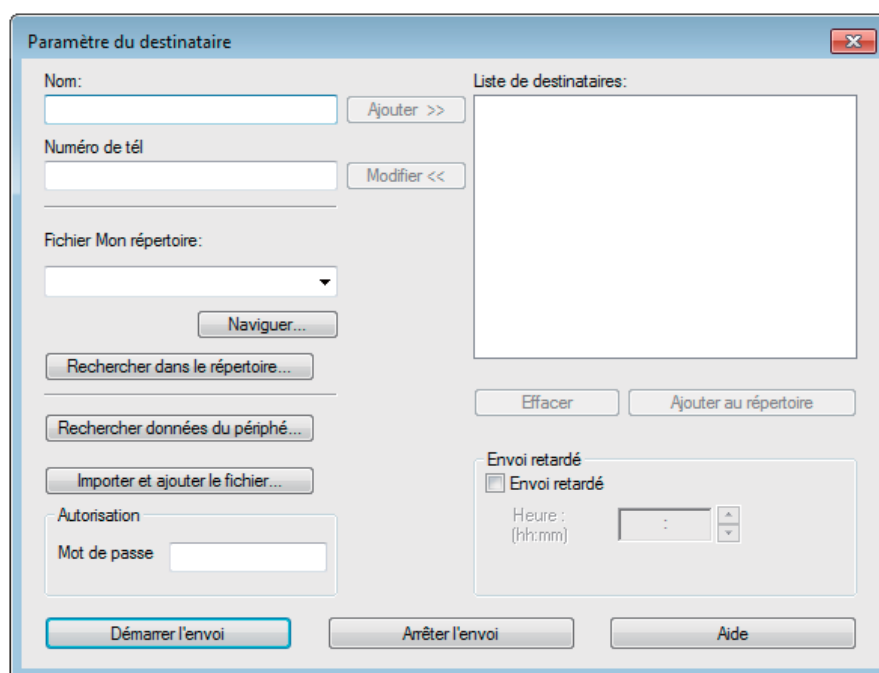

Sous OS X :

- Saisissez le nom et le numéro de fax directement.
- Sélectionnez un numéro de fax depuis un répertoire :

<b>Rechercher dans le répertoire</b>	Choisissez parmi une liste de numéros de fax enregistrée dans le fichier spécifié pour <b>Fichier Mon répertoire</b> .
<b>Rechercher données du périphérique</b>	Choisissez parmi une liste de numéros de fax enregistrée dans le répertoire de l'imprimante.
<b>Importer et ajouter le fichier</b> (Windows® uniquement)	Sélectionnez un fichier source comme un fichier CSV, un fichier WAB, MAPI ou un serveur LDAP. Reportez-vous à « Serveur LDAP » et « Carn. adr. serveur fax ».

 **REMARQUE:**

- Lorsque vous utilisez Mac OS X 10.7 ou une version ultérieure, vous ne pouvez pas utiliser la fonction **Rechercher données du périphérique** sur certains programmes.
- Saisissez le mot de passe dans la zone de texte **Mot de passe** de la zone **Autorisation** avant d'envoyer un fax si la fonction de fax est verrouillée par un mot de passe.
- Si le paramètre Contrôle des fonctions est défini sur **Oui** (MDP), vous devrez saisir le mot de passe à quatre chiffres pour utiliser la fonction.

7 Cliquez sur **Démarrer l'envoi**.

## Numérotation automatique

### Numérotation rapide

Vous pouvez stocker jusqu'à 200 numéros fréquemment composés dans les emplacements de numérotation rapide (001-200).

Lorsqu'une tâche à numérotation rapide spécifiée dans les modes fax retardé ou recomposition existe, vous ne pouvez pas modifier le numéro rapide à partir du panneau de commande ou de Dell Printer Configuration Web Tool.

### Réglage de la numérotation rapide

- 1 Appuyez sur le bouton  (**Information**).
- 2 Tapez sur l'onglet Outils → Paramètres Admin → Répertoire → Personnes.

Si vous définissez `Déf verrou panneau` sur `Activer`, saisissez le mot de passe. Consultez « Verrou panneau ».

**3** Sélectionnez le numéro rapide souhaité.

Si le numéro rapide souhaité ne s'affiche pas, tapez sur ▼ ou ▲ pour faire défiler l'écran.

Pour passer à un numéro rapide spécifique, saisissez le numéro voulu puis # avec le pavé numérique.

Si un numéro rapide est déjà enregistré, l'écran indique le nom et le nombre d'entrées.

**4** Tapez sur la zone de texte `Entrer le nom`.

**5** Entrez le nom, puis tapez sur `OK`.

**6** Tapez sur la zone de texte `Entrer numéro`.

**7** Saisissez le numéro de fax avec le pavé numérique, puis tapez sur `OK`.

Pour insérer une pause entre les numéros, appuyez sur le bouton  (**Compo/Pause**).

« - » apparaît sur l'écran tactile.

**8** Tapez sur `OK`.

**9** Répétez les étapes 3 à 8 au besoin.

## Modification de la numérotation rapide

Vous pouvez modifier ou supprimer un numéro rapide.

**1** Appuyez sur le bouton  (**Information**).

**2** Tapez sur l'onglet `Outils` → `Paramètres Admin` → `Répertoire` → `Personnes`.

Si vous définissez `Déf verrou panneau` sur `Activer`, saisissez le mot de passe. Consultez « Verrou panneau ».

**3** Sélectionnez le numéro rapide souhaité.

Si le numéro rapide souhaité ne s'affiche pas, tapez sur ▼ ou ▲ pour faire défiler l'écran.

**4** Suivez les étapes suivantes :

- Pour modifier un numéro rapide :
  - a** Tapez sur `Modifier` → zone de texte `Nom` ou `Numéro de fax`.
  - b** Entrez un nouveau nom ou un numéro de fax, puis tapez sur `OK`.
- Pour supprimer un numéro rapide :

Tapez sur `Effacer` → `Supprimer`.

**5** Répétez les étapes 3 et 4 au besoin.

## Envoyer un fax en utilisant la numérotation rapide

**1** Chargez le(s) document(s).

Consultez « Chargement des documents ».

2 Appuyez sur le bouton  (**Accueil**).

3 Tapez sur  → Fax → Num. rapide.

4 Saisissez le numéro rapide avec le pavé numérique, puis tapez sur Terminé.

 **REMARQUE:**

- En utilisant un astérisque (\*) dans le premier chiffre, vous pouvez envoyer un document à plusieurs destinataires. Par exemple, si vous saisissez 00\*, vous pouvez envoyer un document à tous les destinataires enregistrés entre 001 et 009.

5 Tapez sur , puis vérifiez et modifiez les paramètres de fax.

Consultez « Paramètres fax ».

6 Tapez sur **Envoi**.

Si le document est posé sur la vitre d'exposition, l'écran vous demande de poser une autre feuille.

- Si vous souhaitez numériser un autre document, remplacez le document initial par le nouveau document, puis tapez sur **Continuer**.
- Lorsque vous avez terminé le chargement des documents, tapez sur **Terminé**.

Le numéro de fax enregistré dans l'emplacement de numérotation rapide est composé. Le document est envoyé lorsque le télécopieur distant répond.

## Numérotation groupée

Si vous envoyez fréquemment un document à plusieurs destinataires, vous pouvez créer un groupe de ces destinataires et les enregistrer dans le même emplacement de numérotation groupée à un chiffre. Cela vous permet d'utiliser le réglage de numérotation groupée pour envoyer le même document à tous les destinataires du groupe.

 **REMARQUE:**

- Vous ne pouvez pas inclure un numéro groupé dans un autre numéro groupé.



## Réglage de la numérotation groupée

1 Appuyez sur le bouton  (**Information**).

2 Tapez sur l'onglet **Outils** → Paramètres Admin → Répertoire → Groupes.

Si vous définissez **Déf verr panneau** sur **Activer**, saisissez le mot de passe. Consultez « Verrou panneau ».

3 Sélectionnez le numéro groupé souhaité.

Si le numéro groupé souhaité ne s'affiche pas, tapez sur  ou  pour faire défiler l'écran.

Si un numéro groupé est déjà enregistré, l'écran indique le nom et le nombre d'entrées enregistrés dans ce numéro groupé.

4 Tapez sur la zone de texte **Entrer un nom de groupe**.

5 Entrez le nom, puis tapez sur **OK**.





6 Tapez sur **Ajouter** à partir du **Carnet d'adresses**.

 **REMARQUE:**

- Le numéro de fax doit avoir été préalablement enregistré avant de sélectionner **Ajouter** à partir du **Carnet d'adresses**.

7 Sélectionnez le numéro rapide souhaité.

Si le numéro rapide souhaité ne s'affiche pas, tapez sur  ou  pour faire défiler l'écran.

8 Tapez sur **OK**.

9 Répétez les étapes 3 à 8 au besoin.

## Éditer la numérotation groupée



Vous pouvez supprimer un numéro rapide spécifique d'un groupe sélectionné ou ajouter un nouveau numéro au groupe sélectionné.

1 Appuyez sur le bouton  (**Information**).

2 Tapez sur l'onglet **Outils** → **Paramètres Admin** → **Répertoire** → **Groupes**.

Si vous définissez **Déf. verr. panneau** sur **Activer**, saisissez le mot de passe. Consultez « **Verrou panneau** ».

3 Sélectionnez le numéro groupé souhaité.

Si le numéro groupé souhaité ne s'affiche pas, tapez sur  ou  pour faire défiler l'écran.

4 Suivez les étapes suivantes :

- Pour modifier un numéro rapide :
  - a Tapez sur la zone de texte **Modifier** → **Entrer un nom de groupe**.
  - b Saisissez un nouveau nom, puis tapez sur **OK**.
- Pour effacer un numéro rapide du numéro groupé :

Tapez sur **Effacer**.

5 Répétez les étapes 3 et 4 au besoin.

## Envoyer un fax en utilisant la numérotation groupée (Transmission multi-adresses)

Vous pouvez utiliser une numérotation groupée pour diffuser ou retarder des transmissions.

Suivez la procédure de l'opération souhaitée. Consultez « **Envoi différé** ».

Vous pouvez utiliser un ou plusieurs numéros groupés dans une même opération. Poursuivez la procédure pour achever l'opération souhaitée.

L'imprimante numérise dans la mémoire le document chargé dans le chargeur automatique de documents recto verso (CADRV) ou posé sur la vitre d'exposition. L'imprimante compose chacun des numéros inclus dans le groupe.



## Imprimer une liste de numérotation rapide

Vous pouvez vérifier votre réglage de numérotation automatique en imprimant une liste de numérotation rapide.

Consultez « Rapport/Liste ».

## Répertoire

Vous pouvez sélectionner ou rechercher les numéros de téléphone enregistrés à partir des répertoires.

- 1 Chargez le(s) document(s).  
Consultez « Chargement des documents ».
- 2 Appuyez sur le bouton  (**Accueil**).
- 3 Tapez sur  → Fax → Répertoire.
- 4 Spécifiez le destinataire en effectuant l'une des opérations suivantes :
  - Si vous souhaitez le sélectionner à partir du répertoire local :
    - a Tapez sur **Personnes** ou **Groupes**.
    - b Sélectionnez le numéro rapide ou le numéro groupé souhaité.  
Si le numéro souhaité ne s'affiche pas, faites défiler l'écran.
    - c Tapez sur **Terminé**.
  - Si vous souhaitez le rechercher dans le répertoire du serveur :
    - a Tapez sur **Répertoire réseau**.
    - b Saisissez un mot clé avec le clavier, puis tapez sur **Chercher**.
    - c Tapez sur un destinataire dans les résultats de recherche → **Terminé**.

### REMARQUE:

- Pour plus de détails sur le carnet d'adresses et le carnet d'adresses du serveur, reportez-vous à la section « Utiliser le carnet d'adresses et le répertoire ».
- Pour plus de détails sur **Répertoire réseau**, reportez-vous à la section « Utiliser le carnet d'adresses et le répertoire du serveur ».
- Les numéros de fax doivent avoir été enregistrés au préalable avant de sélectionner un carnet d'adresses.

- 5 Tapez sur **Envoi**.

Si le document est posé sur la vitre d'exposition, l'écran vous demande de poser une autre feuille.

- Si vous souhaitez changer de document, remplacez le document initial par le nouveau document, puis tapez sur **Continuer**.
- Lorsque vous avez terminé le chargement des documents, tapez sur **Terminé**.

## Recevoir un fax

### REMARQUE:

- Pour utiliser le mode **Téléphone/Fax** ou **Répondeur/Fax**, branchez un répondeur au connecteur de téléphone à l'arrière de l'imprimante. Consultez « Raccordement d'un téléphone ou d'un répondeur ».

Lorsque la mémoire est pleine, le fax est reçu en mode **Téléphone**.

## Charger du papier pour recevoir des fax

Les instructions relatives au chargement du papier dans le bac à papier sont identiques que vous souhaitiez imprimer, faxer ou numériser des documents, excepté que les fax ne peuvent être imprimés que sur du papier format Lettre, A4 ou Légal. Reportez-vous à «

Chargement du support d'impression » et « Instructions relatives aux supports d'impression ».

## Recevoir un fax automatiquement

Pour recevoir un fax automatiquement, utilisez le mode FAX, Téléphone/Fax ou Répondeur/Fax. Le paramètre par défaut est le mode FAX. Consultez « Mode réception ».

### REMARQUE:

- Pour utiliser le mode Téléphone/Fax ou Répondeur/Fax, vous devez brancher un téléphone externe au connecteur de téléphone à l'arrière de l'imprimante. Consultez « Raccordement d'un téléphone ou d'un répondeur ».

## Recevoir un fax manuellement

En mode Téléphone ou Téléphone/Fax, vous pouvez recevoir le fax manuellement. Consultez « Mode réception ».

## Utiliser la réception à distance

Utilisez la réception à distance pour recevoir un fax manuellement à partir d'un téléphone externe sans avoir à vous approcher de l'imprimante.

Pour recevoir un fax manuellement avec le téléphone externe, vous devez brancher un téléphone externe au connecteur de téléphone à l'arrière de l'imprimante et régler Réception à distance sur Marche. Consultez « Raccordement d'un téléphone ou d'un répondeur ».



Lorsque vous recevez un appel sur le téléphone externe et entendez une tonalité de fax, saisissez le code de réception à distance du téléphone externe.

### REMARQUE:

- Lorsque vous saisissez le code de réception à distance à partir du téléphone externe, tapez lentement sur les touches. Si vous continuez à entendre les tonalités de fax du télécopieur distant, essayez de saisir une nouvelle fois le code à deux chiffres.
- Le code de réception à distance par défaut est 00. Vous pouvez modifier le code à deux chiffres et en choisir un numéro qui vous convient. Consultez « Mode réception ».
- Réglez le système de numérotation de votre téléphone externe sur DTMF.

## Utiliser la réception manuelle sous Raccroché

Vous pouvez recevoir un fax manuellement en tapant sur Réception sous Raccroché sur l'écran tactile.

- 1 Lorsque le téléphone externe sonne, décrochez le combiné.
- 2 Si vous avez bien entendu la tonalité du fax, appuyez sur le bouton  (Accueil).
- 3 Tapez sur  → Fax → Raccroché → Réception → Réception.
- 4 Raccrochez le combiné du téléphone externe.

L'imprimante commence à recevoir un fax et se remet en veille à la fin de la réception.

## Recevoir des fax en utilisant la détection de sonnerie distinctive (DRPD)



Le DRPD est un service de la compagnie de téléphone qui permet à un utilisateur d'utiliser une seule ligne de téléphone pour répondre à plusieurs numéros de téléphone différents. Le numéro spécifique qu'une personne utilise pour vous appeler est identifié par plusieurs sonneries, qui consistent en plusieurs combinaisons de sons longs et courts.

Avant d'utiliser l'option Distinctive Ring Pattern Detection (DRPD - détection de sonnerie distincte), la fonction de sonnerie distincte doit être installée sur votre téléphone par votre compagnie de téléphone. Pour régler l'option Distinctive Ring Pattern Detection, il est nécessaire que vous ayez une autre ligne téléphonique chez vous ou qu'une personne puisse composer votre numéro de fax depuis l'extérieur.

Pour régler l'option DRDP :

### REMARQUE:

- Vous pouvez définir le même réglage à l'aide de la Boîte à outils ou de Dell Printer Configuration Web Tool. Consultez « Boîte à outils » ou « Dell™ Printer Configuration Web Tool ».

- 1 Appuyez sur le bouton  (**Information**).
- 2 Tapez sur l'onglet Outils → Paramètres Admin → Paramètres fax → Paramètres ligne fax.  
Si vous définissez Déf verr panneau sur Activer, saisissez le mot de passe. Consultez « Verrou panneau ».
- 3 Tapez sur  jusqu'à ce que Motif DRPD s'affiche, puis tapez sur Motif DRPD.
- 4 Sélectionnez l'option souhaitée, puis tapez sur OK.

### REMARQUE:

- Cette imprimante propose sept options DRPD. Si votre compagnie de téléphone propose ce type de service, demandez-lui quelle option vous devez sélectionner pour utiliser le service.

- 5 Éteignez l'imprimante, puis rallumez-la pour appliquer les réglages.

Pour recevoir des fax avec l'option DRPD, vous devez régler le menu sur DRPD. Consultez « Mode réception ».

## Recevoir des fax en mode de réception sécurisée

Vous pouvez avoir la nécessité que des personnes non autorisées ne puissent pas avoir accès aux fax que vous recevez. Pour limiter l'impression de tous les fax reçus à un moment où personne ne se trouve auprès de l'imprimante, activez le mode fax sécurisé en utilisant l'option Réception sécurisée. Avec le mode fax sécurisé, tous les fax reçus sont stockés dans la mémoire. Lorsque le mode est désactivé, tous les fax stockés sont imprimés.

### REMARQUE:

- Pour activer le mode fax sécurisé, Déf verr panneau doit être réglé sur Activer.

Pour activer le Mode de réception sécurisée :

### REMARQUE:



- Vous pouvez définir le même réglage à l'aide de Dell Printer Configuration Web Tool. Consultez « Dell™ Printer Configuration Web Tool ».

- 1 Appuyez sur le bouton  (**Information**).

- 2 Tapez sur l'onglet Outils → Paramètres Admin → Paramètres fax → Paramètres par défaut entrants.  
Si vous définissez Déf verr panneau sur Activer, saisissez le mot de passe. Consultez « Verrou panneau ».
- 3 Tapez sur  jusqu'à ce que Réception sécurisée s'affiche, puis tapez sur Réception sécurisée.
- 4 Tapez sur Définir récep. sécurisée → Activer.
- 5 Saisissez le mot de passe à quatre chiffres, puis tapez sur OK.

Lorsqu'un fax est reçu avec le mode de réception sécurisée, l'imprimante le stocke dans sa mémoire et Réception fax sécurisé s'active sur l'écran Impression pour vous indiquer qu'il y a un fax en mémoire.

Pour imprimer les documents reçus :

- 1 Appuyez sur le bouton  (Accueil).
- 2 Tapez sur  → Impression.
- 3 Tapez sur l'écran jusqu'à ce que Réception fax sécurisé s'affiche, puis tapez sur Réception fax sécurisé.
- 4 Saisissez le mot de passe à quatre chiffres, puis tapez sur OK.

Les fax stockés dans la mémoire sont imprimés.

Pour désactiver le Mode de réception sécurisée :



- 1 Suivez les étapes 1 à 3 de la section « Pour activer le Mode de réception sécurisée : ».
- 2 Tapez sur Définir récep. sécurisée → Désactiver.

## Recevoir des fax enregistrés dans la mémoire

Du fait que l'imprimante est un appareil multifonctions, elle peut recevoir des fax pendant que vous faites des copies ou des impressions. Si vous recevez un fax pendant que vous faites une copie ou une impression ou alors qu'il n'y a plus de papier ou de toner, l'imprimante stocke les fax reçus dans la mémoire. Ensuite, dès que vous avez fini de faire les copies ou d'imprimer, ou après que vous avez rechargé les consommables, l'imprimante commence à imprimer le fax.

## Mise en file d'attente réception

Vous pouvez recevoir des fax à partir d'un télécopieur distant au moment où vous voulez les recevoir.

- 1 Appuyez sur le bouton  (Accueil).
- 2 Tapez sur  → Fax → Raccroché → Interrog..
- 3 Saisissez le numéro de fax de la machine distante à l'aide du pavé numérique.
- 4 Tapez sur Réception.

# Rapports relatifs au fax

Les rapports suivants peuvent être utiles lors de l'utilisation du fax :

## REMARQUE:



- Pour plus de détails sur les autres rapports et la manière d'imprimer un rapport, reportez-vous à la section « Rapport/Liste ».

Numéro. rapide	Cette liste montre tous les numéros actuellement enregistrés dans la mémoire de l'imprimante en tant que numéros rapides.
Carnet d'adresses	Cette liste montre toutes les adresses actuellement enregistrées dans la mémoire de l'imprimante en tant qu'informations du carnet d'adresses.
Adresse serveur	Cette liste montre tous les numéros actuellement enregistrés dans la mémoire de l'imprimante en tant qu'informations d'adresse du serveur.
Activité fax	Ce rapport montre des informations concernant les fax que vous avez récemment envoyés ou reçus.
Attente fax	Cette liste montre l'état des fax en attente. Vous pouvez imprimer cette liste pour vérifier vos modifications après un changement dans les réglages.
Compt. impr.	Ce rapport indique le nombre total de pages imprimées. Le titre du rapport est <b>Rapport volume d'impression</b> ou <b>Rapport ColorTrack</b> , selon le réglage du Mode ColorTrack.

## Modification des paramètres de fax par défaut

### REMARQUE:

- Vous pouvez définir le même réglage à l'aide de la Boîte à outils ou de Dell Printer Configuration Web Tool. Consultez « Boîte à outils » ou « Dell™ Printer Configuration Web Tool ».

- 1 Appuyez sur le bouton  (**Information**).
- 2 Tapez sur l'onglet Outils → Paramètres par défaut → Fax par défaut.
- 3 Sélectionnez l'élément de menu souhaité.  
Si l'élément de menu souhaité n'est pas affiché, tapez sur  ou sur  pour faire défiler l'écran.
- 4 Sélectionnez le paramètre souhaité ou saisissez sa valeur, puis tapez sur OK.
- 5 Répétez les étapes 3 et 4 au besoin.

# Dell Document Hub

Dell Document Hub est une passerelle polyvalente donnant accès à des services cloud pour vous aider à la gestion des documents. Avec Dell Document Hub vous pouvez convertir des documents papier en contenu numérique modifiable, puis les stocker directement sur votre service de stockage cloud préféré. Vous pouvez lancer une recherche sur plusieurs services cloud à la fois et partager puis imprimer facilement du contenu.

## REMARQUE:

- Dell Document Hub est disponible sur les appareils Dell H625cdw et Dell H825cdw.

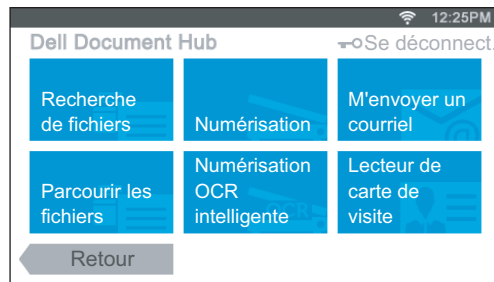

## Enregistrement de l'utilisateur et connexion à Dell Document Hub

Pour utiliser Dell Document Hub, vous avez besoin d'un compte enregistré sur l'imprimante puis de vous connecter à Dell Document Hub.

### Enregistrement d'un nouvel utilisateur sur Dell Document Hub

Préparez les informations d'accès requises pour chacun des services cloud que vous souhaitez utiliser, puis veillez à avoir un compte utilisateur enregistré sur l'imprimante. Consultez « Création d'un Nouveau compte d'utilisateur ».

### Enregistrer un nouvel utilisateur depuis un ordinateur

- 1 Accédez au site Web Dell Document Hub depuis votre ordinateur en entrant l'URL suivante dans votre navigateur Web :  
**[www.dell.com/dochub](http://www.dell.com/dochub)**
- 2 Suivez l'instruction à l'écran.  
Un courriel vous est envoyé à l'adresse enregistrée.
- 3 Consultez ce courriel et suivez-en les instructions pour activer le compte.

### Enregistrer un nouvel utilisateur depuis l'imprimante

Vous pouvez également entreprendre l'enregistrement de l'utilisateur à l'aide de l'imprimante.

## REMARQUE:

- Pour terminer le processus d'enregistrement, vous avez besoin d'un ordinateur ou d'un périphérique mobile afin de recevoir un courriel et accéder au site Web Dell Document Hub.
- 1 Connectez-vous à l'imprimante sous un utilisateur enregistré.

- 2 Sur l'écran Accueil, tapez sur Dell Document Hub → Nouvel utilisateur → Suivant.
- 3 Suivez l'instruction à l'écran.

## Inscription à Dell Document Hub

- 1 Connectez-vous à l'imprimante sous un utilisateur enregistré.
- 2 Sur l'écran Accueil, tapez sur Dell Document Hub.

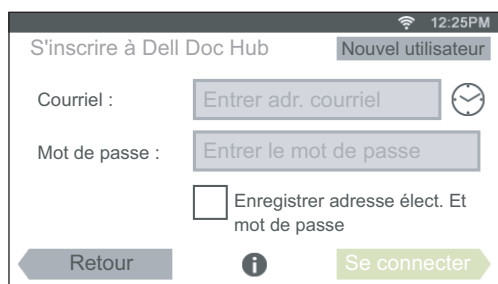

- 3 Tapez sur la zone de texte Courriel, puis entrez l'adresse e-mail.

### REMARQUE:

- Vous pouvez également taper sur  afin de sélectionner une adresse dans la liste des adresses électroniques récemment entrées. La liste contient jusqu'à huit adresses récemment entrées.

- 4 Tapez sur la zone de texte Mot de passe pour entrer le mot de passe puis tapez sur Terminé.

Si vous souhaitez enregistrer votre adresse électronique et votre mot de passe, cochez la case Enregistrer adresse élect. et<LF>mot de passe.

### REMARQUE:

- L'adresse électronique et le mot de passe sont mémorisés dans l'imprimante sous votre compte utilisateur de l'imprimante. Pour des raisons de sécurité, nous vous conseillons de protéger votre compte utilisateur de l'imprimante avec un mot de passe. Si votre compte utilisateur de l'imprimante n'est pas protégé par un mot de passe, les utilisateurs non autorisés peuvent y accéder, puis accéder à vos documents dans les services cloud via Dell Document Hub.

- 5 Tapez sur Se connecter.

### REMARQUE:

- Si tous les pavés de l'écran Dell Document Hub sont pâles et désactivés suite à votre connexion, vous n'avez pas mené à son terme la procédure d'activation de votre compte Dell Document Hub. Vérifiez le courriel reçu de Dell Document Hub et activez votre compte.



## Icônes des écrans de Dell Document Hub

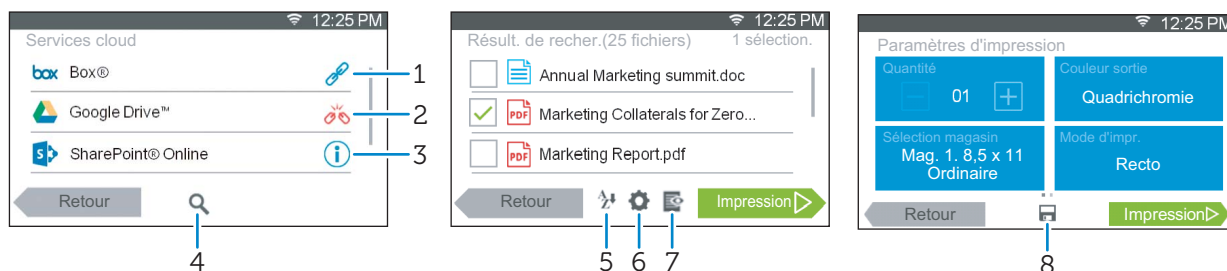

- |   |  |   |
|---|--|---|
| 1 |  | Indique que ce service cloud est correctement associé à Dell Document Hub. Tapez pour afficher plus d'informations.   |
| 2 |  | Indique que ce service cloud n'est pas associé ou pas lié correctement. Visitez <a href="http://www.dell.com/dochub">www.dell.com/dochub</a> pour recommencer sa liaison. Tapez pour afficher plus d'informations.          |
| 3 |  | Indique que le lien entre le service cloud et Dell Document Hub a expiré. Visitez <a href="http://www.dell.com/dochub">www.dell.com/dochub</a> pour recommencer sa liaison. Tapez pour afficher plus d'informations.        |
| 4 |  | Tapez pour rechercher des fichiers dans le dossier et les sous-dossiers actuels (le cas échéant) dans le service cloud sélectionné. Ceci s'affiche lorsque vous sélectionnez Numérisation ou Numérisation OCR intelligente. |
| 5 |  | Tapez pour trier les résultats dans l'ordre croissant, l'ordre décroissant ou l'ordre des services cloud.   |
| 6 |  | Tapez pour modifier les paramètres d'impression, de numérisation ou de messagerie.  |
| 7 |  | Tapez pour avoir un aperçu des fichiers sélectionnés jusqu'aux trois premières pages de chaque fichier.   |
| 8 |  | Tapez pour enregistrer les paramètres d'impression, de numérisation, de messagerie ou de dossier en tant que Favori.  |

## Lorsque l'écran Liste des favoris s'affiche si vous tapez sur le pavé de l'écran Dell Document Hub

Cela signifie que vos paramètres de favoris pour ces fonctions ont été enregistrés sur l'imprimante. Sélectionnez le paramètre souhaité dans la liste, puis tapez sur Ignorer pour continuer la procédure.

## Retour à l'écran d'Accueil

Tapez sur Retour ou appuyez sur le bouton (Accueil).



### REMARQUE:

- Lorsque vous revenez à l'écran Accueil en tapant sur Retour ou en appuyant sur le bouton (Accueil), le statut connecté est préservé. La prochaine fois que vous taperez sur Dell Document Hub de l'écran Accueil, vous n'aurez pas besoin de vous connecter tant que vous l'avez fait sur l'écran Accueil.
- Vous pouvez également taper sur Se déconnect. pour revenir à l'écran Accueil, mais dans ce cas là, le statut connecté n'est pas maintenu. À la prochaine connexion à Dell Document Hub, vous devrez entrer à nouveau votre adresse électronique et votre mot de passe.

## Déconnexion depuis l'imprimante

Appuyez sur le bouton  (Connexion/Déconnexion) pour vous déconnecter de l'écran Accueil et afficher l'écran du portail.

### REMARQUE:

- Lorsque vous vous déconnectez à l'aide du bouton  (Connexion/Déconnexion), le statut de connexion à Dell Document Hub est maintenu tant que la case Enregistrer adresse élect. et <LF> mot de passe est cochée à l'étape 4 sous « Inscription à Dell Document Hub ». La prochaine fois que vous taperez sur Dell Document Hub de l'écran Accueil, vous pourrez ignorer le processus de connexion.

## Recherche et impression de fichiers

Vous pouvez rechercher les fichiers sauvegardés dans les services cloud et les imprimer avec l'imprimante. Vous pouvez lancer une recherche sur plusieurs services cloud à la fois. Cette méthode est intéressante lorsque vous effectuez une recherche par mots-clés, dont le nom du fichier.

### REMARQUE:

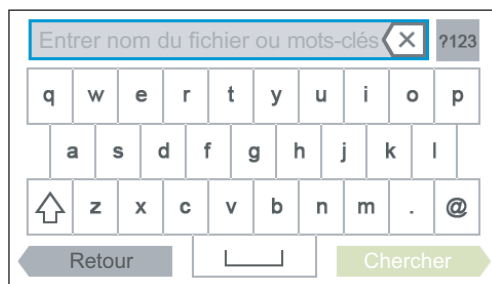

- Pour effectuer une recherche dans plusieurs services cloud, visitez [www.dell.com/dochub](http://www.dell.com/dochub) et connectez-vous aux services cloud avec Dell Document Hub.
- 1 Sur l'écran Dell Document Hub, tapez sur Recherche de fichiers.
  - 2 Entrez les mots-clés et tapez sur Chercher.



La recherche des fichiers s'effectue sur plusieurs services cloud auxquels vous êtes inscrit.

- 3 Tapez sur les fichiers que vous souhaitez imprimer.

### REMARQUE:

- Si le fichier souhaité n'est pas affiché, faites défiler l'écran.
  - Vous pouvez sélectionner jusqu'à 10 fichiers.
  - Vous pouvez trier les résultats en tapant sur  et en sélectionnant l'ordre de tri.
- 4 Tapez sur , puis visualisez les fichiers sélectionnés.  
Les trois premières pages de chaque fichier s'affichent dans les petits aperçus de l'écran Aperçu du fichier.
    - Pour afficher la page sous forme de grand aperçu, tapez sur la page souhaitée dans les petits aperçus.
    - Pour obtenir un aperçu d'autres fichiers, tapotez l'écran d'un côté à l'autre.
    - Pour spécifier le fichier comme celui à imprimer, cochez la case située dans le coin supérieur gauche à côté des petits aperçus.
    - Pour revenir à l'écran précédent, tapez sur Retour.
  - 5 Tapez sur , puis vérifiez et modifiez les paramètres d'impression.

Consultez « Paramètres d'impression ».

6 Tapez sur *Impression*.

 **REMARQUE:**

- Pour annuler l'impression, tapez sur *Arrêter*.
- Vous pouvez commencer l'impression en tapant sur *Impression* depuis l'un des écrans *Résultats de la recherche*, *Aperçu du fichier* ou *Paramètres d'impression*.

## Navigation et impression de fichiers

Vous pouvez parcourir et imprimer les fichiers sauvegardés dans les services cloud sélectionnés. Cette méthode est adaptée lorsque vous savez sur quel service cloud se trouve le fichier que vous voulez imprimer.

1 Sur l'écran *Dell Document Hub*, tapez sur *Parcourir les fichiers*.

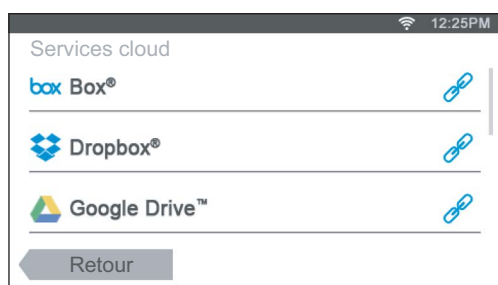

Pour lier le service cloud à Dell Document Hub, visitez [www.dell.com/dochub](http://www.dell.com/dochub).

2 Tapez sur le service cloud que vous souhaitez parcourir.

 **REMARQUE:**

- Si le service cloud souhaité n'est pas affiché, faites défiler l'écran.

3 Sélectionnez le fichier que vous souhaitez imprimer en effectuant l'une des opérations suivantes :

- Tapez sur l'emplacement que vous souhaitez parcourir et sur le fichier que vous souhaitez imprimer.

 **REMARQUE:**

- Si l'emplacement souhaité n'est pas affiché, faites défiler l'écran.

- Recherchez les fichiers dans le service cloud sélectionné.

a Tapez sur .

b Entrez le nom du fichier ou des mots-clés et tapez sur *Chercher*.

 **REMARQUE:**

- Vous pouvez trier les résultats en tapant sur  et en sélectionnant l'ordre de tri.

c Tapez sur *Retour* pour revenir à l'écran précédent.

 **REMARQUE:**

- Vous pouvez sélectionner jusqu'à 10 fichiers.

4 Tapez sur  , puis visualisez les fichiers sélectionnés.



 **REMARQUE:**

- Sur l'écran *Aperçu du fichier*, les trois premières pages de chaque fichier s'affichent.
- Pour afficher la page sous forme de grand aperçu, tapez sur la page souhaitée dans les petits aperçus.
- Pour obtenir un aperçu d'autres fichiers, tapotez l'écran d'un côté à l'autre.
- Pour spécifier le fichier comme celui à imprimer, cochez la case située dans le coin supérieur gauche à côté des petits aperçus.
- Pour revenir à l'écran précédent, tapez sur *Retour*.

5 Tapez sur  , puis vérifiez et modifiez les paramètres d'impression.

Consultez « Paramètres d'impression ».

 **REMARQUE:**

- Vous pouvez enregistrer les paramètres d'impression et le chemin du fichier au service cloud dans vos favoris.
  - 1 Tapez sur  sur l'écran *Paramètres d'impression*.
  - 2 Nommez votre favori sur l'écran *Enregistrer le favori* et tapez sur *Enregistrer*.
- Si vous attribuez à un favori un nom identique à celui d'un favori existant, les paramètres et le chemin de fichier existants seront écrasés.
- Vous pouvez supprimer un favori inutile en tapant sur  .
- Une fois vos paramètres enregistrés comme favori, il vous sera possible de les rappeler lors de votre prochaine connexion à Dell Document Hub, depuis toute imprimante du même modèle.

6 Tapez sur *Impression*.

 **REMARQUE:**

- Pour annuler l'impression, tapez sur *Arrêter*.
- Vous pouvez commencer l'impression en tapant sur *Impression* depuis l'un des écrans de la liste des contenus, *Résultats de la recherche*, *Aperçu du fichier* ou *Paramètres d'impression*.

## Numériser

Vous pouvez numériser le document et sauvegarder les données numérisées dans le service cloud.

1 Sur l'écran *Dell Document Hub*, tapez sur *Numérisation*.

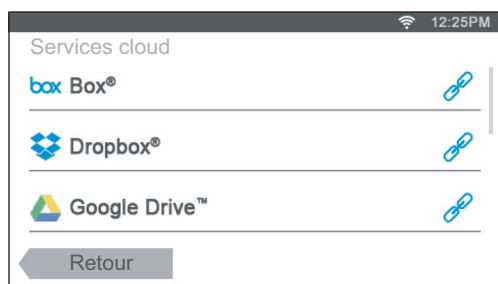

2 Sélectionnez la destination à laquelle vous souhaitez sauvegarder les données numérisées en effectuant l'une des opérations suivantes :

- Tapez sur un service cloud sur lequel vous souhaitez sauvegarder les données numérisées, puis effectuez l'une des opérations suivantes :

- Tapez sur l'emplacement sous lequel vous souhaitez enregistrer les données numérisées.

 **REMARQUE:**

- Si l'emplacement ne s'affiche pas, faites défiler l'écran.

- Recherchez les fichiers dans le service cloud sélectionné.

a Tapez sur .

b Entrez le nom du fichier ou des mots-clés et tapez sur *Chercher*.

 **REMARQUE:**

- Vous pouvez trier les résultats en tapant sur  et en sélectionnant l'ordre de tri.

c Tapez sur *Retour* pour revenir à l'écran précédent.

- Recherchez les fichiers parmi plusieurs services cloud.

a Tapez sur .

b Entrez le nom du fichier ou des mots-clés et tapez sur *Chercher*.

 **REMARQUE:**

- Vous pouvez trier les résultats en tapant sur  et en sélectionnant l'ordre de tri.

c Tapez sur *Retour* pour revenir à l'écran précédent.

3 Tapez sur *Suivant*.



4 Tapez sur la zone de texte *Nom de fichier*, puis entrez le nom du fichier.

5 Tapez sur la zone *Format fichier*, puis sélectionnez un format de fichier.

6 Tapez sur , puis vérifiez et modifiez les paramètres de numérisation.

Consultez « Paramètres de numérisation ».

 **REMARQUE:**

- Vous pouvez enregistrer les paramètres d'impression et le chemin du fichier au service cloud dans vos favoris.
  - 1 Tapez sur  sur l'écran *Paramètres de numérisation*.
  - 2 Nommez votre favori sur l'écran *Enregistrer le favori* et tapez sur *Enregistrer*.
- Si vous attribuez à un favori un nom identique à celui d'un favori existant, les paramètres et le chemin de fichier existants seront écrasés.
- Vous pouvez supprimer un favori inutile en tapant sur .
- Une fois vos paramètres enregistrés comme favori, il vous sera possible de les rappeler lors de votre prochaine connexion à Dell Document Hub, depuis toute imprimante du même modèle.

7 Tapez sur *Numérisation*.

 **REMARQUE:**

- Pour annuler la numérisation, tapez sur *Arrêter*.

Si le document est posé sur la vitre d'exposition, l'écran vous demande de poser une autre feuille.

- Si vous souhaitez numériser un autre document, remplacez le document initial par le nouveau document, puis tapez sur *Continuer*.
- Lorsque vous avez terminé le chargement des documents, tapez sur *Terminé*.

# Numérisation du document par reconnaissance optique de caractères (Optical Character Recognition - OCR)

Vous pouvez numériser le document avec OCR et le sauvegarder dans le service cloud.

- 1 Sur l'écran Dell Document Hub, tapez sur Numérisation OCR intelligente.

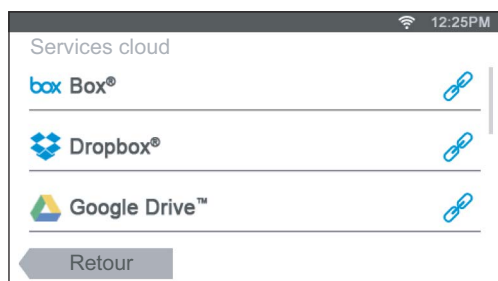

- 2 Sélectionnez la destination à laquelle vous souhaitez sauvegarder le fichier converti en effectuant l'une des opérations suivantes :

- Tapez sur un service cloud sur lequel vous souhaitez sauvegarder le fichier converti, puis effectuez l'une des opérations suivantes :
  - Tapez sur l'emplacement sous lequel vous souhaitez enregistrer le fichier converti.

 **REMARQUE:**

- Si l'emplacement ne s'affiche pas, faites défiler l'écran.
- Recherchez les fichiers dans le service cloud sélectionné.

a Tapez sur .

b Entrez le nom du fichier ou des mots-clés et tapez sur Chercher.

 **REMARQUE:**

- Vous pouvez trier les résultats en tapant sur  et en sélectionnant l'ordre de tri.
  - c Tapez sur Retour pour revenir à l'écran précédent.
- Recherchez les fichiers parmi plusieurs services cloud.

a Tapez sur .

b Entrez le nom du fichier ou des mots-clés et tapez sur Chercher.

 **REMARQUE:**

- Vous pouvez trier les résultats en tapant sur  et en sélectionnant l'ordre de tri.
- c Tapez sur Retour pour revenir à l'écran précédent.

- 3 Tapez sur Suivant.



- 4 Tapez sur la zone de texte Nom de fichier, puis entrez le nom du fichier.

- 5 Tapez sur la zone Format fichier, puis sélectionnez un format de fichier.

- 6 Tapez sur , puis vérifiez et modifiez les paramètres de numérisation.

Reportez-vous aux sections « Numérisation OCR intelligente » et « Paramètres de numérisation ».

 **REMARQUE:**

- Vous pouvez enregistrer les paramètres d'impression et le chemin du fichier au service cloud dans vos favoris.
  - 1 Tapez sur  sur l'écran Paramètres de numérisation.
  - 2 Nommez votre favori sur l'écran Enregistrer le favori et tapez sur Enregistrer.
- Si vous attribuez à un favori un nom identique à celui d'un favori existant, les paramètres et le chemin de fichier existants seront écrasés.
- Vous pouvez supprimer un favori inutile en tapant sur .
- Une fois vos paramètres enregistrés comme favori, il vous sera possible de les rappeler lors de votre prochaine connexion à Dell Document Hub, depuis toute imprimante du même modèle.

**7** Tapez sur Numérisation.

Si le document est posé sur la vitre d'exposition, l'écran vous demande de poser une autre feuille.

- Si vous souhaitez numériser un autre document, remplacez le document initial par le nouveau document, puis tapez sur Continuer.
- Lorsque vous avez terminé le chargement des documents, tapez sur Terminé.

## Envoi des données numérisées à vous-même par courriel

Le document peut être numérisé et vous être envoyé en pièce jointe d'un courriel.

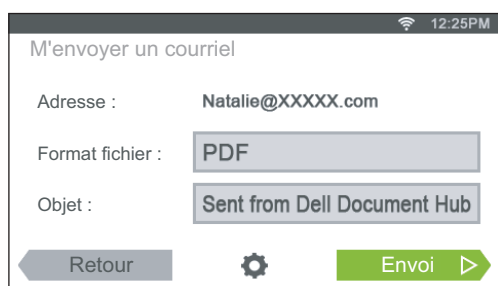

**1** Sur l'écran Dell Document Hub, tapez sur M'envoyer un courriel.



- 2** Tapez sur la zone Format fichier, puis sélectionnez un format de fichier.
- 3** Tapez sur la zone de texte Objet et entrez l'objet du courriel envoyé avec les données numérisées.
- 4** Tapez sur , puis vérifiez et modifiez les paramètres de messagerie.

Reportez-vous à « M'envoyer un courriel » et « Paramètres de numérisation ».

 **REMARQUE:**

- Vous pouvez enregistrer les paramètres de messagerie sur le service cloud en tant que favori.
  - 1 Tapez sur  sur l'écran Paramètres de numérisation.
  - 2 Nommez votre favori sur l'écran Enregistrer le favori et tapez sur Enregistrer.
- Si vous attribuez à un favori un nom identique à celui d'un favori existant, les paramètres et le chemin de fichier existants seront écrasés.
- Vous pouvez supprimer un favori inutile en tapant sur .
- Une fois vos paramètres enregistrés comme favori, il vous sera possible de les rappeler lors de votre prochaine connexion à Dell Document Hub, depuis toute imprimante du même modèle.

**5** Tapez sur **Envoi**.

Si le document est posé sur la vitre d'exposition, l'écran vous demande de poser une autre feuille.

- Si vous souhaitez numériser un autre document, remplacez le document initial par le nouveau document, puis tapez sur **Continuer**.
- Lorsque vous avez terminé le chargement des documents, tapez sur **Terminé**.

## Envoi des données numérisées d'une carte de visite à vous-même par courriel

Les cartes de visite peuvent être numérisées et converties en fichiers vCard, puis vous être envoyées en pièce jointe d'un courriel.

**1** Sur l'écran Dell Document Hub, tapez sur **Lecteur de carte de visite**.

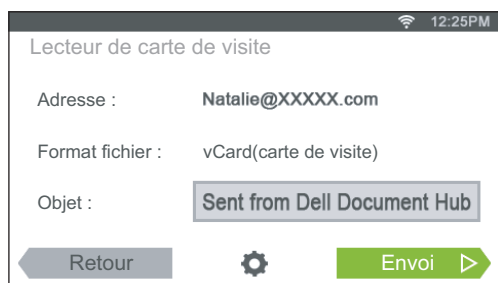

**2** Tapez sur la zone de texte **Objet** et entrez l'objet du courriel envoyé avec le fichier vCard.

**3** Tapez sur , puis vérifiez et modifiez les paramètres de messagerie.

- a Tapez sur **Langue OCR**, puis sélectionnez une langue.
- b Tapez sur **Retour** pour revenir à l'écran précédent.

**4** Tapez sur **Envoi**.

Si le document est posé sur la vitre d'exposition, l'écran vous demande de poser une autre feuille.

- Si vous souhaitez numériser un autre document, remplacez le document initial par le nouveau document, puis tapez sur **Continuer**.
- Lorsque vous avez terminé le chargement des documents, tapez sur **Terminé**.



# Impression et numérisation directement à partir de SharePoint®

Vous pouvez vous connecter directement au serveur SharePoint® à partir de l'imprimante pour imprimer les documents à partir du serveur ou enregistrer les données numérisées sur le serveur.

## REMARQUE:

- Cette fonction est disponible sur l'appareil Dell S2825cdn.
- Seuls les fichiers PDF et JPEG peuvent être consultés, imprimés et enregistrés avec cette fonction.

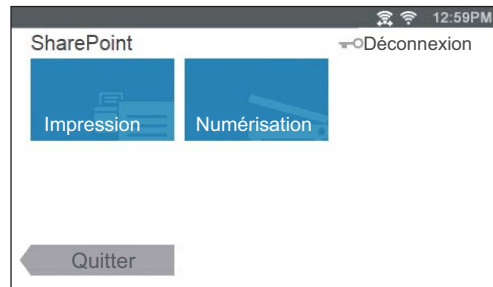

## Enregistrement du serveur SharePoint®

Vous pouvez enregistrer jusqu'à 10 serveurs.

- 1 Connectez-vous à l'imprimante sous un utilisateur enregistré à l'aide de l'authentification locale.
- 2 Sur l'écran Accueil, tapez sur SharePoint.  
L'écran Connexion à SharePoint s'affiche.



- 3 Tapez sur .  
L'écran Configuration s'affiche.
- 4 Tapez sur la zone Entrez l'URL du serveur.
- 5 Saisissez l'URL du serveur, tapez sur Terminé, puis tapez sur +.  
Pour enregistrer plusieurs URL de serveur SharePoint®, répétez les étapes 4 et 5.
- 6 Tapez sur Retour.

## Modification de la liste d'URL de serveur

Dans l'écran Configuration, vous pouvez modifier la liste d'URL de serveur.

Tapez sur l'URL de serveur souhaitée, puis tapez sur **Effacer** ou **Modifier**.

## Inscription au serveur SharePoint®

- 1 Connectez-vous à l'imprimante sous un utilisateur enregistré à l'aide de l'authentification locale.
- 2 Sur l'écran **Accueil**, tapez sur **SharePoint**.  
L'écran **Connexion à SharePoint** s'affiche.



- 3 Tapez sur la zone de texte **ID utilisateur**, puis entrez l'ID de l'utilisateur.

### **REMARQUE:**



- Vous pouvez également taper sur  afin de sélectionner un ID d'utilisateur récemment saisi dans une liste. La liste contient jusqu'à huit ID d'utilisateur récemment saisis.

- 4 Tapez sur la zone de texte **Mot de passe**, puis entrez le mot de passe.
- 5 Tapez sur  pour sélectionner le serveur SharePoint® souhaité dans la liste des serveurs.
- 6 Tapez sur **Connexion**.

## Retour à l'écran d'Accueil

Tapez sur **Quitter** ou appuyez sur le bouton  (**Accueil**).

### **REMARQUE:**

- Lorsque vous revenez à l'écran **Accueil** en tapant sur **Quitter** ou en appuyant sur le bouton  (**Accueil**), le statut connecté est préservé. La prochaine fois que vous taperez sur **SharePoint** de l'écran **Accueil**, vous n'aurez pas besoin de vous connecter tant que vous l'avez fait sur l'écran **Accueil**.
- Vous pouvez taper sur le bouton  **Déconnexion** ou  (**Connexion/Déconnexion**) pour revenir à l'écran **Accueil**, mais dans ce cas là, le statut connecté n'est pas maintenu. La prochaine fois que vous taperez sur **SharePoint** de l'écran **Accueil**, vous devrez vous reconnecter au serveur SharePoint®.

## Navigation et impression de fichiers

Vous pouvez parcourir et imprimer les fichiers sauvegardés dans le serveur SharePoint® sélectionné.

- 1 Sur l'écran **SharePoint**, tapez sur **Impression**.

L'écran Impression depuis SharePoint s'affiche.

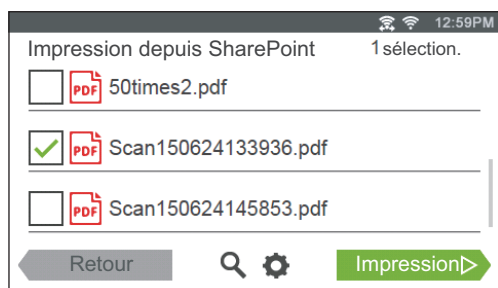

2 Sélectionnez le fichier que vous souhaitez imprimer en effectuant l'une des opérations suivantes :

- Tapez sur le fichier que vous souhaitez imprimer.

 **REMARQUE:**

- Si le fichier souhaité n'est pas affiché, faites défiler l'écran.
- Recherchez les fichiers dans le serveur SharePoint® sélectionné.
  - a Tapez sur .
  - b Entrez le nom du fichier ou des mots-clés et tapez sur Chercher.
  - c Tapez sur le fichier que vous souhaitez imprimer.

 **REMARQUE:**

- Vous pouvez sélectionner jusqu'à 10 fichiers.

3 Tapez sur , puis vérifiez et modifiez les paramètres d'impression.

Consultez « Paramètres d'impression ».

 **REMARQUE:**

- Vous ne pouvez pas sauvegarder vos réglages d'impression pour imprimer vos documents dans le serveur SharePoint®.

4 Tapez sur Impression.

 **REMARQUE:**

- Pour annuler l'impression, tapez sur Arrêter.
- Vous pouvez commencer l'impression en tapant sur Impression sur l'écran Impression depuis SharePoint, Résultats de la recherche ou Paramètres d'impression.

## Numériser

Vous pouvez numériser le document et sauvegarder les données numérisées dans le serveur SharePoint®.

1 Sur l'écran SharePoint, tapez sur Numérisation.

L'écran SharePoint suivant s'affiche.

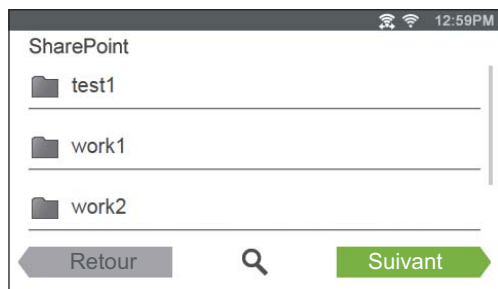

Si vous souhaitez enregistrer les données numérisées dans ce dossier, tapez sur **Suivant** et passez à l'étape 3.

**2** Sélectionnez le dossier dans lequel vous souhaitez sauvegarder les données numérisées en effectuant l'une des opérations suivantes :

- Tapez sur le dossier dans lequel vous souhaitez sauvegarder les données numérisées, puis tapez sur **Suivant**.

**REMARQUE:**

- Si le dossier souhaité ne s'affiche pas, faites défiler l'écran.
- Recherchez le dossier dans le serveur SharePoint® sélectionné.
  - a Tapez sur **Q**.
  - b Entrez le nom du dossier ou des mots-clés et tapez sur **Chercher**.
  - c Tapez sur le dossier dans lequel vous souhaitez sauvegarder les données numérisées, puis tapez sur **Suivant**.

L'écran **Numérisation vers SharePoint** s'affiche.

**3** Tapez sur la zone de texte **Nom de fichier**, puis entrez le nom du fichier.

**4** Tapez sur la zone **Format fichier**, puis sélectionnez un format de fichier.

**5** Tapez sur **⚙**, puis vérifiez et modifiez les paramètres de numérisation.

Consultez « Paramètres de numérisation ».

**REMARQUE:**

- Vous ne pouvez pas sauvegarder vos réglages de numérisation pour sauvegarder les données numérisées dans le serveur SharePoint®.

**6** Tapez sur **Numérisation**.

**REMARQUE:**

- Pour annuler la numérisation, tapez sur **Arrêter**.

Si le document est posé sur la vitre d'exposition, l'écran vous demande de poser une autre feuille.

- Si vous souhaitez numériser un autre document, remplacez le document initial par le nouveau document, puis tapez sur **Continuer**.
- Lorsque vous avez terminé le chargement des documents, tapez sur **Terminé**.

## Faites connaissance avec votre imprimante

Présentation des logiciels de votre imprimante	298
Authentication Utilisateur	313
Multiple Desktop - Personnalisation Pavé	317
Utiliser le carnet d'adresses et le répertoire	320
Utiliser les certificats numériques	328
Présentation des messages de l'imprimante	337
Spécifications	349

# Présentation des logiciels de votre imprimante

## Présentation

Utilisez le disque *Software and Documentation* pour installer une combinaison de logiciels/utilitaires.

Le tableau suivant indique la compatibilité entre les logiciels/utilitaires et les systèmes d'exploitation.

Élément	Windows®	OS X	Linux
Dell Printer Hub/Dell Printer Management Tool	✓		
Fenêtre État de l'imprimante		✓	✓
Centre du Moniteur d'état			✓
Widget Moniteur d'état		✓	
Boîte à outils	✓		
Éditeur du carnet d'adresses	✓	✓	
Gestionnaire de boutons de numérisation		✓	
Système de gestion de fournitures Dell™			✓
User Setup Disk Creating Tool	✓		
Gestionnaire d'applications	✓		

(✓ : pris en charge, vierge : pas pris en charge)

## Dell Printer Hub/Dell Printer Management Tool

### REMARQUE:

- Dell Printer Hub est disponible sur les appareils Dell H625cdw et Dell H825cdw.
- Dell Printer Management Tool est disponible sur l'appareil Dell S2825cdn.
- Il est pris en charge par Windows® 7 ou ultérieur.

Ce logiciel consolide vos outils de surveillance et de gestion de l'imprimante ainsi que la connectivité en nuage.

Vous pouvez facilement accéder aux utilitaires d'imprimante, fonctions de numérisation avancées et détails de l'imprimante ou des consommables, tout comme recevoir des notifications sur les mises à jour de pilote/logiciel ainsi que l'état de l'imprimante.

### REMARQUE:

- La connexion au cloud et l'accès aux fonctions de numérisation ne sont disponibles que sur Dell Printer Hub.

Vous pouvez également utiliser Dell Printer Hub/Dell Printer Management Tool pour commander des consommables en ligne ou par téléphone auprès de Dell.

Consultez « Avec Dell Printer Hub ou Dell Printer Management Tool ».

Pour lancer Dell Printer Hub/Dell Printer Management Tool, cliquez sur **Démarrer** → **Tous les programmes** → **Imprimantes Dell** → **Dell Printer Hub** ou **Dell Printer Management Tool**.

Les logiciels suivants s'activent sur Dell Printer Hub et Dell Printer Management Tool :

- Éditeur du carnet d'adresses  
Consultez « Éditeur du carnet d'adresses ».
- Boîte à outils

Consultez « Boîte à outils ».

- Imprimante Embedded Web Server (EWS)  
Affiche Dell Printer Configuration Web Tool. Consultez « Dell™ Printer Configuration Web Tool ».
- Outil de configuration  
Configure les paramètres d'adresse IP, de fax et de Wi-Fi.

 **REMARQUE:**

- Les paramètres de Wi-Fi sont disponibles sur les appareils Dell H625cdw et Dell H825cdw.
- Gestionnaire d'applications  
Consultez « Gestionnaire d'applications ».

Consultez la FAQ de Dell Printer Hub ou Dell Printer Management Tool.

## Fenêtre État de l'imprimante

La fenêtre **État de l'imprimante** s'affiche pour vous avertir qu'une erreur ou un avertissement se produit, comme un bourrage papier ou un niveau de toner faible.

Par défaut, la fenêtre **État de l'imprimante** s'ouvre uniquement lorsqu'une erreur survient. Lorsqu'une erreur se produit, le message d'erreur s'affiche dans la fenêtre **État de l'imprimante**. Vous pouvez régler la fenêtre **État de l'imprimante** de manière à ce qu'elle reste ouverte lors de l'impression dans **Propriétés de la fenêtre État de l'impression**.

Vous pouvez également vérifier le niveau du toner, la quantité restante de papier ou la configuration des options de l'imprimante.

Consultez l'aide de la fenêtre **État de l'imprimante**.

## Centre du Moniteur d'état/Widget Moniteur d'état

Utilisez le Centre du Moniteur d'état/Widget Moniteur d'état pour gérer plusieurs instances de **Fenêtre d'état** pour une imprimante particulière.

Pour lancer le Centre du Moniteur d'état, sélectionnez une imprimante dans la liste ou **Sélection de l'imprimante**, puis cliquez sur le nom de l'imprimante pour ouvrir la **Fenêtre d'état** de cette imprimante particulière.

Sous OS X, reportez-vous à la section « Utilisation du Widget Moniteur d'état pour Macintosh ».

Pour Linux, reportez-vous à la section « Utilisation du Centre du Moniteur d'état pour Linux ».

## Boîte à outils

Grâce à la Boîte à outils, vous pouvez afficher, spécifier ou diagnostiquer les réglages de l'imprimante.

Pour lancer la Boîte à outils

- 1 Pour Windows® 7 :

Cliquez sur **Démarrer** → **Tous les programmes** → **Imprimantes Dell** → **Dell Printer Hub** ou **Dell Printer Management Tool**.

Pour Windows® 10 :

Cliquez sur le bouton Démarrer → **Dell Printer Hub** ou **Dell Printer Management Tool**.

- 2 Pour Dell Printer Hub, sélectionnez l'imprimante dans **Mes imprimantes** sur l'écran d'accueil.

Pour Dell Printer Management Tool, sélectionnez l'imprimante affichée par défaut ou une autre imprimante dans la liste déroulante du coin supérieur droit de l'écran d'accueil.

- 3 Cliquez sur **Boîte à outils** à gauche de l'écran.

Pour plus de détails, consultez l'aide de la Boîte à outils.

## Éditeur du carnet d'adresses

L'Éditeur du carnet d'adresses vous permet d'enregistrer des coordonnées telles que des numéros de téléphone et des adresses électroniques. Consultez « En utilisant l'éditeur du carnet d'adresses ».

## Gestionnaire de boutons de numérisation

Vous pouvez modifier l'emplacement de sauvegarde des données numérisées à l'aide du Gestionnaire de boutons de numérisation. Consultez « Modification de l'emplacement de sauvegarde des données numérisées ».

## Système de gestion de fournitures Dell™

Vous pouvez utiliser le Système de gestion de fournitures Dell pour commander des consommables en ligne ou par téléphone auprès de Dell.

Consultez « Fenêtre Système de gestion de fournitures Dell ».

## User Setup Disk Creating Tool

Le programme User Setup Disk Creating Tool est utilisé pour créer des packages d'installation de pilote contenant les paramètres de pilote personnalisés. Le programme User Setup Disk Creating Tool se situe dans le dossier **MakeDisk** du dossier **Utilitaires** du disque *Software and Documentation*. Les pilotes d'impression utilisés se trouvent également sur le disque *Software and Documentation*. Un package d'installation de pilote peut contenir un ensemble de paramètres du pilote d'impression qui ont été enregistrés et d'autres données correspondant à des éléments comme :

- Orientation de l'impression et Multiple Haut
- Filigrane
- Références pour les polices

Si vous souhaitez définir les mêmes paramètres de pilote d'impression sur plusieurs ordinateurs sur lesquels le même système d'exploitation est exécuté, créez un disque d'installation sur un support ou utilisez le serveur du réseau. L'utilisation du disque d'installation créé réduit la quantité de travail nécessaire à l'installation du pilote d'impression.

- Installez le pilote d'impression sur l'ordinateur sur lequel le disque de configuration doit être créé.



- Le disque d'installation ne peut être utilisé que sur l'ordinateur sur lequel il a été créé ou sur des ordinateurs sur lesquels le même système d'exploitation est exécuté. Créez un disque d'installation distinct pour les différents types de systèmes d'exploitation.

## Gestionnaire d'applications

Le Gestionnaire d'applications est un utilitaire permettant d'installer, de mettre à jour et de désinstaller des applications de l'imprimante.

### REMARQUE:

- Le Gestionnaire d'applications est pris en charge par Windows® 7 ou ultérieur.

## Démarrage du Gestionnaire d'applications

La procédure suivante utilise Windows® 7/Windows® 10 en exemple.

Pour les appareils Dell H625cdw et Dell H825cdw

### 1 Pour Windows® 7 :

Cliquez sur **Démarrer** → **Tous les programmes** → **Imprimantes Dell** → **Dell Printer Hub**.

Pour Windows® 10 :

Cliquez sur le bouton Démarrer → **Dell Printer Hub**.

### 2 Sélectionnez l'imprimante dans **Mes imprimantes** sur l'écran d'accueil.

### 3 Cliquez sur **Gestionnaire d'applications** à gauche de l'écran de Dell Printer Hub.

### 4 Entrez le même ID et le même mot de passe utilisés pour Dell Printer Configuration Web Tool, puis cliquez sur **OK**.

Pour l'appareil Dell S2825cdn

### 1 Pour Windows® 7 :

Cliquez sur **Démarrer** → **Tous les programmes** → **Imprimantes Dell** → **Dell Printer Management Tool**.

Pour Windows® 10 :

Cliquez sur le bouton Démarrer → **Dell Printer Management Tool**.

### 2 Sélectionnez l'imprimante affichée par défaut ou une autre imprimante dans la liste déroulante du coin supérieur droit de l'écran d'accueil.

### 3 Cliquez sur **Gestionnaire d'applications** à gauche de l'écran de Dell Printer Management Tool.

### 4 Entrez le même ID et le même mot de passe utilisés pour Dell Printer Configuration Web Tool, puis cliquez sur **OK**.

## Utilisation du Widget Moniteur d'état pour Macintosh

Le Widget Moniteur d'état est un utilitaire de l'imprimante qui permet d'utiliser efficacement l'imprimante grâce à un échange d'informations entre le Macintosh et l'imprimante.

## Widget Moniteur d'état

- Surveillance des imprimantes Dell  
Vous permet de contrôler l'état des imprimantes Dell actuellement connectées à votre Macintosh
- Réception d'alertes  
Vous alerte en cas de problème comme un bourrage papier ou un toner presque vide
- Commander des fournitures  
Vous permet d'accéder à un site Internet sur lequel vous pouvez commander vos fournitures

## Avant d'installer le Widget Moniteur d'état

### Systemes d'exploitation

- Mac OS X 10.7
- OS X 10.8
- OS X 10.9
- OS X 10.10

### Protocoles et interfaces réseau

- LPR
- Socket 9100
- Bonjour
- USB 2.0 et 1.1 (lorsque vous connectez plusieurs imprimantes du même modèle via des câbles USB, seule l'imprimante reconnue en premier peut être surveillée dans le Widget Moniteur d'état)

## Installation du Widget Moniteur d'état

- 1 Double-cliquez sur l'icône **Dell Color MFP H625cdw/Dell Color MFP H825cdw/Dell Color MFP S2825cdn** de la fenêtre du **Finder**.
- 2 Suivez les instructions à l'écran.



#### REMARQUE:

- La saisie du nom d'utilisateur et du mot de passe d'un administrateur est nécessaire lors du processus d'installation.

# Ouverture et fermeture du Widget Moniteur d'état

## Ouverture du Widget Moniteur d'état

- 1 Cliquez sur l'icône **Dashboard** du Dock.

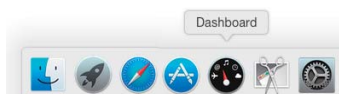



### REMARQUE:

- Si le **Moniteur d'état** n'est pas affiché, cliquez sur le signe  (Plus) situé dans l'angle inférieur gauche de l'écran, puis cliquez sur l'icône du **Moniteur d'état** dans la barre des widgets.
- Si le message **Sélectionner une imprimante** apparaît, sélectionnez l'imprimante dans **Préférences**. Consultez « Préférences ».



## Fermeture du Widget Moniteur d'état

- 1 Cliquez sur le signe  (Moins) dans le coin inférieur gauche de l'écran.
- 2 Cliquez sur le bouton  (Fermer) dans le coin supérieur gauche de la fenêtre.

## Fermeture du Widget Moniteur d'état

## Fenêtre État de l'imprimante

Lorsque le Widget Moniteur d'état est activé, la fenêtre **État de l'imprimante** apparaît sur le Dashboard.



## Zone de notification de l'état de l'imprimante

Affiche un message concernant l'état actuel de l'imprimante.

### REMARQUE:

- Le Widget Moniteur d'état obtient les informations concernant l'imprimante à des intervalles préalablement spécifiés dans les **Préférences**. En outre, l'état de l'imprimante est actualisé lors de l'apparition du Dashboard ou de la fermeture des **Préférences**.
- Si le Widget Moniteur d'état ne reçoit aucune réponse de l'imprimante, le message **Impossible d'obtenir les informations concernant l'imprimante** s'affiche.
- Lorsque l'imprimante est connectée au moyen d'un câble USB, vous ne pouvez pas contrôler l'état de l'imprimante pendant un travail d'impression ou de numérisation.

## Zone d'information graphique sur l'état de l'imprimante

Affiche l'image de l'état de l'imprimante.

- Image du niveau de toner estimé

Affiche le niveau de toner estimé pour chaque couleur si l'imprimante fonctionne correctement.



### REMARQUE:

- Si l'utilitaire ne reçoit pas de réponse de l'imprimante, l'image de toner **Inconnu** apparaît.
- Image d'erreur de l'imprimante

Affiche une image indiquant qu'une erreur s'est produite.

Lorsque cette image s'affiche, l'imprimante ne peut pas être utilisée.



## Bouton Commande de consommables

Affiche l'écran **Commande**.

Pour masquer la fenêtre **Commande**, cliquez de nouveau sur **Commande de fournitures**.

## Bouton Infos (i)

Ouvre les **Préférences**.

### REMARQUE:

- Le bouton **Infos (i)** apparaît dans le coin inférieur droit de la fenêtre lorsque le curseur se trouve au-dessus de la fenêtre **État de l'imprimante**. Le bouton **Infos (i)** est un bouton standard utilisé dans tous les widgets.

## Fenêtre Commande

Cette fenêtre vous fournit des informations concernant la commande de fournitures pour l'imprimante en ligne ou par téléphone.

Pour ouvrir la fenêtre **Commande** :

Cliquez sur **Commande de fournitures** dans la fenêtre **État de l'imprimante**.

### REMARQUE:

- La fenêtre **Commande** apparaît lorsqu'un niveau de toner bas est détecté.



## Commander en ligne

- **Visitez le site Internet Dell de commande de fournitures d'imprimantes.** hyperlien  
Affiche le site Internet Dell de commande de fournitures d'imprimantes.
- Liste des URL  
Affiche la liste des URL disponibles où vous pouvez commander des fournitures d'imprimantes Dell.  
Sélectionnez une URL à utiliser lorsque vous cliquez sur l'hyperlien **Visitez le site Internet Dell de commande de fournitures d'imprimantes**.

## Commander par téléphone

- Liste de numéros de téléphone  
Affiche la liste des numéros de téléphone disponible que vous pouvez appeler pour commander des fournitures d'imprimante Dell.
- Case de **Mise à jour des contacts téléphoniques lors du redémarrage**  
Cochez cette case pour mettre à jour la liste des numéros de téléphone régulièrement.

## Dell et l'environnement

Cliquez sur le lien pour accéder au site Internet du recyclage.

## Préférences

Pour ouvrir les **Préférences** :

Cliquez sur le bouton **Infos (i)** de la fenêtre **État de l'imprimante**.

#### REMARQUE:

- Le bouton **Infos (i)** apparaît dans le coin inférieur droit de la fenêtre lorsque le curseur se trouve au-dessus de la fenêtre **État de l'imprimante**. Le bouton **Infos (i)** est un bouton standard utilisé dans tous les widgets.



## Imprimante

Affiche la liste des noms d'imprimantes disponibles dans un menu déroulant. La première imprimante affichée dans la liste est l'imprimante par défaut.

## Intervalle de mise à jour d'état

Vous pouvez spécifier l'intervalle de mise à jour de l'état de l'imprimante. Par défaut, cet intervalle est réglé pour obtenir des informations de l'imprimante toutes les 10 secondes.

## Nom de communauté SNMP

Vous pouvez modifier le nom de communauté SNMP (Simple Network Management Protocol) si vous utilisez le nom de communauté par défaut (public). Vous pouvez utiliser jusqu'à 31 caractères.

## Numéro de série

Cliquez sur **Obtenir** pour obtenir le numéro de série.

#### REMARQUE:

- Vous ne pouvez pas obtenir le numéro de série lorsque l'imprimante est connectée au moyen d'un câble USB.

## terminé

Cliquez sur ce bouton pour revenir à la fenêtre **État de l'imprimante**.

## Utilisation du Centre du Moniteur d'état pour Linux

Le Centre du Moniteur d'état est un utilitaire de l'imprimante qui permet d'utiliser efficacement l'imprimante grâce à un échange d'informations entre Linux et l'imprimante.

## Centre du Moniteur d'état

- Surveillance des imprimantes Dell  
Vous permet de contrôler l'état des imprimantes Dell actuellement connectées à votre ordinateur Linux.
- Réception d'alertes  
Vous alerte en cas de problème (bouchage papier ou toner presque vide).

- Commander des fournitures  
Vous permet d'accéder à un site Internet sur lequel vous pouvez commander vos fournitures.

## Avant d'installer le Centre du Moniteur d'état

### REMARQUE:

- Le Centre du Moniteur d'état nécessite l'installation des modules suivants.
  - Python, PyGTK, Net-SNMP, cups-libs et xdg-openAssurez-vous que ces modules sont bien installés avant d'installer le Centre du Moniteur d'état.
- Le Centre du Moniteur d'état est disponible lorsque l'imprimante est connectée à un réseau (LPR ou Socket 9100). La connexion USB n'est pas prise en charge.

## Distributions

- Red Hat Enterprise Linux 6 Desktop
- SUSE Linux Enterprise Desktop 11
- Ubuntu 12.04 LTS

## Système d'impression

- Système d'impression UNIX commun (CUPS)

## Installation du Centre du Moniteur d'état

- 1 Activez le terminal, puis connectez-vous en tant que super-utilisateur.
- 2 Saisissez la commande rpm suivante dans la fenêtre du terminal.  
Pour Red Hat Enterprise Linux 6 Desktop et SUSE Linux Enterprise Desktop 11 :

```
# rpm -ivh (Saisissez le nom de fichier du paquet)
```

Pour Ubuntu 12.04 LTS :

```
# dpkg -i (Saisissez le nom de fichier du package)
```

## Démarrage de Centre du Moniteur d'état

- 1 Cliquez sur **Imprimantes Dell** → **Centre du Moniteur d'état**  
Consultez « Fenêtre Sélection de l'imprimante ».
- 2 Sélectionnez l'imprimante.  
Consultez « Fenêtre État de l'imprimante ».

## Fenêtre Sélection de l'imprimante

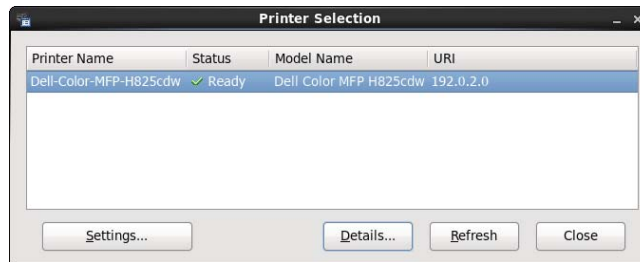

### Liste des imprimantes

Toutes les imprimantes enregistrées dans le Système d'impression UNIX commun (CUPS) s'affichent sous forme de liste.

- Icônes d'état :
  - ✓ Prêt
  - ! Inconnu/Hors connexion/Toner bas/Papier bas
  - ✗ Capot ouvert/Bourrage papier/Pas de toner/Plus de papier

### Bouton Paramètres

Ouvre la fenêtre **Paramètres**.

### Bouton Détails

Ouvre la fenêtre **État de l'imprimante**. Si une imprimante qui n'est pas prise en charge est sélectionnée, Dell Printer Configuration Web Tool s'ouvre. Consultez « Dell™ Printer Configuration Web Tool ».

### Bouton Rafraîchir

Actualise les informations relatives aux imprimantes.

### Bouton Fermer

Ouvre la fenêtre **Sélection de l'imprimante**.



## Fenêtre État de l'imprimante

Lorsque l'imprimante est spécifiée dans la fenêtre **Sélection de l'imprimante**, la fenêtre **État de l'imprimante** s'affiche.

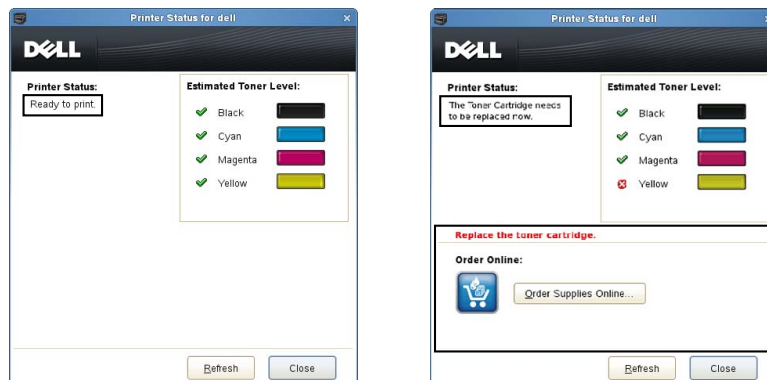





## Zone de notification de l'état de l'imprimante

Affiche un message concernant l'état actuel de l'imprimante.

### REMARQUE:

- Le Centre du Moniteur d'état obtient les informations concernant l'imprimante à des intervalles préalablement spécifiés dans la fenêtre **Paramètres**. Pour actualiser l'état de l'imprimante, cliquez sur **Rafraîchir**.
- Si le Centre du Moniteur d'état ne reçoit aucune réponse de l'imprimante, le message **Impossible d'obtenir les informations concernant l'imprimante** s'affiche.

## Zone d'information graphique sur l'état de l'imprimante

- Icônes indiquant l'état actuel du toner  
Affiche des icônes indiquant l'état actuel de chaque toner.
  -  Le niveau de toner restant est supérieur à 30 %.
  -  Le niveau de toner restant est inférieur à 29 %.
  -  Le niveau de toner restant est inférieur à 9 %.
  -  Le niveau de toner restant est inconnu.
- Images de niveau de toner estimé  
Vous informe de la quantité de toner restante pour chaque couleur.

## Alerte toner

Affiche un message d'alerte lorsque la quantité de toner restante est faible, nulle ou inconnue.

## Commander en ligne

- Bouton **Commander des fournitures en ligne**  
Affiche le site Internet Dell de commande de fournitures d'imprimantes. Ce bouton apparaît lorsque le niveau de toner restant devient inférieur à 30 %.

## Bouton Rafraîchir

Met à jour l'état de l'imprimante.

## Bouton Fermer

Ferme la fenêtre **État de l'imprimante**.

## Fenêtre Système de gestion de fournitures Dell

Cette fenêtre vous fournit des informations concernant la commande de fournitures pour l'imprimante par téléphone ou à partir d'un site Internet dédié.

Pour ouvrir la fenêtre **Système de gestion de fournitures Dell** :

Cliquez sur **Commander des fournitures en ligne** dans la fenêtre **État de l'imprimante**.

OU

Cliquez sur **Imprimantes Dell** → **Système de gestion de fournitures Dell**.

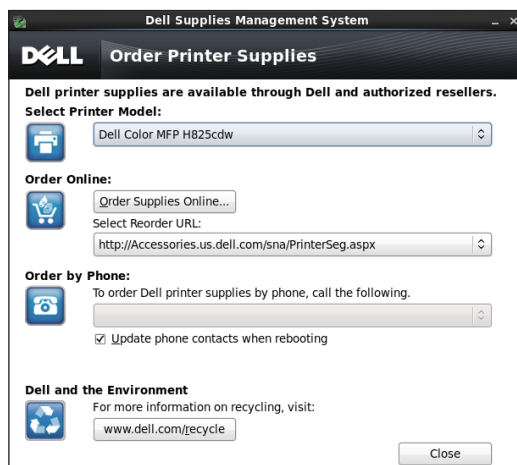

## Sélectionner le modèle de l'imprimante

Sélectionnez le nom de modèle de l'imprimante.

## Commander en ligne

- Bouton **Commander des fournitures en ligne**
  - Lorsque l'URL Regular est sélectionnée dans **Sélectionner URL de commandes** : Affiche la fenêtre **Numéro de série**.
  - Lorsque l'URL Premier est sélectionnée dans **Sélectionner URL de commandes** : Affiche le site Internet de commande de fournitures et d'assistance.
- **Sélectionner URL de commandes**

Affiche la liste des URL disponibles où vous pouvez commander des fournitures d'imprimantes Dell. Sélectionnez une URL à utiliser lorsque vous cliquez sur le bouton **Commander des fournitures en ligne**.

  - URL standard : <http://accessories.us.dell.com/sna/PrinterSeg.aspx>
  - Première URL : <http://premier.dell.com>

## Commander par téléphone

- **Pour commander des fournitures d'imprimante Dell par téléphone, appelez le numéro suivant :**

Sélectionnez le numéro de téléphone correspondant à votre pays dans la liste, puis appelez le numéro affiché.

- Case de **Mise à jour des contacts téléphoniques lors du redémarrage**  
Cochez cette case pour mettre à jour la liste des numéros de téléphone régulièrement.

## Dell et l'environnement

Cliquez sur le lien pour accéder au site Internet du recyclage.

## Bouton Fermer

Ferme la fenêtre **Système de gestion de fournitures Dell**.

## Fenêtre Numéro de série

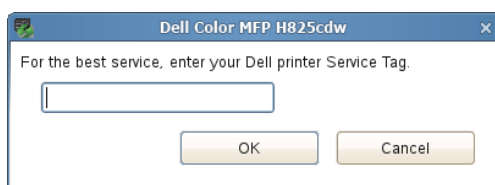

Saisissez le numéro de série de l'imprimante Dell.

### REMARQUE:

- Pour plus de détails sur le numéro de série, reportez-vous à la section « Express Service Code et Service Tag ».

## Fenêtre Paramètres

Cliquez sur le bouton **Paramètres** dans la fenêtre **Sélection de l'imprimante**.

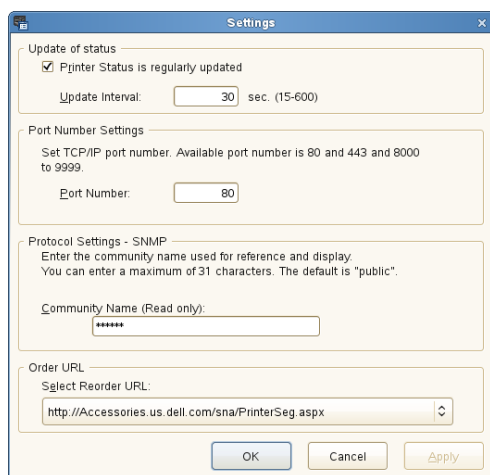

## Mise à jour de l'état

- Case à cocher **L'état de l'imprimante est régulièrement mis à jour**  
Cochez la case pour activer la mise à jour de l'état de l'imprimante à intervalle régulier.
- Zone de texte **Intervalle de mise à jour**

Spécifiez l'intervalle de mise à jour de l'état de l'imprimante.

## Réglages du numéro de port

- **Numéro de port**

Spécifiez le numéro de port dans la zone de texte **Numéro de port** pour ouvrir la page de configuration de l'imprimante dans un navigateur Internet.

## Réglages du protocole - SNMP

- **Nom de communauté**

Saisissez le nom de communauté de **SNMP** dans la zone de texte **Nom de communauté**.

## URL de commande

- **Sélectionner URL de commandes**

L'adresse URL sélectionnée est définie comme le site Internet par défaut pour **Sélectionner URL de commandes** dans la fenêtre **Système de gestion de fournitures Dell**.

## Mise à jour du logiciel

Les mises à jour de logiciel, pilote et micrologiciel peuvent être téléchargées depuis le site Web de support de Dell sur **[www.dell.com/support](http://www.dell.com/support)**.

# Authentification Utilisateur

---

Grâce au paramètre d'authentification de l'utilisateur, il est possible de créer et de gérer jusqu'à 18 comptes d'utilisateur sécurisés par un mot de passe. Chaque utilisateur des comptes peut personnaliser l'écran `Accueil` et sauvegarder les modifications.

Vous pouvez sélectionner la méthode d'authentification utilisateur à partir de l'authentification locale ou distante. Pour utiliser la méthode d'authentification distante, le serveur LDAP ou Kerberos doit authentifier l'utilisateur.

Pour sélectionner la méthode d'authentification utilisateur, voir « **Desktop Login** » ou « Authentification bureau ».

Il est également possible d'associer à un compte d'utilisateur les cartes d'identité compatibles NFC (Near Field Communication). Lorsque la carte d'identité est associée à un compte d'utilisateur, il est possible de se connecter sur ce compte utilisateur en tapant la carte d'identité sur le lecteur NFC ou en passant la carte d'identité au-dessus du lecteur NFC.

## REMARQUE:

- L'imprimante prend en charge les types de cartes suivants :
  - MIFARE® Ultralight
  - MIFARE Standard (classique) 1K
  - MIFARE Standard (classique) 4K
- La fonction NFC est disponible sur Dell H625cdw et Dell H825cdw.
- L'écran du portail est disponible lorsque vous sélectionnez l'authentification locale.
- L'authentification à distance est disponible uniquement pour Dell S2825cdn.

## Création et modification des Comptes utilisateurs

Pour vous servir de l'authentification d'utilisateurs, vous devez d'abord créer un compte d'utilisateur.

### Création d'un Nouveau compte d'utilisateur

- 1 Allumer l'imprimante et attendre que l'écran du portail s'affiche.

#### REMARQUE:

- Si un autre compte a été créé et spécifié comme `Première connexion`, l'écran `Accueil` du compte s'affiche.

- 2 Tapez sur .

Si vous définissez `Déverrouillage` sur `Activer`, saisissez le mot de passe. Consultez « `Verrouillage` ».

- 3 Tapez sur `OK`.

L'imprimante se met en mode de modification et `Ajouter un compte` s'affiche sur l'écran du portail.

#### REMARQUE:

- En mode de modification, chaque pavé hormis `Ajouter un compte` a .

- 4 Saisissez le nom du compte, tapez sur `Terminé` et sélectionnez la couleur du pavé.

Vous pouvez prévisualiser l'image de votre pavé personnalisé dans Aperçu.

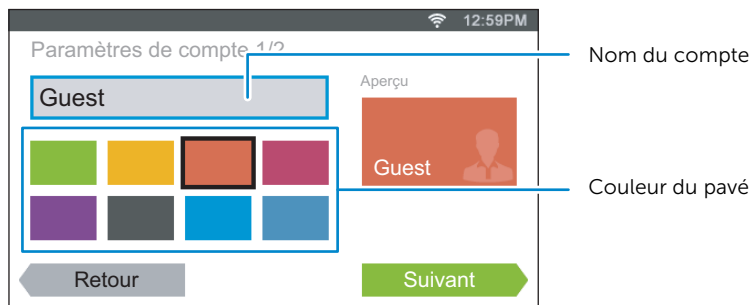

5 Tapez sur **Suivant**.

6 Saisir le mot de passe du compte et l'ID NFC.

Pour afficher l'écran **Accueil** de votre compte lorsque vous allumez l'imprimante, cochez la case **Première connexion**.

**REMARQUE:**

- Si aucun compte n'est spécifié comme **Première connexion**, l'écran du portail s'affiche à l'allumage de l'imprimante.
- Vous pouvez créer un nouveau compte sans définir le mot de passe du compte et l'ID NFC.
- Lorsque l'authentification NFC est désactivée, ID NFC ne s'affiche pas. L'authentification NFC est disponible sur Dell H625cdw et Dell H825cdw.
- Lorsque vous utilisez UID comme ID NFC, entrez des caractères hexadécimaux. Les caractères A à F doivent être saisis en lettres capitales.

7 Tapez sur **Terminé** → **Terminé**.

## Modification du compte Utilisateur

1 Tapez sur **⚙** dans l'écran du portail.

2 Tapez sur **OK**.

3 Tapez sur le pavé du compte que vous souhaitez modifier.

4 Modifiez le nom du compte, la couleur du pavé, le mot de passe, l'ID NFC ou **Première connexion**.

**REMARQUE:**

- Lorsque l'authentification NFC est désactivée, ID NFC ne s'affiche pas. L'authentification NFC est disponible sur Dell H625cdw et Dell H825cdw.

5 Tapez sur **Terminé**.

## Suppression du compte Utilisateur

1 Tapez sur **⚙** dans l'écran du portail.

2 Tapez sur **OK**.

3 Tapez sur le pavé de compte que vous souhaitez supprimer et maintenez-le enfoncé.

4 Faites glisser le pavé sur **✕**.

5 Tapez sur **OK**.

## Connexion au compte Utilisateur

Il existe deux moyens de se connecter au compte. Le premier est de se connecter à l'aide de l'écran tactile, l'autre à l'aide de la carte d'authentification NFC.

### REMARQUE:

- L'authentification NFC est disponible sur Dell H625cdw et Dell H825cdw.

## Connexion à l'aide de l'écran tactile

- 1 Démarrer l'imprimante et attendre que l'écran du portail s'affiche.
- 2 Tapez sur le pavé du compte auquel vous souhaitez vous connecter.

### REMARQUE:

- Lorsque le compte auquel vous souhaitez vous connecter ne demande aucune mot de passe, passez l'étape 3. L'écran **Accueil** s'affiche.

- 3 Saisissez le mot de passe du compte, puis tapez sur **Connexion**.

## Connexion à l'aide de la carte d'authentification NFC

### REMARQUE:

- L'authentification NFC est disponible sur Dell H625cdw et Dell H825cdw.
- Pour utiliser la carte d'authentification NFC, les paramètres suivants sont requis :
  - Activez le paramètre Authentification NFC dans Paramètres sécurisés du panneau de configuration. Consultez « Authentification NFC ».
  - Enregistrez le compte utilisateur sur l'imprimante. Consultez « Création d'un Nouveau compte d'utilisateur ».

- 1 Allumer l'imprimante et attendre que l'écran du portail s'affiche.

### REMARQUE:

- L'authentification NFC n'est disponible que lorsque l'écran du portail est affiché.

- 2 Passez la carte au-dessus du lecteur NFC de l'imprimante.

## Connectez-vous à l'aide de l'authentification locale ou de l'authentification à distance

### Spécification de la méthode d'authentification utilisateur

Utilisez le menu du panneau de commande ou Dell Printer Configuration Web Tool. Pour savoir comment spécifier la méthode d'authentification utilisateur, voir « **Desktop Login** » ou « Authentification bureau ».

### Préparations pour l'authentification distante

Pour utiliser la méthode d'authentification distante, il convient de configurer l'imprimante de façon à ce qu'elle puisse accéder au serveur LDAP ou Kerberos. Les utilisateurs doivent, en outre, être enregistrés dans le Carnet d'adresses serveur. Pour plus de détails, voir « Utiliser le carnet d'adresses et le répertoire du serveur » ou « Utiliser le carnet d'adresses et le répertoire ».

### Connexion pour l'authentification distante

L'écran **Se connecter** s'affiche à la mise sous tension de l'imprimante lorsque celle-ci est configurée pour utiliser la méthode d'authentification distante.

Saisissez le nom de connexion et le mot de passe enregistrés dans le serveur LDAP ou Kerberos pour vous connecter à l'imprimante.

Pour LDAP :

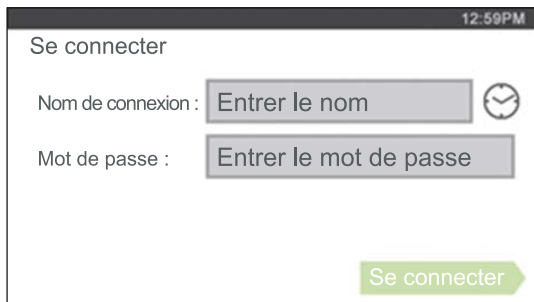

Pour Kerberos :

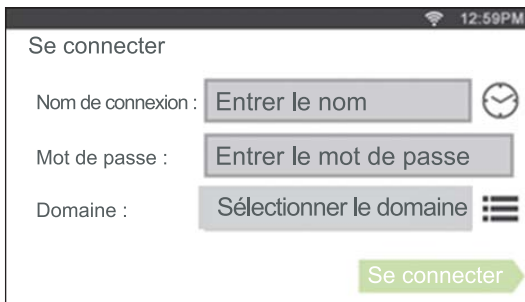

## Quitter la session

Lorsqu'un compte est spécifié comme *Première connexion*, l'écran *Accueil* du compte s'affiche toujours une fois que l'imprimante est allumée. Pour se connecter à un autre compte, vous devez d'abord quitter la session.

- 1 Appuyez sur le bouton  (**Se connecter/Se déconnecter**).



# Multiple Desktop - Personnalisation Pavé

L'écran **Accueil** ressemble à un bureau d'ordinateur et se personnalise pour s'adapter à vos préférences ou à votre mode de travail.

Par exemple, vous pouvez ne regrouper que les pavés que vous utilisez souvent, ou les réorganiser de façon à accéder facilement à ceux que vous utilisez le plus souvent.

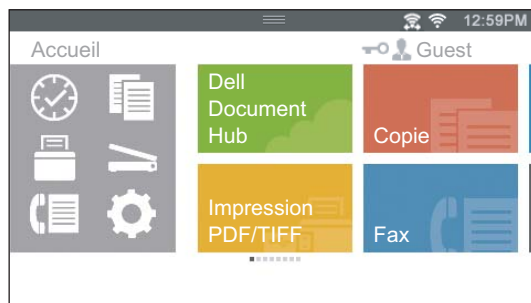

Les pavés de l'écran **Accueil** peuvent être des raccourcis vers les tâches à effectuer sur l'imprimante, comme « prendre sept copies des prospectus pour le meeting hebdomadaire en exemplaires couleur recto verso » ou « numériser le document et envoyer par courriel les données numérisées à mon patron ». Si vous créez un pavé pour une tâche avec ce type de paramètres de tâches, l'imprimante modifie ses paramètres tels que vous les avez spécifiés en tapant simplement sur le pavé.

## Ajout d'un nouveau pavé

Vous pouvez sélectionner et ajouter le pavé à partir de pavés prédéfinis, ou vous pouvez créer un nouveau pavé personnalisé incluant des paramètres spécifiques pour copier, faxer, numériser ou imprimer. Jusqu'à 28 pavés peuvent être placés sur votre écran **Accueil**.

Vous pouvez également ajouter des pavés à chaque copie, impression, numérisation et écran de groupe de fax qui s'affiche lorsque vous tapez sur les icônes du menu Dock. Jusqu'à 8 pavés peuvent être placés dans chaque écran de groupe.

### REMARQUE:

- Si un pavé est ajouté à l'écran **Accueil**, il est également ajouté à l'écran de groupe correspondant. Si un pavé est ajouté à un écran de groupe, il est également ajouté à l'écran **Accueil**.

## Sélection à partir des pavés prédéfinis

L'imprimante offre les pavés prédéfinis incluant les paramètres par défaut de la tâche.

- 1 Sur l'écran **Accueil** ou l'écran de groupe, tapez sur **Ajouter l'application**.

### REMARQUE:

- Si le nombre maximal de pavés a été atteint dans un écran de groupe, les pavés correspondant au groupe ne s'affichent pas dans la liste.
- 2 Tapez sur le pavé que vous souhaitez ajouter à votre écran **Accueil** ou écran de groupe.  
 s'affiche dans le coin supérieur droit du pavé lorsque vous ajoutez le pavé dans votre écran **Accueil**.

## Création d'un nouveau pavé incluant les paramètres des tâches

Il peut arriver que vous utilisiez souvent les mêmes paramètres pour copier un certain document par exemple. Vous pouvez créer le pavé incluant ces paramètres de tâches et les sauvegarder sur votre écran `Accueil`.

### Création de votre pavé personnalisé

Les explications qui suivent sont un exemple pour créer votre pavé personnalisé de copie.

Pour créer des pavés personnalisés pour d'autres tâches comme faxer, numériser ou imprimer, suivre les mêmes procédures sur l'écran paramètres de tâche de chaque tâche.

- 1 Tapez sur le pavé `Copie` de votre écran `Accueil`.
- 2 Tapez sur les pavés de paramètres et modifiez les options de copie selon vos besoins.

Consultez « Copie ».

- 3 Tapez sur .
- 4 Tapez sur la zone de texte, puis saisissez le nom de vos paramètres.
- 5 Tapez sur le pavé de couleur que vous souhaitez définir comme votre pavé personnalisé.

#### REMARQUE:

- Vous pouvez prévisualiser l'image de votre pavé personnalisé dans `Aperçu`.

- 6 Tapez sur `Enreg.` sous.

#### REMARQUE:

- Lorsqu'un pavé affiche l'icône Cadenas, cette fonction est contrôlée par le paramètre `Contrôle des fonctions`. Pour activer la fonction, vous devez saisir le mot de passe. Consultez « Contrôle des fonctions ».
- Lorsque vous enregistrez les paramètres de travail de `Fax` ou `Numérisation courriel` en tant que pavé personnalisé, les informations du destinataire sont enregistrées avec les paramètres. Pour éviter d'envoyer des télécopies ou des courriels aux mauvais destinataires, assurez-vous que les numéros de fax ou les adresses électroniques du destinataire affichés sur l'écran tactile sont correct(e)s.  
Pour empêcher les autres utilisateurs d'utiliser des pavés personnalisés contenant des informations personnelles, déconnectez-vous de votre compte utilisateur chaque fois que vous cessez d'utiliser l'imprimante.

### Modification de votre pavé personnalisé

Vous pouvez modifier les paramètres d'une tâche sauvegardés dans votre pavé personnalisé.

- 1 Tapez sur le pavé que vous souhaitez modifier dans votre écran `Accueil` ou écran de groupe.
- 2 Modifiez les paramètres de la tâche selon vos besoins.
- 3 Tapez sur .
- 4 Tapez sur la zone de texte pour attribuer un nom à vos paramètres si vous souhaitez les renommer.

5 Tapez sur le pavé de couleur si vous souhaitez modifier la couleur du pavé.

6 Tapez sur Enregistrer.

 **REMARQUE:**

- Si vous tapez sur Enreg. sous à la place, le nouveau pavé est ajouté à votre écran Accueil.

## Déplacer ou supprimer vos pavés

Vous pouvez déplacer ou supprimer les pavés de votre écran Accueil ou écran de groupe.

Consultez « Déplacement, ajout ou suppression de vignettes ».

# Utiliser le carnet d'adresses et le répertoire

---

Plusieurs carnets d'adresses sont disponibles pour les fonctions de numérisation et de fax. Les carnets d'adresses vous aident à organiser les coordonnées de vos contacts (adresses e-mail, numéros de fax et informations sur les serveurs) et à choisir rapidement un destinataire ou à localiser une adresse. Les données du carnet d'adresses peuvent être obtenues depuis l'imprimante ou un serveur LDAP distant.

## REMARQUE:

- Le répertoire est décrit comme l'un des carnets d'adresses dans cette section.
- Pour plus de détails sur la configuration du serveur LDAP, voir « Serveur LDAP » et « Mappage utilisateurs LDAP ». Pour plus de détails sur la manière d'obtenir les adresses e-mail et les numéros de fax des serveurs LDAP, voir « Utiliser le carnet d'adresses et le répertoire du serveur ».

## Types de carnets d'adresses

- Carnet d'adresses e-mail (pour Numérisation courriel)  
Adresses e-mail enregistrées pour envoyer les données numérisées par e-mail
- Groupe d'e-mails (pour Numérisation courriel)  
Groupes d'adresses d'e-mail enregistrés pour envoyer les données numérisées par e-mail
- Carnet d'adresses du serveur LDAP (pour Numérisation courriel)  
Adresses d'e-mail enregistrées dans le serveur LDAP pour envoyer les données numérisées par e-mail
- Carnet d'adresses réseau (pour Numérisation dossier réseau)  
Informations sur l'ordinateur et le serveur FTP enregistrées pour envoyer les données numérisées vers un ordinateur ou un serveur FTP
- Répertoire (pour Fax)  
Numéros de fax enregistrés pour envoyer des données numérisées à partir de l'imprimante
- Numérotation groupée (pour Fax)  
Groupes de numéros de fax enregistrés pour envoyer des données numérisées à partir de l'imprimante
- Répertoire du serveur LDAP (pour Fax)  
Numéros de fax enregistrés dans le serveur LDAP pour envoyer des données numérisées à partir de l'imprimante
- Carnet d'adresses du fax PC (pour envoyer un fax directement)  
Numéros de fax enregistrés pour envoyer des données numérisées à partir de votre ordinateur
- Carnet d'adresses du fax PC pour groupe (pour envoyer un fax directement)  
Groupes de numéros de fax enregistrés pour envoyer des données numérisées à partir de votre ordinateur

# Ajout et modification d'entrées dans les carnets d'adresses

Voici trois manières d'ajouter ou de modifier des entrées dans les carnets d'adresses :

- Panneau de commande de l'imprimante
- Éditeur du carnet d'adresses
- Dell Printer Configuration Web Tool

Fonctions	Fonctionnalités	Types de carnets d'adresses	Méthode d'entrée		
			Panneau de commande de l'imprimante	Éditeur du carnet d'adresses	Dell Printer Configuration Web Tool
Numérisation	E-mail	Carnet d'adresses		✓	✓
		Groupe d'e-mails		✓	✓
		Carnet d'adresses du serveur (serveur LDAP)			
	Réseau	Carnet d'adresses		✓	✓
Fax	Fax	Répertoire	✓	✓	✓
		Numéro. groupée	✓	✓	✓
		Répertoire serveur (Serveur LDAP)			
	Fax direct	Carnet d'adresses fax PC		✓	
		Carnet d'adresses fax PC - groupe		✓	

(✓ : pris en charge, vierge : pas pris en charge)

## En utilisant le panneau de commande de l'imprimante

Vous pouvez saisir directement les numéros de fax sur le panneau de commande.

### REMARQUE:

- Pour plus de détails sur la manière d'ajouter une nouvelle entrée, voir « Réglage de la numérotation rapide ».

## En utilisant l'éditeur du carnet d'adresses

Vous pouvez utiliser l'Éditeur du carnet d'adresses installé sur votre ordinateur pour ajouter ou modifier des entrées. L'Éditeur du carnet d'adresses est synchronisé avec les carnets d'adresse de l'imprimante et mis à jour à chaque fois que vous enregistrez des entrées dans l'Éditeur du carnet d'adresses.

Pour lancer l'Éditeur du carnet d'adresses sur Windows®

### 1 Pour Windows® 7 :

Cliquez sur **Démarrer** → **Tous les programmes** → **Imprimantes Dell** → **Dell Printer Hub** ou **Dell Printer Management Tool**.

Pour Windows® 10 :

Cliquez sur le bouton Démarrer → **Dell Printer Hub** ou **Dell Printer Management Tool**.

2 Pour Dell Printer Hub, sélectionnez l'imprimante dans **Mes imprimantes** sur l'écran d'accueil.

Pour Dell Printer Management Tool, sélectionnez l'imprimante affichée par défaut ou une autre imprimante dans la liste déroulante du coin supérieur droit de l'écran d'accueil.

3 Cliquez sur **Éditeur du carnet d'adresses** à gauche de l'écran.

 **REMARQUE:**

- Vous pouvez également lancer l'Éditeur du carnet d'adresses à partir du pilote Fax direct.

Pour lancer l'Éditeur du carnet d'adresses sur OS X

Consultez « En utilisant l'éditeur du carnet d'adresses ».

 **REMARQUE:**

- Lorsque l'imprimante est connectée à votre ordinateur au moyen d'un câble USB, vous devez installer le pilote du scanner.

L'Éditeur du carnet d'adresses vous permet :

- d'extraire des données des carnets d'adresses de l'imprimante au démarrage ;
- de se synchroniser avec l'imprimante ;
- d'importer des données de carnets d'adresses à partir d'un fichier CSV, d'un fichier WAB, de MAPI et d'un serveur LDAP.
- d'exporter les données du carnet d'adresses dans un fichier CSV.

 **REMARQUE:**

- N'éditez pas le fichier CSV exporté avec d'autres programmes que l'Éditeur du carnet d'adresses. Éditer le fichier CSV avec d'autres programmes pourrait endommager les données des adresses.

## Panneau du carnet d'adresses

Deux carnets d'adresses peuvent être gérés dans l'Éditeur du carnet d'adresses : **Carnet d'adresses de l'imprimante** pour fax, e-mail et serveur et **Carnet d'adresses fax PC** pour l'envoi direct de fax.

## Modification d'une entrée :

- 1 Sélectionnez le carnet d'adresses contenant l'entrée que vous souhaitez modifier.
- 2 Sélectionnez l'entrée que vous souhaitez modifier.
- 3 Cliquez sur **Modifier**, puis saisissez les nouvelles informations.
- 4 Cliquez sur **Enregistrer**.

 **REMARQUE:**

- Lorsque les entrées du carnet d'adresses sont mises à jour, elles se synchronisent avec l'imprimante et actualisent simultanément les carnets d'adresses de l'imprimante.

## Avec Dell Printer Configuration Web Tool

Vous pouvez utiliser Dell Printer Configuration Web Tool avec un navigateur Internet classique.

### REMARQUE:

- Pour plus de détails sur la manière d'ajouter une nouvelle entrée, voir « Carnet d'adresses ».
- Lorsque les entrées du carnet d'adresses sont mises à jour, les carnets d'adresses de l'imprimante sont également actualisés simultanément.

## Utiliser le carnet d'adresses et le répertoire du serveur

Avec le **Carnet d'adresses du serveur de courriels** et le **Carnet d'adresses du serveur fax**, vous pouvez spécifier une adresse électronique ou un numéro de fax d'un destinataire enregistré sur le serveur LDAP externe pour l'envoi d'une donnée numérisée par courriel ou fax.

Pour utiliser le **Carnet d'adresses du serveur de courriels** et le **Carnet d'adresses du serveur fax**, l'imprimante doit être configurée de manière à pouvoir accéder au serveur LDAP externe.

### REMARQUE:

- Pour configurer les paramètres du serveur LDAP externe, contactez votre administrateur système.

## Préparation de l'imprimante pour accès au serveur LDAP externe

Réglez les éléments suivants à partir de Dell Printer Configuration Web Tool.

- Type d'authentification
- Serveur LDAP
- Mappage utilisateurs LDAP

## Démarrage de Dell Printer Configuration Web Tool

Pour lancer Dell Printer Configuration Web Tool, entrez l'adresse IP de l'imprimante dans la barre d'adresse d'un navigateur Web.

Si vous ne connaissez pas l'adresse IP de l'imprimante, vérifiez-la au moyen du panneau de commande, en imprimant le rapport des réglages système ou à l'aide de la commande ping. Consultez « Vérification des paramètres IP ».

# Configuration du type d'authentification

- 1 Cliquez sur **Réglages du serveur d'impression** → onglet **Sécurité** → **Système d'authentification**.

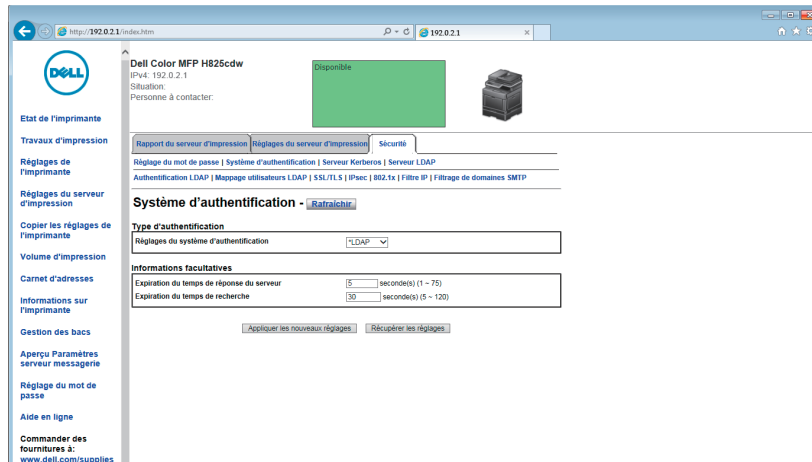

- 2 Dans la zone de liste déroulante **Réglages du système d'authentification** sous **Type d'authentification**, sélectionnez **LDAP** comme méthode d'authentification, puis cliquez sur **Appliquer les nouveaux réglages**.

## REMARQUE:

- Si le serveur auquel vous voulez accéder utilise l'authentification Kerberos, sélectionnez **Kerberos** comme méthode d'authentification. Pour définir les informations nécessaires à l'accès au serveur Kerberos, entrez les informations dans **Serveur Kerberos**, onglet **Sécurité**. Consultez « Serveur Kerberos ».

- 3 Cliquez sur **Redémarrer l'imprimante**.

# Configuration du serveur LDAP

## REMARQUE:

- Lorsqu'une communication SSL/TLS est requise pour accéder au serveur LDAP, cochez la case **Activer** pour **Communication LDAP-SSL/TLS** dans **SSL/TLS** de l'onglet **Sécurité**. Consultez « SSL/TLS ».



# 1 Cliquez sur **Réglages du serveur d'impression** → onglet **Sécurité** → **Serveur LDAP**.

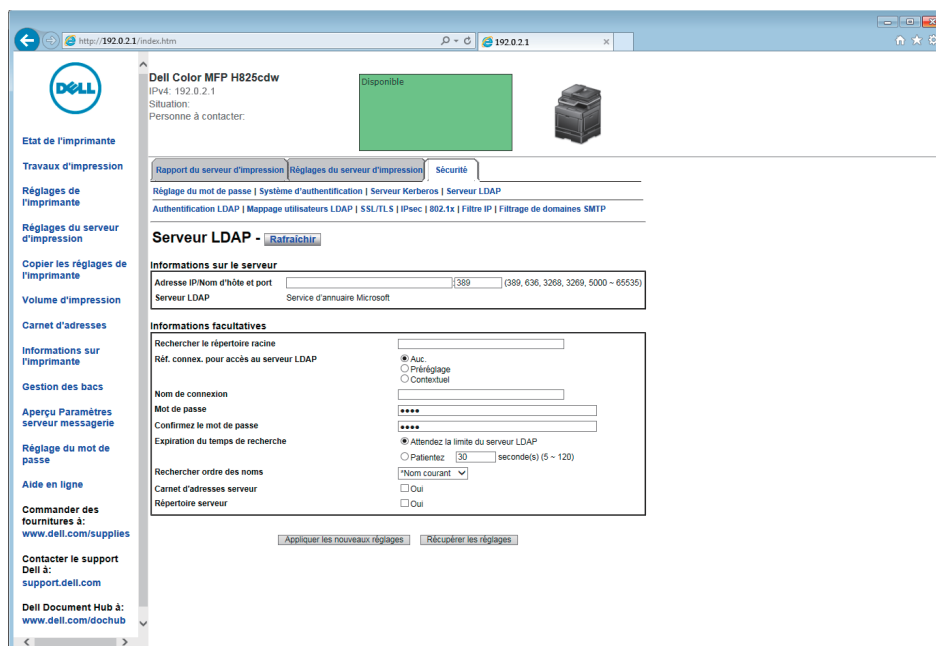

## 2 Dans la zone de texte **Adresse IP/Nom d'hôte et Port** sous **Informations serveur**, entrez l'adresse IP ou le nom d'hôte suivi du numéro de port.

Le numéro de port LDAP doit prendre les valeurs 389 ou 3268, ou se situer entre 5000 et 65535.

### **REMARQUE:**

- Lorsqu'une communication LDAP est requise, réglez le numéro de port sur 636, et si vous utilisez le catalogue global, réglez le numéro de port sur 3269.

## 3 Sous **Informations facultatives**, configurez les éléments suivants.

Pour plus d'informations sur chaque élément, contactez votre administrateur réseau.

- Dans la zone de texte **Racine du répertoire de recherche**, entrez la racine du répertoire de recherche.
- Dans **Réf. connex. pour accès au serveur LDAP**, sélectionnez l'identifiant utilisé pour accéder au serveur LDAP. Pour plus de détails, voir « Serveur LDAP ».
- Dans la zone de texte **Nom de connexion**, entrez le nom de connexion.
- Dans la zone de texte **Mot de passe**, entrez le mot de passe de connexion, 1 à 127 caractères alphanumériques. Si le mot de passe est laissé vierge (vide), vous ne pouvez pas vous connecter à un serveur.
- Dans la zone de texte **Confirmez le mot de passe**, entrez une nouvelle fois le mot de passe pour confirmation.
- Dans **Expiration du temps de recherche**, sélectionnez **Attendez la limite du serveur LDAP** pour respecter le temps indiqué par le serveur LDAP. Sélectionnez **Patientez** pour préciser le temps.
- Dans la zone de liste déroulante **Ordre du nom de recherche**, spécifiez l'ordre de recherche.
- Dans le **Carnet d'adresses serveur**, cochez la case pour activer le carnet d'adresse du serveur.
- Dans le **Répertoire serveur**, cochez la case pour activer le répertoire serveur.

- 4 Cliquez sur **Appliquer les nouveaux réglages**.
- 5 Cliquez sur **Redémarrer l'imprimante**.

## Configuration du Mappage utilisateurs LDAP

- 1 Cliquez sur **Réglages du serveur d'impression** → onglet **Sécurité** → **Mappage utilisateurs LDAP**.

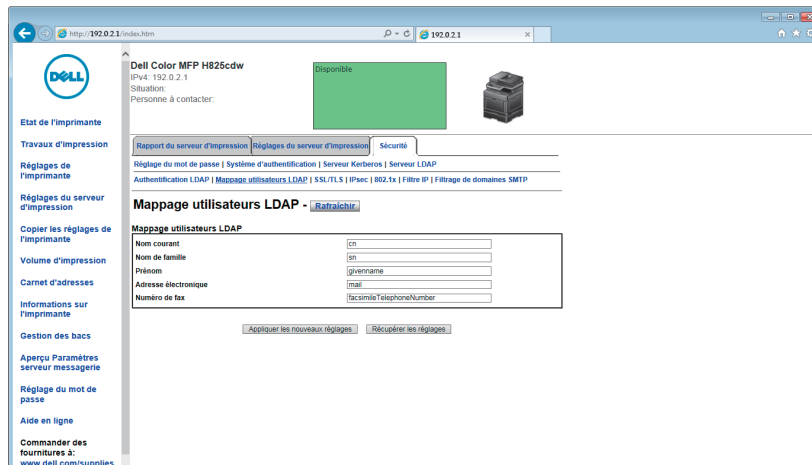



- 2 Spécifiez les noms d'attribut utilisés dans le serveur LDAP.

### REMARQUE:

- Si les noms d'attribut ne sont pas personnalisés dans le serveur LDAP, laissez les paramètres de cette étape car ce sont les valeurs par défaut.

- 3 Cliquez sur **Appliquer les nouveaux réglages**.
- 4 Cliquez sur **Redémarrer l'imprimante**.

## Envoi d'un courriel avec les données numérisées à l'aide du Carn. adr. serveur courriels

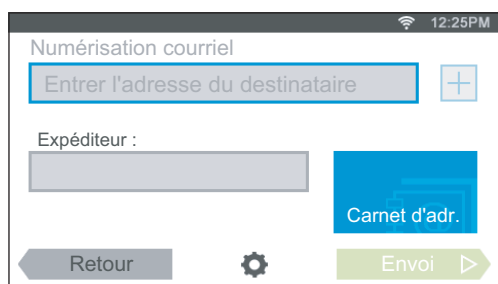

- 1 Appuyez sur le bouton  (**Accueil**).
- 2 Tapez sur  → Numérisation courriel.
- 3 Tapez sur Carnet d'adr..



- 4 Tapez sur Carnet d'adresses réseau.
- 5 Saisissez un mot clé avec le clavier, puis tapez sur Chercher.
- 6 Tapez sur un destinataire dans les résultats de recherche, puis sur Terminé.

7 Tapez sur **Envoi**.

## Envoi d'un fax à l'aide du Carn. adr. serveur fax

- 1 Appuyez sur le bouton  (**Accueil**).
- 2 Tapez sur  → Fax.
- 3 Tapez sur **Répertoire**.



- 4 Tapez sur **Répertoire** réseau.
- 5 Saisissez un mot clé avec le clavier, puis tapez sur **Chercher**.
- 6 Tapez sur un destinataire dans les résultats de recherche, puis sur **Terminé**.
- 7 Tapez sur **Envoi**.

# Utiliser les certificats numériques

La fonctionnalité d'authentification avec les certificats numériques améliore la sécurité lors de l'envoi de données d'impression ou lors de la définition de données.

Ce chapitre décrit la manière de gérer les certificats numériques.

Cette imprimante prend en charge les formats de certificats numériques suivants.

- PKCS#12  
HTTPS, IPsec (PKI), Wi-Fi (WPA-Enterprise)
- PKCS#7 (pour CSR)  
HTTPS, IPsec (PKI)

## REMARQUE:

- Pour plus de détails sur l'erreur de certificat numérique, voir « Présentation des messages de l'imprimante » et « Problèmes de certificat numérique ».

Ci-dessous vous trouverez un schéma de configuration typique pour utiliser les certificats numériques.

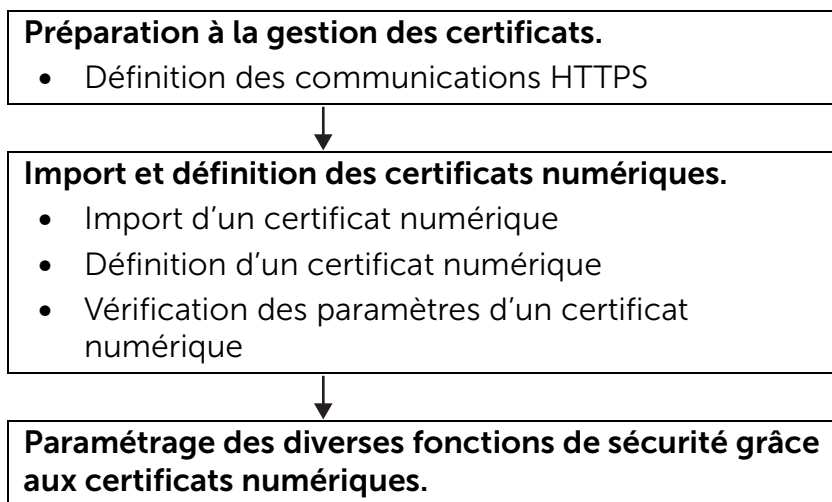

## Gérer les certificats

Cette section décrit la manière de gérer les certificats numériques comme suit :

- « Configuration préalable à l'utilisation de la communication HTTPS »
- « Création et téléchargement d'une demande de signature de certificat (CSR) »
- « Importer un certificat numérique »
- « Configurer un certificat numérique »
- « Confirmer la définition d'un certificat numérique »
- « Supprimer un certificat numérique »
- « Exporter un certificat numérique »

## Configuration préalable à l'utilisation de la communication HTTPS

Avant de gérer les certificats numériques, définissez la communication HTTPS avec un certificat auto-signé.

- 1 Démarrez Dell Printer Configuration Web Tool.

Consultez « Démarrage de Dell Printer Configuration Web Tool ».

- 2 Cliquez sur **Réglages du serveur d'impression** → onglet **Sécurité** → **SSL/TLS**.
- 3 Cliquez sur **Générer un certificat signé par soi** de **Certificat numérique de machine**.
- 4 Sélectionnez la taille de la clé publique dans la liste **Format de la touche publique**.
- 5 Définissez l'émetteur du certificat auto-signé.
- 6 Cliquez sur **Générer un certificat signé**.  
Une fois le certificat auto-signé généré, le bouton **Redémarrer l'imprimante** apparaît.
- 7 Cliquez sur **Redémarrer l'imprimante**.
- 8 Répétez les étapes 2 à 4.
- 9 Si le certificat auto-signé est défini correctement et si la colonne **Communication HTTP- SSL/TLS** est réglée sur **Activer**, cochez la case **Activer**.

## Création et téléchargement d'une demande de signature de certificat (CSR)

### REMARQUE:

- Pour télécharger une demande de signature de certificat à partir de l'imprimante, vous devez configurer la communication HTTPS. Consultez « Configuration préalable à l'utilisation de la communication HTTPS ».

- 1 Démarrez Dell Printer Configuration Web Tool.  
Consultez « Démarrage de Dell Printer Configuration Web Tool ».
- 2 Cliquez sur **Réglages du serveur d'impression** → onglet **Sécurité** → **SSL/TLS**.
- 3 Cliquez sur **Demande de signature de certificat (CSR)**.
- 4 Spécifiez chaque élément de la demande de signature de certificat.
- 5 Cliquez sur **Appliquer les nouveaux réglages**.
- 6 Vérifiez les paramètres de la demande de signature de certificat (CSR), puis cliquez sur **Télécharger**.
- 7 Enregistrez le fichier CSR sur votre ordinateur.  
Utilisez cette demande de signature de certificat pour recevoir un certificat signé d'un organisme de certification fiable.

## Importer un certificat numérique

### ATTENTION:



- **Avant d'importer un fichier de certificat, faites une copie de sauvegarde du fichier de certificat.**

### REMARQUE:

- Pour gérer les certificats numériques, vous devez paramétrer la communication HTTPS. Consultez « Configuration préalable à l'utilisation de la communication HTTPS ».
- Veillez à importer le certificat avec Internet Explorer.
- Après avoir importé un certificat de format PKCS#12, la clé secrète n'est pas exportée même si vous exécutez un export.

- 1 Démarrez Dell Printer Configuration Web Tool.  
Consultez « Démarrage de Dell Printer Configuration Web Tool ».
- 2 Cliquez sur **Réglages du serveur d'impression** → onglet **Sécurité** → **SSL/TLS**.
- 3 Cliquez sur **Télécharger le certificat signé** de **Certificat numérique de machine**.
- 4 Saisissez un mot de passe.
  -  **REMARQUE:**
    - Le mot de passe est inutile lors de l'importation d'un certificat au format PKCS#7, qui porte l'extension de nom de fichier p7b.
- 5 Saisissez à nouveau le mot de passe.
- 6 Cliquez sur **Naviguer** dans **Nom de fichier** et sélectionnez le fichier à importer.
- 7 Cliquez sur **Importer**.

## Configurer un certificat numérique

-  **REMARQUE:**
    - Pour gérer les certificats numériques, vous devez paramétrer la communication HTTPS. Consultez « Configuration préalable à l'utilisation de la communication HTTPS ».
- 1 Démarrez Dell Printer Configuration Web Tool.  
Consultez « Démarrage de Dell Printer Configuration Web Tool ».
  - 2 Cliquez sur **Réglages du serveur d'impression** → onglet **Sécurité** → **SSL/TLS** → **Gestion de certificat**.
  - 3 Suivez les étapes suivantes :  
Pour configurer un certificat de LAN sans fil (serveur), sélectionnez **Organismes de certification fiables** dans **Catégorie**.  
Pour configurer un certificat de serveur SSL/TLS, client SSL/TLS, IPsec ou LAN sans fil (client), sélectionnez **Périphérique local**.
  - 4 Sélectionnez l'objectif de l'utilisation dans la liste **Objectifs du certificat**.
  - 5 Cliquez sur **Afficher la liste**.
    -  **REMARQUE:**
      - Si la liste contient plus de 20 certificats, appuyez sur **Suivant** pour afficher la page suivante.
  - 6 Sélectionnez le certificat à associer. À ce moment-là, vérifiez que la **Validité** du certificat sélectionné est définie comme **Valide**.
  - 7 Cliquez sur **Détails du certificat**.
  - 8 Vérifiez le contenu, puis cliquez sur **Utiliser ce certificat** dans le coin supérieur droit.

## Confirmer la définition d'un certificat numérique

-  **REMARQUE:**
    - Pour gérer les certificats numériques, vous devez paramétrer la communication HTTPS. Consultez « Configuration préalable à l'utilisation de la communication HTTPS ».
- 1 Démarrez Dell Printer Configuration Web Tool.  
Consultez « Démarrage de Dell Printer Configuration Web Tool ».

- 2 Cliquez sur **Réglages du serveur d'impression** → onglet **Sécurité** → **SSL/TLS** → **Gestion de certificat**.
- 3 Cliquez sur **Gestion de certificat**.
- 4 Sélectionnez la catégorie dans la liste **Catégorie**.
- 5 Sélectionnez l'objectif de l'utilisation dans la liste **Objectifs du certificat**.
- 6 Cliquez sur **Afficher la liste**.

 **REMARQUE:**

- Si la liste contient plus de 20 certificats, appuyez sur **Suivant** pour afficher la page suivante. Le certificat affiché avec un astérisque comme « **\*Valide** » dans la colonne **Validité** est le certificat associé à l'objectif d'utilisation et qui est actuellement utilisé.

## Supprimer un certificat numérique

 **REMARQUE:**

- Pour gérer les certificats numériques, vous devez paramétrer la communication HTTPS. Consultez « Configuration préalable à l'utilisation de la communication HTTPS ».
- 1 Démarrez Dell Printer Configuration Web Tool.  
Consultez « Démarrage de Dell Printer Configuration Web Tool ».
  - 2 Cliquez sur **Réglages du serveur d'impression** → onglet **Sécurité** → **SSL/TLS** → **Gestion de certificat**.
  - 3 Sélectionnez la catégorie dans la liste **Catégorie**.
  - 4 Sélectionnez l'objectif de l'utilisation dans la liste **Objectifs du certificat**.
  - 5 Cliquez sur **Afficher la liste**.

 **REMARQUE:**

- Si la liste contient plus de 20 certificats, appuyez sur **Suivant** pour afficher la page suivante.
- 6 Sélectionnez le certificat à supprimer.
  - 7 Cliquez sur **Détails du certificat**.
  - 8 Pour supprimer le certificat sélectionné, appuyez sur **Supprimer** dans le coin supérieur droit.

 **REMARQUE:**

- Lorsqu'un certificat est effacé, les fonctionnalités associées avec le certificat effacé sont désactivées. Pour supprimer un certificat en cours d'utilisation, vous pouvez soit désactiver la fonctionnalité à l'avance ou bien l'associer à un autre certificat, puis passer à un autre mode de fonctionnement si possible avant la suppression du certificat.
- Pour un serveur SSL/TLS, règle la communication HTTP-SSL/TLS et IPPS sur OFF.
- Pour un client SSL/TLS, réglez les paramètres LDAP-SSL/TLS, SMTP-SSL/TLS et IEEE 802.1x (EAP-TLS) sur OFF.
- Pour IPsec, faites passer le paramètre IKE en clé pré-partagée ou désactivez la fonctionnalité.
- Pour un LAN sans fil, faites passer le paramètre de sécurité sans fil à une valeur différente de WPA-Enterprise avant de supprimer le certificat. Le réseau sans fil est disponible sur les appareils Dell H625cdw et Dell H825cdw.

## Exporter un certificat numérique

### REMARQUE:

- Pour gérer les certificats numériques, vous devez paramétrer la communication HTTPS. Consultez « Configuration préalable à l'utilisation de la communication HTTPS ».
- Comme la clé secrète n'est pas exportée, un certificat importé de format PKCS#12 ne peut être exporté que sous la forme d'un certificat PKCS#7.

- 1 Démarrez Dell Printer Configuration Web Tool.  
Consultez « Démarrage de Dell Printer Configuration Web Tool ».
- 2 Sélectionnez **Réglages du serveur d'impression** → onglet **Sécurité** → **SSL/TLS** → **Gestion de certificat**.
- 3 Sélectionnez la catégorie dans la liste **Catégorie**.
- 4 Sélectionnez l'objectif de l'utilisation dans la liste **Objectifs du certificat**.
- 5 Cliquez sur **Afficher la liste**.

### REMARQUE:

- Si la liste contient plus de 20 certificats, appuyez sur **Suivant** pour afficher la page suivante.

- 6 Sélectionnez le certificat à exporter.
- 7 Cliquez sur **Détails du certificat**.
- 8 Cliquez sur **Exporter ce certificat**.

## Configurer les fonctionnalités

Vous pouvez définir diverses fonctionnalités avec les certificats numériques.

- « Définir le certificat en mode de signature numérique IPsec »
- « Définir le certificat serveur SSL/TLS (HTTP/IPP) »
- « Réglage de la SMTP – Communication SSL/TLS »
- « Définir la communication LDAP-SSL/TLS »
- « Configurer un réseau LAN sans fil WPA-Enterprise (EAP-TLS) »
- « Définir LAN WPA-Enterprise sans fil (PEAPV0-MS-CHAPV2, EAP-TTLS PAP, EAP-TTLS CHAP) »

## Définir le certificat en mode de signature numérique IPsec

### REMARQUE:

- Pour gérer les certificats numériques, vous devez paramétrer la communication HTTPS. Consultez « Configuration préalable à l'utilisation de la communication HTTPS ».

- 1 Importer le certificat à utiliser avec IPsec. Consultez « Importer un certificat numérique ».
- 2 Définir le certificat à utiliser avec IPsec. Consultez « Configurer un certificat numérique ».
- 3 Vérifiez que le certificat est défini correctement dans IPsec. Consultez « Confirmer la définition d'un certificat numérique ».
- 4 Sélectionnez **Réglages du serveur d'impression** → onglet **Sécurité** → **IPsec**.
- 5 Cochez la case **Activer** pour **Protocole**.



6 Cliquez sur **Signature numérique** dans la liste **IKE**.

7 Définissez chaque élément, si nécessaire.

8 Cliquez sur **Appliquer les nouveaux réglages**.

Après le redémarrage de l'imprimante, la communication IPsec qui utilise les signatures numériques sera activée. Vous pouvez exécuter une communication IPsec (Mode de signature numérique) entre l'imprimante et le périphérique de réseau (comme un PC) sur lequel le certificat et IPsec sont définis de la même façon, comme sur l'imprimante.

## Définir le certificat serveur SSL/TLS (HTTP/IPP)

### REMARQUE:

- Pour gérer les certificats numériques, vous devez paramétrer la communication HTTPS. Consultez « Configuration préalable à l'utilisation de la communication HTTPS ».

1 Importez le certificat à utiliser avec le serveur SSL/TLS-use. Consultez « Importer un certificat numérique ».

2 Définissez le certificat à utiliser avec le serveur SSL/TLS-use. Consultez « Configurer un certificat numérique ».

3 Vérifiez que le certificat est défini correctement. Consultez « Confirmer la définition d'un certificat numérique ».

### REMARQUE:

- Vérifiez que le certificat qui vient d'être défini, et non pas le certificat auto-signé, est associé.

4 Après le redémarrage de l'imprimante, le certificat défini comme indiqué ci-dessus sera utilisé comme certificat de serveur pendant les communication avec HTTP/IPP-SSL/TLS.

## Réglage de la SMTP – Communication SSL/TLS

1 Démarrez Dell Printer Configuration Web Tool.

Consultez « Démarrage de Dell Printer Configuration Web Tool ».

2 Cliquez sur **Réglages du serveur d'impression** → onglet **Sécurité** → **SSL/TLS**.

3 Cochez la case **Activer** pour **SMTP - Communication SSL/TLS**.

4 Cliquez sur **Appliquer les nouveaux réglages**.

L'imprimante redémarre et la **Communication SMTP-SSL/TLS** est activée.

## Définir la communication LDAP-SSL/TLS

1 Démarrez Dell Printer Configuration Web Tool.

Consultez « Démarrage de Dell Printer Configuration Web Tool ».

2 Cliquez sur **Réglages du serveur d'impression** → onglet **Sécurité** → **SSL/TLS**.

3 Cochez la case **Activer** pour **Communication LDAP-SSL/TLS**.

4 Cliquez sur **Appliquer les nouveaux réglages**.

L'imprimante redémarre et la **Communication LDAP-SSL/TLS** est activée.

# Configurer un réseau LAN sans fil WPA-Enterprise (EAP-TLS)

## REMARQUE:

- Pour gérer les certificats numériques, vous devez paramétrer la communication HTTPS. Consultez « Configuration préalable à l'utilisation de la communication HTTPS ».
  - WPA-Enterprise n'est disponible que si **Infrastructure** est sélectionné comme **Type de réseau**.
  - Veillez à importer le certificat avec Internet Explorer.
  - Après avoir importé un certificat de format PKCS#12, la clé secrète n'est pas exportée même si vous exécutez un export.
  - Le réseau sans fil est disponible sur les appareils Dell H625cdw et Dell H825cdw.
- 1 Importez le certificat à utiliser avec le réseau LAN sans fil (serveur ou certificat racine). Consultez « Importer un certificat numérique ».
  - 2 Définissez le certificat numérique pour réseau LAN sans fil (serveur ou certificat racine).
    - a Démarrez Dell Printer Configuration Web Tool.  
Consultez « Démarrage de Dell Printer Configuration Web Tool ».
    - b Cliquez sur **Réglages du serveur d'impression** → onglet **Sécurité** → **SSL/TLS** → **Gestion de certificat**.
    - c Cliquez sur **Organismes de certification fiables** dans **Catégorie**.
    - d Sélectionnez Réseau LAN sans fil (client) dans la liste **Objectifs du certificat**.
    - e Dans **Ordre du certificat**, choisissez la manière de trier les certificats dans la **Liste de certificats**. Ce paramètre n'est pas nécessaire si vous n'avez pas besoin de définir l'ordre des certificats.
    - f Cliquez sur **Afficher la liste**.
    - g Sélectionnez le certificat à associer. À ce moment-là, vérifiez que la **Validité** du certificat sélectionné est définie comme **Valide**.
    - h Cliquez sur **Détails du certificat**.
    - i Vérifiez le contenu, puis cliquez sur **Utiliser ce certificat** dans le coin supérieur droit.
  - 3 Vérifiez que le certificat est défini correctement. Consultez « Confirmer la définition d'un certificat numérique ».
  - 4 Importez le certificat à utiliser avec le réseau LAN sans fil (client ou certificat client). Consultez « Importer un certificat numérique ».
  - 5 Définissez le certificat numérique pour réseau LAN sans fil (client ou certificat client).
    - a Démarrez Dell Printer Configuration Web Tool.  
Consultez « Démarrage de Dell Printer Configuration Web Tool ».
    - b Cliquez sur **Réglages du serveur d'impression** → onglet **Sécurité** → **SSL/TLS** → **Gestion de certificat**.
    - c Cliquez sur **Périphérique local** dans **Catégorie**.
    - d Sélectionnez Réseau LAN sans fil (client) dans la liste **Objectifs du certificat**.
    - e Dans **Ordre du certificat**, choisissez la manière de trier les certificats dans la **Liste de certificats**. Ce paramètre n'est pas nécessaire si vous n'avez pas besoin de définir l'ordre des certificats.
    - f Sélectionnez le certificat à associer. À ce moment-là, vérifiez que la **Validité** du certificat sélectionné est définie comme **Valide**.

- g Cliquez sur **Détails du certificat**.
  - h Vérifiez le contenu, puis cliquez sur **Utiliser ce certificat** dans le coin supérieur droit.
- 6 Vérifiez que le certificat est défini correctement. Consultez « Confirmer la définition d'un certificat numérique ».
  - 7 Définissez WPA-Enterprise pour EAP-TLS.
    - a Démarrez Dell Printer Configuration Web Tool.  
Consultez « Démarrage de Dell Printer Configuration Web Tool ».
    - b Cliquez sur **Réglages du serveur d'impression** → onglet **Réglages du serveur d'impression** → **Wi-Fi**.
    - c Cliquez sur **WPA-Enterprise-AES/WPA2-Enterprise-AES** dans la **Liste de chiffrement** sous **Paramètres sécurisés**.
      - ✎ **REMARQUE:**
        - **WPA-Enterprise-AES/WPA2-Enterprise-AES** devient disponible à condition d'effectuer correctement les étapes ci-dessous.
          - Importer un certificat numérique
          - Configurer un certificat numérique
          - Confirmer la définition d'un certificat numérique
    - d Définissez l'**Identité EAP** de **WPA-Enterprise**.
    - e Sélectionnez **EAP-TLS** dans la liste **Méthode d'authentification** de **WPA-Enterprise**.
    - f Cliquez sur **Appliquer les nouveaux réglages**.

## Définir LAN WPA-Enterprise sans fil (PEAPV0-MS-CHAPV2, EAP-TTLS PAP, EAP-TTLS CHAP)

### ✎ REMARQUE:

- Pour gérer les certificats numériques, vous devez paramétrer la communication HTTPS. Consultez « Configuration préalable à l'utilisation de la communication HTTPS ».
  - WPA-Enterprise n'est disponible que si **Infrastructure** est sélectionné comme **Type de réseau**.
  - Veillez à importer le certificat avec Internet Explorer.
  - Après avoir importé un certificat de format PKCS#12, la clé secrète n'est pas exportée même si vous exécutez un export.
  - Le réseau sans fil est disponible sur les appareils Dell H625cdw et Dell H825cdw.
- 1 Importez le certificat à utiliser avec le réseau LAN sans fil (serveur ou certificat racine). Consultez « Importer un certificat numérique ».
  - 2 Définissez le certificat numérique pour réseau LAN sans fil (serveur ou certificat racine).
    - a Démarrez Dell Printer Configuration Web Tool.  
Consultez « Démarrage de Dell Printer Configuration Web Tool ».
    - b Cliquez sur **Réglages du serveur d'impression** → onglet **Sécurité** → **SSL/TLS** → **Gestion de certificat**.
    - c Cliquez sur **Organismes de certification fiables** dans **Catégorie**.
    - d Sélectionnez l'objectif de l'utilisation dans la liste **Objectifs du certificat**.
    - e Cliquez sur **Afficher la liste**.

- f Sélectionnez le certificat à associer. À ce moment-là, vérifiez que la **Validité** du certificat sélectionné est définie comme **Valide**.
  - g Cliquez sur **Détails du certificat**.
  - h Vérifiez le contenu, puis cliquez sur **Utiliser ce certificat** dans le coin supérieur droit.
- 3** Vérifiez que le certificat est défini correctement.
- a Démarrez Dell Printer Configuration Web Tool.  
Consultez « Démarrage de Dell Printer Configuration Web Tool ».
  - b Cliquez sur **Réglages du serveur d'impression** → onglet **Sécurité** → **SSL/TLS** → **Gestion de certificat**.
  - c Cliquez sur la catégorie dans la liste **Catégorie**.
  - d Sélectionnez Réseau LAN sans fil (serveur) dans la liste **Objectifs du certificat**.
  - e Dans **Ordre du certificat**, choisissez la manière de trier les certificats dans la **Liste de certificats**. Ce paramètre n'est pas nécessaire si vous n'avez pas besoin de définir l'ordre des certificats.
  - f Cliquez sur **Afficher la liste**.  
Le certificat affiché avec un astérisque comme « **\*Valide** » dans la colonne **Validité** est le certificat associé à l'objectif d'utilisation et qui est effectivement utilisé.
- 4** Définir WPA-Enterprise pour PEAPV0-MS-CHAPV2, EAP-TTLS PAP ou EAP-TTLS CHAP.
- a Démarrez Dell Printer Configuration Web Tool.  
Consultez « Démarrage de Dell Printer Configuration Web Tool ».
  - b Cliquez sur **Réglages du serveur d'impression** → onglet **Réglages du serveur d'impression** → **Wi-Fi**.
  - c Cliquez sur **WPA-Enterprise-AES/WPA2-Enterprise-AES** dans la **Liste de chiffrement** sous **Paramètres sécurisés**.
-  **REMARQUE:**
- **WPA-Enterprise-AES/WPA2-Enterprise-AES** devient disponible à condition d'effectuer correctement les étapes ci-dessous :
    - Importer un certificat numérique
    - Configurer un certificat numérique
    - Confirmer la définition d'un certificat numérique
- d Définissez **Identité EAP**, **Nom de connexion** et **Mot de passe** de **WPA-Enterprise**.
  - e Sélectionnez l'un des paramètres suivants dans la liste **Méthode d'authentification** de **WPA-Enterprise** :
    - **PEAPV0 MS-CHAPV2**
    - **EAP-TTLS PAP**
    - **EAP-TTLS CHAP**
  - f Cliquez sur **Appliquer les nouveaux réglages**.

# Présentation des messages de l'imprimante

Le panneau de commande de l'imprimante affiche des messages d'erreur qui décrivent l'état actuel de l'imprimante, indiquant d'éventuels problèmes survenus demandant votre attention pour les résoudre. Ce chapitre présente une liste de codes d'état ou de messages d'erreurs, et vous informe des mesures à prendre pour éliminer les messages d'erreur. Lorsque vous contactez l'assistance clientèle au sujet d'un problème, ayez en main les codes d'état et messages d'erreur affichés par l'imprimante.

## ATTENTION:

- **Lorsqu'un message d'erreur s'affiche, les données d'impression restant dans l'imprimante et les informations accumulées dans la mémoire de l'imprimante ne sont pas sécurisées.**



## REMARQUE:

- Un code d'état est indiqué dans le message d'erreur correspondant.
- Pour les codes d'état qui ne sont pas décrits dans ce chapitre, reportez-vous aux instructions dans chaque message d'erreur.

## Codes d'état

Code d'état	Ce que vous pouvez faire
004-310	Éteignez l'imprimante. Vérifiez que le bac est correctement installé, puis allumez l'imprimante. Contactez le support technique si cette erreur persiste.
005-121	Ouvrez le capot du Chargeur Automatique de Documents Recto Verso (CADRV) et retirez les feuilles coincées.
009-340	Éteignez l'imprimante. Nettoyez le capteur CTD (Color Toner Density) avec un coton-tige sec et propre, puis allumez l'imprimante. Contactez le support technique si cette erreur persiste. Consultez « Nettoyage du capteur CTD (Color Toner Density) ».
009-360	Éteignez l'imprimante. Vérifiez que la cartouche de toner de la couleur spécifiée est correctement installée, puis allumez l'imprimante. Le code d'état diffère en fonction de la couleur de la cartouche de toner.
009-361	
009-362	
009-363	
009-367	
009-368	Contactez le support technique si cette erreur persiste. Consultez « Remplacement des cartouches de toner ».
009-369	
009-370	
010-377	Éteignez, puis rallumez l'imprimante. Contactez le support technique si cette erreur persiste.
016-338	Éteignez, puis rallumez l'imprimante. Contactez votre administrateur système si cette erreur persiste.
016-404	Contactez votre administrateur système. Pour plus de détails sur les problèmes de certificats numériques, voir « Problèmes de certificat numérique ».
016-405	Paramètre de sécurité incohérent. Initialisez le paramètre de sécurité, puis redémarrez l'imprimante après l'avoir éteinte. Contactez votre administrateur système concernant la réinitialisation de sécurité.
016-503	Impossible de trouver le nom d'hôte SMTP du serveur courriel. Tapez sur <b>Fermer</b> ou patientez 60 secondes que l'imprimante récupère. Assurez-vous que les serveurs SMTP et DNS sont configurés correctement.

Code d'état	Ce que vous pouvez faire
016-504	Impossible de trouver le nom d'hôte POP3 du serveur courriel. Tapez sur <b>Fermer</b> ou patientez 60 secondes que l'imprimante récupère. Assurez-vous que le nom d'utilisateur et le mot de passe pour les serveurs POP3 et DNS sont définis correctement.
016-505	Erreur de connexion au serveur de courriel POP3. Tapez sur <b>Fermer</b> ou patientez 60 secondes que l'imprimante récupère. Assurez-vous que le nom d'utilisateur et le mot de passe utilisés pour le serveur POP3 sont définis correctement.
016-506	Le serveur SMTP n'est pas configuré. Tapez sur <b>Fermer</b> ou patientez 60 secondes que l'imprimante récupère. Assurez-vous que le serveur SMTP ou POP est défini correctement.
016-507	Erreur de connexion au serveur de courriel SMTP. Tapez sur <b>Fermer</b> ou patientez 60 secondes que l'imprimante récupère. Assurez-vous que le nom d'utilisateur et le mot de passe utilisés pour le serveur SMTP sont définis correctement.
016-520	Le certificat de l'imprimante n'est pas valable. Contactez votre administrateur système. Réinitialisez le certificat à partir d'autres clients qui peuvent se connecter à l'aide de Dell Printer Configuration Web Tool. Si aucun appareil ne peut se connecter, déconnectez le câble Ethernet, éteignez l'IPsec, puis réinitialisez le certificat à l'aide de Dell Printer Configuration Web Tool.
016-521	Le certificat du périphérique n'est pas valable. Contactez votre administrateur système. Vérifiez le certificat du client destinataire et réinitialisez.
016-530	Erreur d'accès au serveur d'authentification. Éteignez, puis rallumez l'imprimante. Vérifiez les paramètres d'accès au serveur d'authentification, puis réessayez. Contactez le support technique si cette erreur persiste.
016-541	Un certificat sans fil du serveur ou du client ne peut pas être référencé correctement lorsqu'on utilise un LAN sans fil WPA-Enterprise ou WPA2-Enterprise. Demandez à votre administrateur système de connecter l'imprimante à un réseau filaire, initialisez les paramètres sans fil, importez le certificat sans fil, puis définissez à nouveau WPA-Enterprise ou WPA2-Enterprise.
016-542	Une erreur de certificat de serveur s'est produite pendant l'acquisition du certificat, pendant le fonctionnement de WPA-Enterprise ou WPA2-Enterprise. C'est un problème de certificat de serveur, comme l'expiration de la période de validité du certificat de serveur utilisé avec le serveur Radius. Demandez à votre administrateur système de vérifier le certificat de serveur utilisé avec le serveur Radius.
016-543	Une erreur de certificat sans fil du serveur ou du client s'est produite pendant l'utilisation de WPA-Enterprise ou WPA2-Enterprise sur un LAN sans fil. Demandez à votre administrateur système de connecter l'imprimante à un réseau filaire, initialisez les paramètres sans fil, importez le certificat sans fil, puis définissez à nouveau WPA-Enterprise ou WPA2-Enterprise.
016-718	Une erreur relative à des problèmes Impression USB directe s'est produite. Avec le périphérique flash USB inséré, définissez <b>Types d'image</b> sur <b>Photos (Qualité standard)</b> dans <b>Paramètres d'impression</b> sous le menu <b>Impression PDF/TIFF</b> et essayez à nouveau d'imprimer. Consultez « Types d'image ».
016-720	Une erreur relative à des problèmes d'émulation PDL (Page Description Language) s'est produite. Modifiez le paramètre <b>Mode d'impression</b> de l'onglet <b>Graphiques</b> du pilote d'impression. Contactez le support technique si cette erreur persiste.

<b>Code d'état</b>	<b>Ce que vous pouvez faire</b>
016-756	Impression en période non autorisée. Contactez votre administrateur système.
016-757	Le compte n'est pas enregistré. Contactez votre administrateur système.
016-758	Il est impossible d'utiliser cette fonction. Contactez votre administrateur système.
016-759	La limite de page imprimable est dépassée. Contactez votre administrateur système.
016-764	Une erreur se produit lorsque l'imprimante se connecte au serveur SMTP. Tapez sur <code>Fermer</code> ou patientez 60 secondes que l'imprimante récupère. Vérifiez les paramètres du serveur SMTP ou contactez l'administrateur du serveur SMTP.
016-765	La capacité du serveur SMTP est insuffisante. Tapez sur <code>Fermer</code> ou patientez 60 secondes que l'imprimante récupère. Contactez l'administrateur du serveur SMTP.
016-766	Le courriel dépasse la taille limite imposée sur le serveur SMTP. Tapez sur <code>Fermer</code> ou patientez 60 secondes que l'imprimante récupère. Contactez l'administrateur du serveur SMTP.
016-767	L'adresse électronique du destinataire n'est pas correcte. Tapez sur <code>Fermer</code> ou patientez 60 secondes que l'imprimante récupère. Vérifiez l'adresse électronique, puis recommencez la numérisation.
016-768	L'adresse électronique de l'expéditeur n'est pas correcte. Tapez sur <code>Fermer</code> ou patientez 60 secondes que l'imprimante récupère. Vérifiez l'adresse électronique, puis recommencez la numérisation.
016-786	Une erreur d'expiration s'est produite lors de l'envoi ou de la réception de données numérisées. Tapez sur <code>Fermer</code> ou patientez 60 secondes que l'imprimante récupère. Vérifiez que le câble réseau Ethernet est connecté correctement. S'il n'y a pas de problème sur le câble Ethernet, contactez l'administrateur du serveur.
016-790	Erreur de la connexion réseau. L'adresse IP n'est pas déterminée. Tapez sur <code>Fermer</code> ou patientez 60 secondes que l'imprimante récupère. Vérifiez que le câble réseau Ethernet est connecté correctement. S'il n'y a pas de problème sur le câble Ethernet, contactez l'administrateur du serveur.
016-799	Tapez sur <code>Fermer</code> pour effacer le message et annuler le travail d'impression en cours. Vérifiez la configuration de l'imprimante sur le pilote d'impression.
016-930	Le périphérique n'est pas pris en charge. Retirez-le du port USB avant.
016-931	Le concentrateur USB n'est pas pris en charge. Retirez-le du port USB avant.
016-985	Tapez sur <code>Fermer</code> ou patientez 60 secondes que l'imprimante récupère.
016-986	Réessayez de numériser en diminuant la résolution ou en modifiant le format de fichier des données numérisées.
024-965	Assurez-vous que le format et le type spécifiés dans les paramètres de bac correspondent au format et au type de papier chargé dans le bac.
024-966	
024-969	
026-721	Vérifiez votre périphérique flash USB : <ul style="list-style-type: none"> <li>• La taille de fichier ou le nombre de fichiers dépassent-ils la limite de votre périphérique flash USB ?</li> <li>• Votre périphérique flash USB est-il protégé en écriture ?</li> </ul>
027-446	Pour éviter toute duplication, modifiez l'adresse IPv6. Éteignez, puis rallumez l'imprimante.

Code d'état	Ce que vous pouvez faire
027-452	Pour éviter toute duplication, modifiez l'adresse IPv4. Éteignez, puis rallumez l'imprimante.
031-521	Erreur de connexion au serveur SMB. Tapez sur <code>Fermer</code> ou patientez 60 secondes que l'imprimante récupère. Vérifiez auprès de votre administrateur système que votre ordinateur peut être connecté.
031-522	Erreur de connexion au serveur SMB. Tapez sur <code>Fermer</code> ou patientez 60 secondes que l'imprimante récupère. Vérifiez que le nom de connexion (nom de domaine et nom d'utilisateur) et le mot de passe sont corrects.
031-523	Nom de partage SMB non valable. Tapez sur <code>Fermer</code> ou patientez 60 secondes que l'imprimante récupère. Vérifiez le nom de partage que vous avez indiqué.
031-524	Dépassement de la limite du compte utilisateur sur serveur SMB. Tapez sur <code>Fermer</code> ou patientez 60 secondes que l'imprimante récupère. Vérifiez que le nombre d'utilisateurs qui accèdent simultanément au serveur ne dépasse pas la limite.
031-525	Erreur de permission de destinataire SMB. Tapez sur <code>Fermer</code> ou patientez 60 secondes que l'imprimante récupère. Vérifiez que l'utilisateur spécifié peut lire et écrire le fichier dans l'emplacement de stockage.
031-526	Impossible de trouver le nom d'hôte SMB. Tapez sur <code>Fermer</code> ou patientez 60 secondes que l'imprimante récupère. Vérifiez la connexion DNS, ou veillez à ce que le serveur de destination utilisé pour l'envoi soit enregistré dans la DNS.
031-527	Impossible de trouver le nom d'hôte SMB. Tapez sur <code>Fermer</code> ou patientez 60 secondes que l'imprimante récupère. Enregistrez l'adresse DNS ou l'adresse du serveur de destination de transfert comme adresse IP.
031-528	Impossible de se connecter au serveur SMB. Tapez sur <code>Fermer</code> ou patientez 60 secondes que l'imprimante récupère. Vérifiez que l'imprimante peut communiquer par réseau avec le serveur SMB de destination utilisé. Par exemple, vérifiez les éléments suivants : <ul style="list-style-type: none"> <li>• Connexion d'un câble Ethernet</li> <li>• Réglage TCP/IP</li> <li>• Communication avec les Ports 137 (UDP), 138 (UDP) et 139 (TCP).</li> </ul> Pour une communication au-delà du sous-réseau, contactez votre administrateur système.
031-529	Erreur de connexion au serveur SMB. Le mot de passe n'est pas valide. Tapez sur <code>Fermer</code> ou patientez 60 secondes que l'imprimante récupère. Vérifiez si le mot de passe est correct.
031-530	Le répertoire de partage SMB n'a pas été trouvé sur le serveur SMB spécifié. Tapez sur <code>Fermer</code> ou patientez 60 secondes que l'imprimante récupère. Vérifiez les éléments suivants : <ul style="list-style-type: none"> <li>• Vérifiez que l'emplacement de stockage est correct.</li> <li>• Vérifiez que le nom de fichier que vous avez spécifié peut être utilisé lorsque vous créez un fichier sur le serveur SMB.</li> <li>• Demandez à votre administrateur système de vérifier le paramètre DFS, puis de spécifier directement le serveur SMB, le nom de partage et l'emplacement de stockage selon les paramètres vérifiés.</li> </ul>
031-531	Impossible d'obtenir un nom de fichier ou de dossier sur le serveur SMB. Tapez sur <code>Fermer</code> ou patientez 60 secondes que l'imprimante récupère. Vérifiez le droit d'accès au dossier que vous avez indiqué.



<b>Code d'état</b>	<b>Ce que vous pouvez faire</b>
031-532	Limite dépassée pour le nom de fichier numérisé SMB ou de dossier. Tapez sur <code>Fermer</code> ou patientez 60 secondes que l'imprimante récupère. Modifiez le nom de fichier et le dossier de destination utilisé, ou déplacez voire effacez le fichier dans ce dossier.
031-533	Impossible d'écrire un fichier sur le serveur SMB. Tapez sur <code>Fermer</code> ou patientez 60 secondes que l'imprimante récupère. Vérifiez les éléments suivants : <ul style="list-style-type: none"> <li>• Le nom de fichier que vous indiquez est-il utilisé par d'autres ?</li> <li>• Le fichier ou le dossier qui a le même nom que celui que vous avez indiqué existe-t-il déjà ?</li> </ul>
031-534	Impossible de créer un dossier sur le serveur SMB. Tapez sur <code>Fermer</code> ou patientez 60 secondes que l'imprimante récupère. Vérifiez les éléments suivants : <ul style="list-style-type: none"> <li>• Le nom de fichier que vous indiquez est-il utilisé par d'autres ?</li> <li>• Le fichier ou le dossier qui a le même nom que celui que vous avez indiqué existe-t-il déjà ?</li> </ul>
031-535	Impossible d'effacer un fichier sur le serveur SMB. Tapez sur <code>Fermer</code> ou patientez 60 secondes que l'imprimante récupère. Vérifiez qu'un autre utilisateur n'est pas en train de manipuler un fichier dans l'emplacement que vous avez indiqué.
031-536	Impossible d'effacer un dossier sur le serveur SMB. Tapez sur <code>Fermer</code> ou patientez 60 secondes que l'imprimante récupère. Vérifiez qu'un autre utilisateur n'est pas en train de manipuler un fichier dans l'emplacement que vous avez indiqué.
031-537	Capacité dépassée pour le serveur SMB. Tapez sur <code>Fermer</code> ou patientez 60 secondes que l'imprimante récupère. Vérifiez que l'emplacement de stockage possède de l'espace libre.
031-539	Le serveur SMB spécifié n'est pas valable. Tapez sur <code>Fermer</code> ou patientez 60 secondes que l'imprimante récupère. Vérifiez si le nom de serveur est correct.
031-540	Le nom de domaine spécifié n'est pas valable. Tapez sur <code>Fermer</code> ou patientez 60 secondes que l'imprimante récupère. Vérifiez si le nom de domaine est correct.
031-541	Nom d'utilisateur spécifié non valable pour le serveur SMB. Tapez sur <code>Fermer</code> ou patientez 60 secondes que l'imprimante récupère. Vérifiez si le nom de connexion (nom d'utilisateur) est correct.
031-542	TCP/IP non initialisé. Tapez sur <code>Fermer</code> ou patientez 60 secondes que l'imprimante récupère. Patientez un instant et recommencez l'opération. Contactez le support technique si cette erreur persiste.
031-543	Erreur de connexion au serveur SMB. Tapez sur <code>Fermer</code> ou patientez 60 secondes que l'imprimante récupère. Vérifiez auprès de votre administrateur système le temps de connexion autorisé.
031-544	Erreur de connexion au serveur SMB. Le mot de passe a expiré. Tapez sur <code>Fermer</code> ou patientez 60 secondes que l'imprimante récupère. Vérifiez auprès de votre administrateur système la période de validité du mot de passe.
031-545	Erreur de connexion au serveur SMB. Le mot de passe doit être modifié. Tapez sur <code>Fermer</code> ou patientez 60 secondes que l'imprimante récupère. Vérifiez auprès de votre administrateur système s'il faut changer le mot de passe.

<b>Code d'état</b>	<b>Ce que vous pouvez faire</b>
031-546	Erreur de connexion au serveur SMB. L'utilisateur spécifié n'est pas valide. Tapez sur <code>Fermer</code> ou patientez 60 secondes que l'imprimante récupère. Contactez votre administrateur système concernant les paramètres du serveur de destination.
031-547	Erreur de connexion au serveur SMB. L'utilisateur a un accès restreint au serveur SMB. Tapez sur <code>Fermer</code> ou patientez 60 secondes que l'imprimante récupère. Contactez votre administrateur système concernant les paramètres du serveur de destination.
031-548	Erreur de connexion au serveur SMB. Le temps de connexion du destinataire SMB a expiré. Tapez sur <code>Fermer</code> ou patientez 60 secondes que l'imprimante récupère. Contactez votre administrateur système concernant les paramètres du serveur de destination.
031-549	Erreur de connexion au serveur SMB. L'utilisateur spécifié a des restrictions, et un mot de passe vide est interdit. Tapez sur <code>Fermer</code> ou patientez 60 secondes que l'imprimante récupère. Pour les paramètres de sécurité du serveur, vérifiez le droit d'accès de l'utilisateur de mot de passe vide.
031-550	La commande d'ajout n'est pas acceptée par le serveur SMB. Tapez sur <code>Fermer</code> ou patientez 60 secondes que l'imprimante récupère. Vérifiez si l'imprimante a les droits d'accès nécessaire pour ajouter des données au serveur SMB. Vérifiez si le serveur prend en charge la commande adj. SMB.
031-551	La commande qui permet de renommer n'est pas acceptée par le serveur SMB. Tapez sur <code>Fermer</code> ou patientez 60 secondes que l'imprimante récupère. Vérifiez si l'imprimante a les droits d'accès nécessaire pour renommer des données au serveur SMB. Vérifiez si le serveur prend en charge la commande adj. SMB.
031-552	Travail annulé. Tapez sur <code>Fermer</code> ou patientez 60 secondes que l'imprimante récupère. Modifiez le nom de fichier qui existe déjà sur le serveur FTP.
031-574	Impossible de trouver le nom d'hôte du serveur FTP. Tapez sur <code>Fermer</code> ou patientez 60 secondes que l'imprimante récupère. Vérifiez la connexion DNS, ou veillez à ce que le nom du serveur de destination de transfert soit enregistré avec DNS.
031-575	Impossible de trouver le nom d'hôte du serveur FTP. Tapez sur <code>Fermer</code> ou patientez 60 secondes que l'imprimante récupère. Enregistrez l'adresse DNS ou l'adresse du serveur de destination de transfert comme adresse IP.
031-576	Impossible de se connecter au serveur FTP. Tapez sur <code>Fermer</code> ou patientez 60 secondes que l'imprimante récupère. Vérifiez que l'imprimante communique avec le serveur FTP de destination utilisé. Par exemple, vérifiez la connexion du câble réseau Ethernet, et si l'adresse IP du serveur est correcte.
031-578	Erreur de connexion au serveur FTP. Tapez sur <code>Fermer</code> ou patientez 60 secondes que l'imprimante récupère. Vérifiez que le nom de connexion (nom d'utilisateur) et le mot de passe sont corrects.
031-579	Chemin de sous-dossier FTP non valable. Tapez sur <code>Fermer</code> ou patientez 60 secondes que l'imprimante récupère. Vérifiez que l'emplacement de stockage est correct.
031-580	Impossible d'obtenir un nom de fichier ou de dossier sur le serveur FTP. Tapez sur <code>Fermer</code> ou patientez 60 secondes que l'imprimante récupère. Vérifiez le droit d'accès au serveur.
031-581	Limite dépassée pour le nom de fichier numérisé FTP ou de dossier. Tapez sur <code>Fermer</code> ou patientez 60 secondes que l'imprimante récupère. Modifiez le nom de fichier et le dossier de destination utilisé, ou déplacez voire effacez le fichier dans ce dossier.

Code d'état	Ce que vous pouvez faire
031-582	Impossible d'écrire un fichier numérisé sur le serveur FTP. Tapez sur <code>Fermer</code> ou patientez 60 secondes que l'imprimante récupère. Vérifiez s'il est possible de créer dans l'emplacement de stockage le nom de fichier que vous avez indiqué. Vérifiez que l'emplacement de stockage possède de l'espace libre.
031-584	Impossible de créer un dossier de numérisation sur le serveur FTP. Tapez sur <code>Fermer</code> ou patientez 60 secondes que l'imprimante récupère. Vérifiez s'il est possible de créer dans l'emplacement de stockage le nom de dossier que vous avez indiqué. Vérifiez si le dossier que vous avez indiqué existe déjà.
031-585	Impossible d'effacer un fichier sur le serveur FTP. Erreur de commande <code>Effacer</code> . Tapez sur <code>Fermer</code> ou patientez 60 secondes que l'imprimante récupère. Vérifiez les droits d'accès au serveur.
031-587	Impossible d'effacer un dossier sur le serveur FTP. Erreur de commande <code>RMD</code> . Tapez sur <code>Fermer</code> ou patientez 60 secondes que l'imprimante récupère. Vérifiez les droits d'accès au serveur.
031-588	Impossible d'écrire un fichier sur le serveur FTP. Tapez sur <code>Fermer</code> ou patientez 60 secondes que l'imprimante récupère. Vérifiez que l'emplacement de stockage possède de l'espace libre.
031-590	Travail annulé. Tapez sur <code>Fermer</code> ou patientez 60 secondes que l'imprimante récupère. Modifiez le nom de fichier qui existe déjà sur le serveur FTP.
031-594	Erreur de type de transfert FTP. Erreur de commande <code>TYPE</code> . Tapez sur <code>Fermer</code> ou patientez 60 secondes que l'imprimante récupère. Recommencez la même opération. Contactez le support technique si cette erreur persiste.
031-595	Erreur de port de données FTP. Erreur de commande <code>PORT</code> . Tapez sur <code>Fermer</code> ou patientez 60 secondes que l'imprimante récupère. Recommencez la même opération. Contactez le support technique si cette erreur persiste.
031-598	Erreur d'ajout de données FTP. Erreur de commande <code>APPE</code> . Tapez sur <code>Fermer</code> ou patientez 60 secondes que l'imprimante récupère. Vérifiez si l'imprimante a les droits d'accès nécessaire pour ajouter des données au serveur FTP. Vérifiez si le serveur prend en charge la commande <code>Ajouter FTP</code> .
031-599	Erreur de modification de nom de fichier FTP. Erreur de commande <code>RNFR</code> . Tapez sur <code>Fermer</code> ou patientez 60 secondes que l'imprimante récupère. Vérifiez si l'imprimante a les droits d'accès nécessaire pour renommer des données sur le serveur FTP. Vérifiez si le serveur prend en charge la commande <code>Renommer FTP</code> .
033-513	Tapez sur <code>Fermer</code> ou patientez 60 secondes que l'imprimante récupère. Essayez les étapes suivantes : <ul style="list-style-type: none"> <li>• Imprimez le fax reçu, ou patientez jusqu'à la fin de l'envoi d'un fax.</li> <li>• Imprimez le fax en mémoire à l'aide de la fonction Réception sécurisée.</li> </ul> Consultez « Recevoir des fax en mode de réception sécurisée ».
033-527	Tapez sur <code>Fermer</code> ou patientez 60 secondes que l'imprimante récupère. Attendez un moment que l'imprimante ne soit plus occupée, puis réessayez.
033-528	Tapez sur <code>Fermer</code> ou patientez 60 secondes que l'imprimante récupère. Vérifiez la période de temps disponible pour le FAX, puis réessayez.
033-762	Tapez sur <code>Fermer</code> ou patientez 60 secondes que l'imprimante récupère. L'imprimante refuse les fax envoyés à partir de numéros indésirables. Consultez « Configuration fax indés. ».

<b>Code d'état</b>	<b>Ce que vous pouvez faire</b>
033-776	Les données du document de télécopie sont trop volumineuses et il est possible que l'espace disponible dans la mémoire soit insuffisant. Réduisez le taux de résolution du scanner, et réessayez. Consultez « Résolution ».
033-788	Tapez sur <b>Fermer</b> ou patientez 60 secondes que l'imprimante récupère. Essayez les étapes suivantes : <ul style="list-style-type: none"> <li>• Supprimez le fax reçu, ou patientez jusqu'à l'envoi du fax.</li> <li>• Imprimez le fax en mémoire à l'aide de la fonction Réception sécurisée.</li> </ul> Consultez « Recevoir des fax en mode de réception sécurisée ».
034-515	Tapez sur <b>Fermer</b> ou patientez 60 secondes que l'imprimante récupère. Essayez les étapes suivantes : <ul style="list-style-type: none"> <li>• Effectuez la même opération.</li> <li>• Vérifiez si l'imprimante ou le fax destinataire a la mémoire pleine.</li> </ul>
034-791	Tapez sur <b>Fermer</b> ou patientez 60 secondes que l'imprimante récupère. Vérifiez que le câble téléphonique est branché correctement. Si la connexion est correcte, vérifiez les éléments suivants : <ul style="list-style-type: none"> <li>• Si le réglage Tonalité/Impulsion est correct. Consultez « Tonalité/Impuls. ».</li> </ul> Si le réglage Tonalité/Impulsion est correct, vérifiez les éléments suivants : <ul style="list-style-type: none"> <li>• Le fax destinataire peut-il recevoir un fax ?</li> </ul>
035-701	Tapez sur <b>Fermer</b> ou patientez 60 secondes que l'imprimante récupère. Vérifiez les éléments suivants : <ul style="list-style-type: none"> <li>• État de la machine destinataire</li> <li>• Réglage Tonalité/Impulsion</li> </ul> Consultez « Tonalité/Impuls. ».
035-708	Tapez sur <b>Fermer</b> ou patientez 60 secondes que l'imprimante récupère. Essayez les étapes suivantes : <ul style="list-style-type: none"> <li>• Effectuez la même opération.</li> <li>• Réduisez la vitesse du modem.</li> </ul> Consultez « Vitesse Modem ».
035-717	Tapez sur <b>Fermer</b> ou patientez 60 secondes que l'imprimante récupère. Réduisez la vitesse du modem. Consultez « Vitesse Modem ».
035-718	Tapez sur <b>Fermer</b> ou patientez 60 secondes que l'imprimante récupère. Vérifiez l'état du fax destinataire.
035-720	Tapez sur <b>Fermer</b> ou patientez 60 secondes que l'imprimante récupère. Vérifiez les fonctions de la machine destinataire.
035-781	Tapez sur <b>Fermer</b> ou patientez 60 secondes que l'imprimante récupère. Vérifiez si le fax destinataire est occupé.
042-700	Patientez un instant pendant que l'imprimante refroidit. Contactez le support technique si cette erreur persiste.
077-301	Fermez le capot du côté droit.
077-302	Fermez le capot arrière.
091-911	Retirez le collecteur de toner usagé, puis installez un nouveau collecteur. Consultez « Remplacement du collecteur de toner usagé ».
091-914	Réinsérez la cartouche à tambour de la couleur spécifiée. Si le message ne disparaît pas, remplacez la cartouche. Consultez « Remplacement des cartouches à tambour ».
091-917	
091-918	
091-919	

Code d'état	Ce que vous pouvez faire
091-921	Vérifiez que la cartouche à tambour de la couleur spécifiée est correctement installée. Consultez « Remplacement des cartouches à tambour ».
091-922	
091-923	
091-924	
091-931	Retirez la cartouche à tambour de la couleur spécifiée usagée, puis installez une nouvelle cartouche. Consultez « Remplacement des cartouches à tambour ».
091-932	
091-933	
091-934	
091-942	Réinsérez la cartouche à tambour de la couleur spécifiée. Si le message ne disparaît pas, remplacez la cartouche. Consultez « Remplacement des cartouches à tambour ».
091-943	
091-944	
091-945	
091-960	Retirez la cartouche à tambour de la couleur spécifiée non prise en charge, puis installez une cartouche à tambour prise en charge. Consultez « Remplacement des cartouches à tambour ».
091-961	
091-962	
091-963	
093-930	Retirez la cartouche de toner de la couleur spécifiée usagée, puis installez une nouvelle cartouche. Consultez « Remplacement des cartouches à tambour ».
093-931	
093-932	
093-933	
093-960	Retirez la cartouche de toner de la couleur spécifiée non prise en charge, puis installez une cartouche de toner prise en charge. Consultez « Remplacement des cartouches à tambour ».
093-961	
093-962	
093-963	
093-970	Vérifiez que la cartouche de toner de la couleur spécifiée est correctement installée. Consultez « Remplacement des cartouches à tambour ».
093-971	
093-972	
093-973	
116-722	Tapez sur <b>Fermer</b> pour que l'imprimante récupère. Vérifiez l'adresse de numérisation Web Services on Devices (WSD) et l'ordinateur de destination, puis réessayez de numériser. Contactez votre administrateur système.
193-700	Lorsque des cartouches de toner d'origine sont installées, modifiez le paramètre Toner non Dell pour désactiver l'utilisation de Dell Printer Configuration Web Tool.

## Messages d'erreur

Message	Cause	Action
Impossible d'accéder au carnet d'adresses LDAP. Contactez votre administrateur réseau si cette erreur persiste.	Erreur d'authentification de l'imprimante auprès d'un serveur d'authentification.	Vérifiez les paramètres du serveur. Contactez votre administrateur réseau si cette erreur persiste.
	Une erreur d'authentification SSL/TLS lors de la connexion au serveur LDAP ; une erreur interne d'authentification SSL/TLS s'est produite.	Contactez votre administrateur réseau si cette erreur persiste.

Message	Cause	Action
Impossible d'accéder au carnet d'adresses LDAP. Le certificat de serveur LDAPS n'est pas correct.	Une erreur d'authentification SSL/TLS lors de la connexion au serveur LDAP ; les données du certificat du serveur ne sont pas correctes.	Vérifiez le certificat racine du certificat SSL/TLS de serveur LDAP sur l'imprimante.
Impossible d'accéder au carnet d'adresses LDAP. Le certificat de client LDAPS SSL/TLS n'est pas défini.	Une erreur d'authentification SSL/TLS lors de la connexion au serveur LDAP ; le serveur LDAP ne peut pas acquérir de certificat client SSL/TLS.	Vérifiez que le certificat client SSL/TLS a été importé correctement dans l'imprimante.
Impossible d'accéder au carnet d'adresses LDAP. Les noms de serveur LDAPS et le certificat SSL/TLS ne correspondent pas.	Une erreur d'authentification SSL/TLS lors de la connexion au serveur LDAP ; le certificat de serveur du serveur LDAP n'est pas encore valable ou a expiré.	Changez de certificat SSL/TLS de serveur LDAP.
	Une erreur d'authentification SSL/TLS lors de la connexion au serveur LDAP ; le nom de serveur LDAP ne correspond pas au certificat.	Définissez l'adresse de serveur LDAP sur l'imprimante pour qu'elle corresponde au certificat SSL/TLS de serveur LDAP.
Impossible d'accéder au carnet d'adresses LDAP. Les paramètres de temps de l'imprimante et du serveur Kerberos ne correspondent pas.	Les horloges serveur de l'imprimante et du serveur Kerberos diffèrent d'une valeur supérieure à la valeur de dérive d'horloge du serveur Kerberos.	Vérifiez que les heures des horloges de l'imprimante et du serveur Kerberos sont correctes.
Impossible de se connecter au serveur. Vérifiez les paramètres du serveur.	Les paramètres de serveur spécifiés, comme l'adresse IP et le nom royaume/domaine ne sont pas corrects.	Vérifiez que l'adresse IP/nom d'hôte, le numéro de port, le nom de royaume/domaine et la racine du répertoire de recherche sont corrects dans <b>Adresse IP/Nom d'hôte et port, Nom de domaine et Racine du répertoire de recherche</b> dans Dell Printer Configuration Web Tool. Reportez-vous à « Serveur Kerberos » et « Serveur LDAP ».
	La version LDAP ou Kerberos du serveur n'est pas compatible avec l'imprimante.	Contactez votre administrateur réseau.
	Le serveur est éteint.	Vérifiez que le serveur fonctionne correctement.
Modifiez les paramètres du serveur et vérifiez la connexion du serveur.	L'imprimante ne peut pas rechercher les destinataires dans le temps imparti.	Augmentez le temps défini dans <b>Expiration du temps de recherche</b> dans Dell Printer Configuration Web Tool. Reportez-vous à « Système d'authentification » et « Serveur LDAP ».

Message	Cause	Action
		Vérifiez que l'imprimante et le serveur sont connectés correctement avec un câble Ethernet. Si il n'y a aucun problème de connexion et que l'erreur persiste, il est possible que les paramètres du serveur aient été modifiés. Contactez votre administrateur réseau.
Vérifiez les paramètres d'authentification.	Le nom et le mot de passe d'accès à un serveur d'authentification ne sont pas corrects.	Vérifiez que le nom et le mot de passe corrects ont été spécifiés dans <b>Nom de connexion</b> et <b>Mot de passe</b> de Dell Printer Configuration Web Tool. Reportez-vous à « Serveur Kerberos » et « Serveur LDAP ».
Caractères de recherche non valables ou Mappage utilisateurs LDAP mal configuré pour Configuration Web Tool.	Le filtre de recherche LDAP n'a pas fonctionné correctement car des caractères spéciaux ont été utilisés dans la condition de recherche ou sur la page <b>Mappage utilisateurs LDAP</b> dans Dell Printer Configuration Web Tool.	Retirez les caractères spéciaux et relancez la recherche. Consultez « Mappage utilisateurs LDAP ».
La connexion par réseau n'est pas prête. Réessayez plus tard.	Vous avez commencé à chercher des destinations avant de définir l'adresse IP de l'imprimante.	Attendez un moment, puis relancez la recherche.
Pas d'attributs ou nom non valable. Vérifiez les informations d'adresse sur le serveur.	Les informations d'adresse sur le serveur contiennent des données incorrectes ou ne sont pas suffisantes pour la requête de recherche.	Vérifiez les informations d'adresse enregistrées sur le serveur ou contactez votre administrateur réseau.
Pas de données.	L'imprimante ne peut pas trouver de destinations qui remplissent vos critères de recherche.	Tapez sur <b>OK</b> pour revenir à l'écran de recherche, puis spécifiez une nouvelle condition pour effectuer une nouvelle recherche.
Racine du répertoire de recherche mal configurée pour Configuration Web Tool.	Des répertoires qui n'existent pas dans le serveur LDAP ont été spécifiés ou une syntaxe DN non valable a été employée.	Vérifiez que des valeurs valides ont été spécifiées dans <b>Racine du répertoire de recherche</b> dans Dell Printer Configuration Web Tool. Consultez « Serveur LDAP ». Spécifiez l'origine de la recherche avec la syntaxe DN correcte, comme illustré dans l'exemple suivant :  dc=w2008ad,dc=addressbook,dc=net
Trop de résultats pour la recherche. Un maximum de 50 résultats de recherche peut être affiché. Veuillez affiner votre recherche si nécessaire.	Le nombre de résultats de recherche a dépassé la limite maximale affichable par l'imprimante.	Tapez sur <b>Fermer</b> pour afficher les résultats de recherche. Si vous ne pouvez pas trouver la destination voulue dans la liste des résultats, spécifiez une nouvelle condition pour relancer une recherche.

<b>Message</b>	<b>Cause</b>	<b>Action</b>
Erreur d'accès au serveur d'authentification 016-530 Redémarrez l'imprimante.	Une autre erreur s'est produite en relation avec le carnet d'adresses du serveur LDAP.	Eteignez, puis rallumez l'imprimante. Contactez votre administrateur réseau si cette erreur persiste.



# Spécifications

---

## Compatibilité des systèmes d'exploitation

---

<b>Systèmes d'exploitation pris en charge</b>	Microsoft® Windows Vista® (32 bits)
	Microsoft® Windows Vista® (64 bits)
	Microsoft® Windows Server® 2008 (32 bits)
	Microsoft® Windows Server® 2008 (64 bits)
	Microsoft® Windows® 7 (32 bits)
	Microsoft® Windows® 7 (64 bits)
	Microsoft® Windows Server® 2008 R2
	Microsoft® Windows® 8 (32 bits)
	Microsoft® Windows® 8 (64 bits)
	Microsoft® Windows® RT
	Microsoft® Windows Server® 2012
	Microsoft® Windows® 8.1 (32 bits)
	Microsoft® Windows® 8.1 (64 bits)
	Microsoft® Windows® RT 8.1
	Microsoft® Windows Server® 2012 R2
	Microsoft® Windows® 10 (32 bits)
	Microsoft® Windows® 10 (64 bits)
	Mac OS X 10.7
	OS X 10.8
	OS X 10.9
	OS X 10.10
	Red Hat Enterprise
	Linux® 6 Desktop (64 bits)
	Red Hat Enterprise Linux 6 Desktop (32 bits)
SUSE® Linux Enterprise Desktop 11 (64 bits)	
SUSE® Linux Enterprise Desktop 11 (32 bits)	
Ubuntu 12.04 LTS	

---

## Alimentation

---

<b>Tension nominale</b>	220 – 240 VCA	110 – 127 VCA
<b>Fréquence</b>	50/60 Hz	50/60 Hz
<b>Courant électrique</b>	6 A	12 A
<b>Consommation électrique</b>	51,7 W (Prêt)	
	20,0 W (Veille)	
	2,5 W (Dell H625cdw/Dell H825cdw) (Veille prolongée*)	
	1,8 W (Dell S2825cdn) (Veille prolongée*)	
	0,3 W (Hors connexion)	

---

\* Cette condition est équivalente au mode de veille connectée ; la consommation d'énergie dans cette condition est la suivante : tous les ports du réseau câblé sont connectés et tous les ports du réseau sans fil sont activés.

## Dimensions

<b>Hauteur</b>	500 mm (19,69 pouces)
<b>Largeur</b>	429 mm (16,89 pouces)
<b>Profondeur</b>	503,5 mm (19,82 pouces)

## Grammage

<b>Grammage</b>	29,2 kg (64,38 lb)*
-----------------	---------------------

\* inclut des cartouches de toner et des cartouches à tambour.

## Mémoire

<b>Mémoire</b>	1 Go
<b>Vitesse</b>	DDR3-1066MHz

## Page Description Language (PDL)/Émulation, Système d'exploitation et Interface

<b>PDL/Émulations</b>	PCL 6, PCL5e, PostScript 3 Compatible, HBPL
<b>Systèmes d'exploitation</b>	Microsoft® Windows Vista® (32 bits) Microsoft® Windows Vista® (64 bits) Microsoft® Windows Server® 2008 (32 bits) Microsoft® Windows Server® 2008 (64 bits) Microsoft® Windows® 7 (32 bits) Microsoft® Windows® 7 (64 bits) Microsoft® Windows Server® 2008 R2 Microsoft® Windows® 8 (32 bits) Microsoft® Windows® 8 (64 bits) Microsoft® Windows Server® 2012 Microsoft® Windows® 8.1 (32 bits) Microsoft® Windows® 8.1 (64 bits) Microsoft® Windows Server® 2012 R2 Microsoft® Windows® 10 (32 bits) Microsoft® Windows® 10 (64 bits) Mac OS X 10.7 OS X 10.8 OS X 10.9 OS X 10.10 Red Hat Enterprise Linux® 6 Desktop (64 bits) Red Hat Enterprise Linux 6 Desktop (32 bits) SUSE® Linux Enterprise Desktop 11 (64 bits) SUSE® Linux Enterprise Desktop 11 (32 bits) Ubuntu 12.04 LTS

<b>Interfaces</b>	Réseau local standard : USB 2.0
	Réseau câblé standard : 10Base-T/100Base-TX/1000Base-T Ethernet
	Réseau sans fil standard* : IEEE 802.11b/802.11g/802.11n

\* Le réseau sans fil est disponible sur les appareils Dell H625cdw et Dell H825cdw.

## Compatibilité de base de gestion des informations

Une base de gestion des informations (Management Information Base, MIB) est une base de données contenant des informations sur les périphériques du réseau (comme les adaptateurs, routeurs ou ordinateurs). Ces informations permettent aux administrateurs de gérer le réseau et d'analyser la performance, le trafic, les erreurs, etc. Votre imprimante est compatible avec les spécifications industrielles standard MIB, autorisant l'imprimante à être reconnue et gérée par de nombreux systèmes logiciels pour réseaux et imprimantes.

## Environnement

### Opération

<b>Température</b>	10 – 32 °C
<b>Humidité relative</b>	10 % - 85 % d'humidité relative (sans condensation)

### Garantie de qualité d'impression

<b>Température</b>	15 – 28 °C
<b>Humidité relative</b>	20 % - 70 % d'humidité relative (sans condensation)

### Stockage



<b>Température</b>	-20 – 40 °C
<b>Humidité du stockage</b>	5 % - 85 % d'humidité relative (sans condensation)

### Altitude

<b>Fonctionnement</b>	Jusqu'à 3 100 m (10 170 pieds)
<b>Stockage</b>	Jusqu'à 3 100 m (10 170 pieds)

## Câbles

Votre câble de raccordement doit présenter les caractéristiques suivantes :

<b>Ethernet</b>	10Base-T/100Base-TX/1000Base-T	
<b>USB</b>	USB 2.0	
<b>Connecteur de ligne téléphonique</b>	RJ11	PHONE 

---

Connecteur de prise murale RJ45

LINE



---

## Spécifications d'imprimante

---

**Résolution d'impression** 600 × 600 ppp

**Vitesse d'impression**

Mode recto :

23.8 ppm (A4), 25 ppm (Lettre) ou moins  
(Dell H625cdw)

28.6 ppm (A4), 30 ppm (Lettre) ou moins  
(Dell H825cdw/Dell S2825cdn)

Mode recto-verso :

15.7 ppm (A4), 16.5 ppm (Lettre) ou moins  
(Dell H625cdw)

18.8 ppm (A4), 19.8 ppm (Lettre) ou moins  
(Dell H825cdw/Dell S2825cdn)

---

**Taille de papier**

A4, B5, A5, B6, A6, Lettre, Executive, Folio (8,5 x 13"), Légal, Statement, Enveloppe #10, Monarch, DL, C5, Personnalisé\*

\* Largeur :  
76,2 mm à 215,9 mm  
Longueur :  
127 mm à 355,6 mm pour MPF  
148 mm à 355,6 mm pour Bac1  
190,5 mm à 355,6 mm pour le chargeur 550 feuilles en option

## Spécifications du copieur

---

**Résolution de copie**

Optique : 600 × 400 ppp

<b>Vitesse de copie</b>	<ul style="list-style-type: none"> <li>• Dell H825cdw/Dell S2825cdn Couleur 14 ppm (A4)/15 ppm (Lettre) ou moins Noir et blanc 29 ppm (A4)/30 ppm (Lettre) ou moins (lors de l'utilisation de la vitre d'exposition pour créer des copies séquentielles d'un document avec des pages numérisées une par une.) Recto couleur : 17 ppm (A4)/17 ppm (Lettre) ou moins Recto noir et blanc : 19 ppm (A4)/20 ppm (Lettre) ou moins Recto verso couleur : 8 ppm (A4)/8 ppm (Lettre) ou moins Recto verso noir et blanc : 19 ppm (A4)/20 ppm (Lettre) ou moins (lors de l'utilisation du Chargeur Automatique de Documents Recto Verso (CADRV) pour créer des copies séquentielles de plusieurs documents.)</li> <li>• Dell H625cdw Couleur 14 ppm (A4)/15 ppm (Lettre) ou moins Noir et blanc 24 ppm (A4)/25 ppm (Lettre) ou moins (lors de l'utilisation de la vitre d'exposition pour créer des copies séquentielles d'un document avec des pages numérisées une par une.) Recto couleur : 17 ppm (A4)/17 ppm (Lettre) ou moins Recto noir et blanc : 19 ppm (A4)/20 ppm (Lettre) ou moins Recto verso couleur : 8 ppm (A4)/8 ppm (Lettre) ou moins Recto verso noir et blanc : 19 ppm (A4)/20 ppm (Lettre) ou moins (lors de l'utilisation du Chargeur Automatique de Documents Recto Verso (CADRV) pour créer des copies séquentielles de plusieurs documents.)</li> </ul>
<b>Taille papier</b>	A4, B5, A5, B6, A6, Lettre, Executive, Folio (8,5 x 13"), Légal, Statement, Enveloppe #10, Monarch, DL, C5, Personnalisé*
<b>Facteur d'Aggrandissement/Réduction</b>	Vitre d'exposition : 25 – 400 % CADRV : 25 – 400 %
<b>Plusieurs copies</b>	1 – 99
<b>Mode de copie (=type d'original)</b>	Texte, Texte et Photo, Photo
<b>Méthode de numérisation</b>	Vitre d'exposition : Numérisation à plat d'un document CADRV : Numérisation par défilement à partir du CADRV

\* Largeur :  
76,2 mm (3 pouces) à 215,9 mm (8,5 pouces)  
Longueur :  
127 mm (5 pouces) à 355,6 mm (14 pouces) pour MPF  
148 mm (5,8 pouces) à 355,6 mm (14 pouces) pour Bac1  
190,5 mm (7,5 pouces) à 355,6 mm (14 pouces) pour le chargeur 550 feuilles en option

## Spécifications du scanner

<b>Compatibilité</b>	TWAIN, TWAIN-Net, Windows® Image Acquisition (WIA) <sup>*1</sup> , Service de numérisation pour Web Services on Devices (WSD) <sup>*2</sup>
<b>Résolution de numérisation</b>	Optique : 600 × 400 ppp, 600 × 600 ppp Amélioration (Numérisation de type Scan Pull) : <ul style="list-style-type: none"> <li>• TWAIN – 50 × 50 à 9 600 × 9 600 points/25,4 mm</li> <li>• WIA<sup>*3</sup> – 75/100/150/200/300/400/600 points/25,4 mm</li> </ul> Amélioration (numérisation de type Scan Push) : 200/300 (Par défaut)/400/600 points/25,4 mm
<b>Profondeur de couleur</b>	24 bits

<b>Profondeur de bit (mono)</b>	1 bit pour dessin au trait 8 bits pour échelle de gris
<b>Hauteur de numérisation effective</b>	Vitre d'exposition : 297 mm CADRV : 355,6 mm
<b>Largeur de numérisation effective</b>	215,9 mm
<b>Vitesse de numérisation (mode Texte)</b>	Recto : Couleur 605 µS/ligne (600 ppp) Noir et blanc 282 µS/ligne (600 ppp) Mode recto-verso : Couleur 1 210 µS/ligne (600 ppp) Noir et blanc 564 µS/ligne (600 ppp)

\*<sup>1</sup> Système d'exploitation Windows® uniquement

\*<sup>2</sup> Windows Vista®, Windows® 7, Windows® 8 et Windows® 10 uniquement

\*<sup>3</sup> WIA signifie Windows® Image Acquisition.

## Spécifications de télécopie

<b>Compatibilité</b>	ITU-T T.30
<b>Ligne utilisable</b>	Réseau téléphonique public commuté (PSTN), autocommutateur privé (PBX), liaison louée (3,4 KHz/2 fils)
<b>Codage des données</b>	1 bit/JBIG/MMR/MR/MH
<b>Vitesse maxi du modem</b>	33,6 Ko/s
<b>Vitesse de transmission</b>	Environ 3 secondes/page*
<b>Vitesse de numérisation</b>	Vitre d'exposition : environ 3 secondes/A4 (pour la définition standard) CADRV : environ 5 secondes/Lettre (pour la définition standard), 7,5 secondes/Lettre (pour la définition fine)
<b>Hauteur maximale de document</b>	Vitre d'exposition : 297 mm CADRV : 355,6 mm
<b>Taille de papier</b>	Lettre, A4 (selon le pays)
<b>Résolution</b>	Standard : R8 × 3,85 l/mm Fin : R8 × 7,7 l/mm Très fin : 400 × 400 ppp Photo : R8 × 7,7 l/mm
<b>Mémoire utilisateur</b>	4 Mo
<b>Demi-teinte</b>	256 niveaux

\* La durée de transmission s'applique à la transmission de mémoire pour les données textuelles numérisées en résolution standard avec ECM (uniquement ITU-T tableau N °1)

## Spécifications de connexion sans fil



### REMARQUE:

- La connexion sans fil est disponible sur Dell H625cdw et Dell H825cdw.

<b>Technologie de connectivité</b>	Sans fil
<b>Conforme aux normes</b>	IEEE 802.11b, 802.11g, et 802.11n
<b>Largeur de bande</b>	2,4 GHz

<b>Vitesse de transfert de données</b>	IEEE 802.11n : 65 Mbit/s IEEE 802.11g : 54, 48, 36, 24, 18, 12, 9, et 6 Mbit/s IEEE 802.11b : 11, 5.5, 2 et 1 Mbit/s
<b>Sécurité</b>	64 (clé 40 bits)/128 (clé 104 bits) WEP, WPA- PSK (AES), WPA2-PSK (AES), WPA-Enterprise (AES)* <sup>1</sup> , WPA2-Enterprise (AES)* <sup>1</sup>
<b>Wi-Fi Protected Setup (WPS)*<sup>2</sup></b>	Configuration à bouton poussoir (PBC) Numéro d'identification personnelle (PIN)
<b>Mode sans fil</b>	Infrastructure, Ad-hoc, Wi-Fi Direct

\*<sup>1</sup> La méthode EAP fonctionne avec PEAPv0, EAP-TLS, EAP-TTLS PAP et EAP-TTLS CHAP.

\*<sup>2</sup> Compatible avec WPS 2.0.

# Entretien de votre imprimante



# Entretien de votre imprimante

Vous devez effectuer certaines tâches pour conserver une qualité d'impression optimale.

## Vérifier l'état des fournitures

Si l'imprimante est connectée au réseau, vous pouvez connaître instantanément les niveaux de toner restants à l'aide de Dell Printer Configuration Web Tool. Pour afficher ces informations, saisissez l'adresse IP de l'imprimante dans votre navigateur Web. Vous pouvez configurer l'imprimante de manière à ce qu'elle vous envoie une alerte courriel lorsque des fournitures doivent être commandées.

Vous pouvez également vérifier les éléments suivants sur l'écran tactile :

- Toute fourniture ou tout élément de maintenance qui doit être vérifié ou remplacé (cependant, l'imprimante peut uniquement afficher les informations relatives à un seul élément à la fois).
- Quantité de toner restant dans chaque cartouche de toner.

### REMARQUE:

- Sous Windows® 7 ou ultérieur, vous pouvez également vérifier l'état des fournitures depuis Dell Printer Hub ou Dell Printer Management Tool. Pour plus de détails, consultez la FAQ de Dell Printer Hub ou Dell Printer Management Tool.

## Paramètres de l'alerte courriel

- 1 Démarrez Dell Printer Configuration Web Tool.  
Consultez « Démarrage de Dell Printer Configuration Web Tool ».
- 2 Cliquez sur le lien **Réglages du serveur d'impression**.
- 3 Sous **Réglages du serveur de courriels**, saisissez la **Passerelle SMTP primaire, Adresse de réponse**.
- 4 Sous **Réglages de l'alerte courriel**, saisissez votre adresse électronique ou l'adresse électronique d'un opérateur principal.
- 5 Cliquez sur **Appliquer les nouveaux réglages**.

### REMARQUE:

- **Connexion en attente jusqu'à l'envoi d'une alerte par l'imprimante** s'affiche sur le serveur SMTP jusqu'à ce qu'une erreur se produise.

## Préservation des fournitures

Vous pouvez modifier plusieurs paramètres dans le pilote d'impression pour économiser les cartouches de toner et le papier.

Fourniture	Paramètre	Fonction
Cartouche de toner	<b>Mode économie de toner</b> sous l'onglet <b>Avancé</b>	Cochez la case pour activer le mode d'impression qui utilise le toner. La qualité d'image est inférieure si cette fonction est utilisée.
Support d'impression	<b>Plusieurs pages sur une face</b> sous l'onglet <b>Mise en Page</b>	L'imprimante imprime deux pages ou plus sur la même face d'une feuille de papier.
Support d'impression	<b>2 faces</b> sous l'onglet <b>Général</b>	L'imprimante réalise les impressions au recto et au verso d'une feuille de papier.

## Commanders de fournitures

Vous pouvez commander des cartouches de toner, des cartouches à tambour et un collecteur de toner usagé en ligne ou par téléphone auprès de Dell.

### REMARQUE:

- Pour OS X, il est possible de commander des consommables depuis le widget Moniteur d'état. Consultez « Utilisation du Widget Moniteur d'état pour Macintosh ».
- Pour Linux, il est possible de commander des consommables depuis le centre du Moniteur d'état. Consultez « Utilisation du Centre du Moniteur d'état pour Linux ».

## Avec Dell Printer Configuration Web Tool

- 1 Démarrez Dell Printer Configuration Web Tool.  
Consultez « Démarrage de Dell Printer Configuration Web Tool ».
- 2 Cliquez sur **Commander des fournitures à** :

## Avec Dell Printer Hub ou Dell Printer Management Tool

La procédure suivante utilise Windows® 7/Windows® 10 en exemple.

- 1 Pour Windows® 7 :  
Cliquez sur **Démarrer** → **Tous les programmes** → **Imprimantes Dell** → **Dell Printer Hub** ou **Dell Printer Management Tool**.  
Pour Windows® 10 :  
Cliquez sur le bouton Démarrer → **Dell Printer Hub** ou **Dell Printer Management Tool**.
- 2 Pour Dell Printer Hub, sélectionnez l'imprimante dans **Mes imprimantes**.  
Pour Dell Printer Management Tool, sélectionnez l'imprimante affichée par défaut ou une autre imprimante dans la liste déroulante du coin supérieur droit de l'écran d'accueil.
- 3 Cliquez sur **Consommables**.
- 4 Commandez les consommables en ligne ou par téléphone.  
Si vous commandez depuis Internet :
  - a Sélectionnez le type et le nom de votre imprimante.
  - b Cliquez sur **Suivant**.En cas de commande par téléphone :  
Composez le numéro qui s'affiche dans le coin supérieur gauche de la fenêtre ou cliquez sur **Nous contacter**.  
Pour vous garantir le meilleur service, préparez le Service Tag de votre imprimante Dell.  
Consultez « Express Service Code et Service Tag ».

## Stockage des supports d'impression

Pour éviter tout problème au niveau de l'alimentation du papier et de la qualité d'impression, vous pouvez suivre les conseils suivants lors du stockage des support d'impression :

- Pour obtenir la meilleure qualité d'impression possible, stockez les supports d'impression dans un environnement où la température s'élève à environ 21 °C (70 °F) et où l'humidité relative est de 40 %.
- Déposez les cartons des supports d'impression sur une palette ou une étagère, plutôt qu'à même le sol.
- Si vous stockez des ramettes individuelles de supports d'impression hors du carton d'origine, assurez-vous qu'elles reposent sur une surface plane afin d'éviter tout recourbement des bords.
- Ne placez rien sur les ramettes des supports d'impression.

## Stockage des consommables

Laissez les consommables dans leur emballage d'origine jusqu'à ce que vous les utilisiez. Ne stockez pas les consommables dans les conditions suivantes :

- Températures supérieures à 40 °C
- Environnement soumis à des variations extrêmes d'humidité ou de température
- Lieux exposés à la lumière directe du soleil
- Lieux poussiéreux
- Dans une voiture pendant une période de temps prolongée
- Environnements caractérisés par la présence de gaz corrosifs
- Environnements humides

## Remplacement des cartouches de toner

### AVERTISSEMENT:

- **Avant de remplacer les cartouches de toner, prenez connaissance des consignes de sécurité reprises dans les *Informations importantes* et respectez-les.**

Les cartouches de toner Dell ne sont disponibles que par l'intermédiaire de Dell. Vous pouvez commander des cartouches de remplacement en ligne sur [www.dell.com/supplies](http://www.dell.com/supplies) ou par téléphone. Pour de plus amples informations concernant la commande de cartouches de toner par téléphone, reportez-vous à la rubrique Contacter Dellug\_appdx\_contact.

Il est recommandé d'utiliser des cartouches de toner Dell pour l'imprimante. La garantie de Dell ne couvre pas les problèmes causés par l'utilisation d'accessoires, de pièces, ou de composants non fournis par Dell.

### AVERTISSEMENT:

- **Ne jetez jamais une cartouche de toner dans un feu. Le toner restant dans la cartouche peut prendre feu ou exploser, provoquant ainsi des brûlures et des blessures.**

### ATTENTION:

- **Ne secouez pas la cartouche de toner usée. Le fait de secouer la cartouche peut entraîner l'écoulement du toner.**

## Retrait de la cartouche de toner

### REMARQUE:

- Assurez-vous de retirer le papier présent dans le MPF et de refermer le capot de ce dernier avant de retirer la cartouche de toner.
- 1 Placez vos mains dans les encoches des deux côtés du capot avant, puis tirez vers le bas pour l'ouvrir.

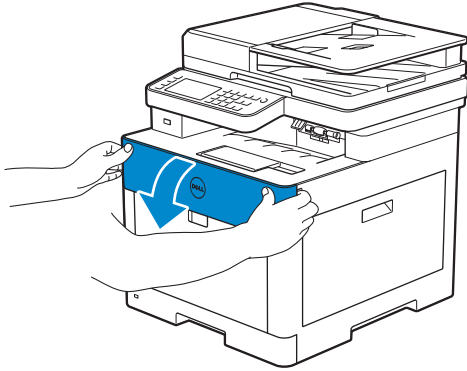

- 2 Saisissez la poignée de la cartouche de toner à remplacer, et tirez-la vers l'extérieur.

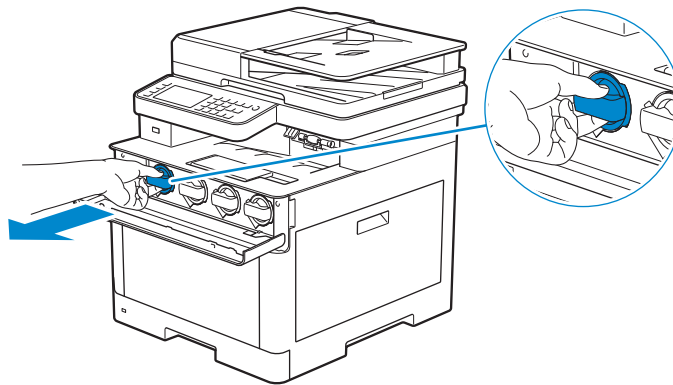

### ATTENTION:

- Ne secouez pas la cartouche de toner usée. Le fait de secouer la cartouche peut entraîner l'écoulement du toner.

## Installation d'une nouvelle cartouche de toner

- 1 Sortez la cartouche de son emballage.
- 2 Secouez la nouvelle cartouche de toner six fois pour répartir le toner uniformément.

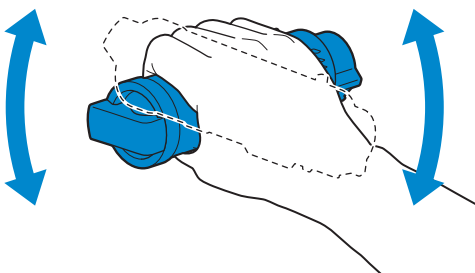

- 3 Alignez la cartouche de toner aux encoches de l'emplacement de la cartouche correspondant, puis insérez la cartouche de toner.

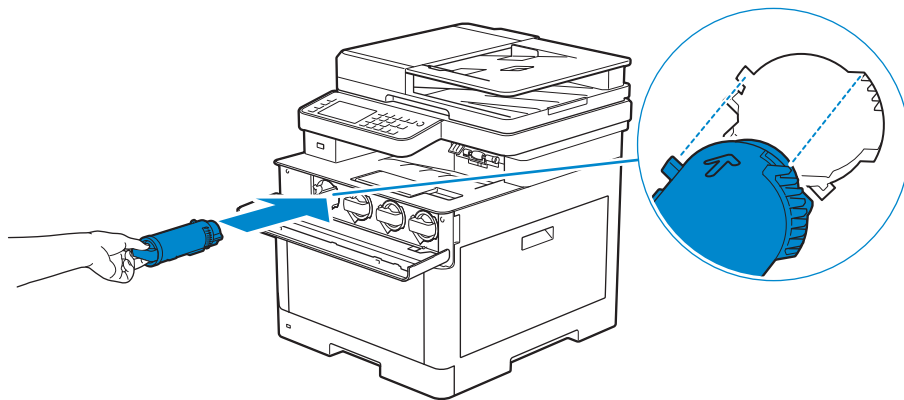

- 4 Poussez complètement la cartouche de toner jusqu'à ce que vous entendiez un clic.

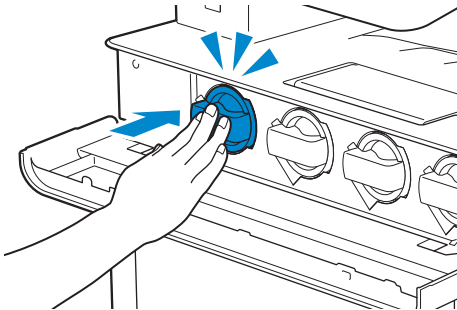

- 5 Fermez le capot avant.

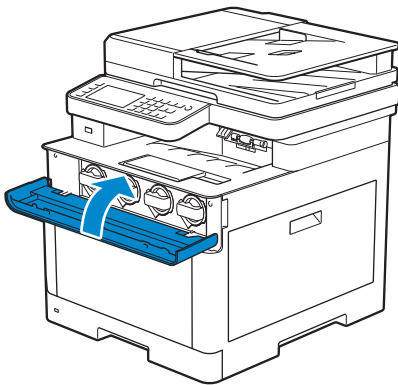

## Remplacement des cartouches à tambour

### ⚠ AVERTISSEMENT:

- Avant de remplacer les cartouches à tambour, prenez connaissance des consignes de sécurité reprises dans les *Informations importantes* et respectez-les.

### ⚠ ATTENTION:

- N'exposez pas les cartouches à tambour à la lumière vive. Si le capot côté droit reste ouvert pendant plus de 3 minutes, la qualité d'impression risque de se détériorer.

## Retrait d'une cartouche à tambour

- 1 Ouvrez le capot du côté droit.

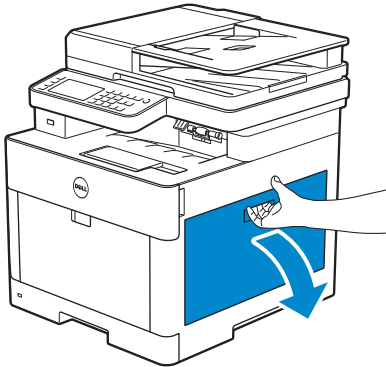

- 2 Poussez le loquet vers le bas pour libérer le collecteur de toner usagé de l'imprimante.

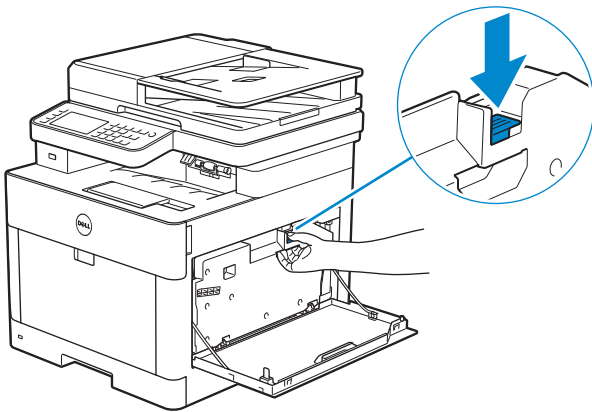

**3** Tirez doucement le collecteur de toner usagé vers le haut.

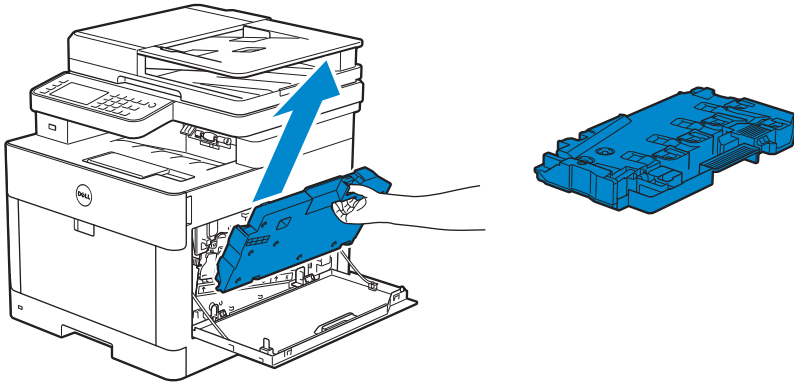

**△ ATTENTION:**

- Faites attention de ne pas laisser tomber le collecteur de toner usagé lors de son retrait de la machine.
- Après avoir retiré le collecteur de toner usagé, ne touchez pas les zones indiquées sur l'illustration. Le toner risque de salir ou de tacher vos mains.

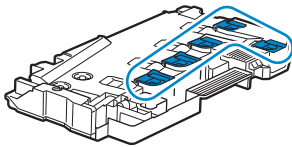

**4** Placez le collecteur de toner usagé sur une surface plane. Maintenez toujours le côté qui était fixé à l'imprimante vers le haut.

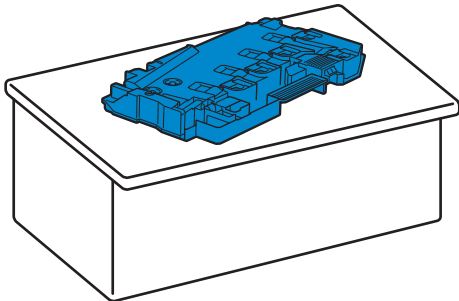

**△ ATTENTION:**

- Ne laissez jamais le côté qui était fixé à l'imprimante vers le bas. Cela risquerait d'entraîner l'écoulement du toner.

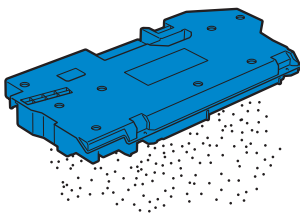

- 5 Tirez vers le bas la languette de la cartouche à tambour que vous souhaitez remplacer.

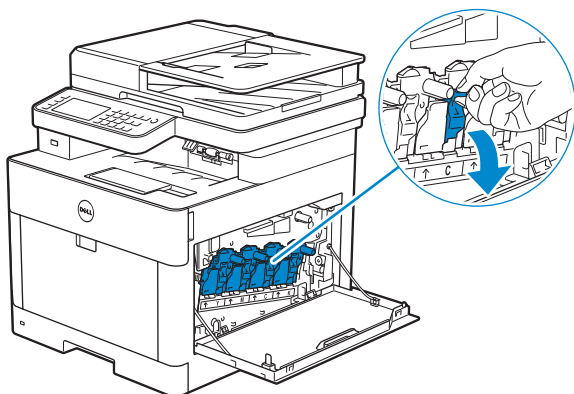

- 6 Retirez à moitié la cartouche à tambour en tirant la languette, puis soutenez la cartouche à tambour à l'aide de l'autre main pour pouvoir l'extraire complètement.

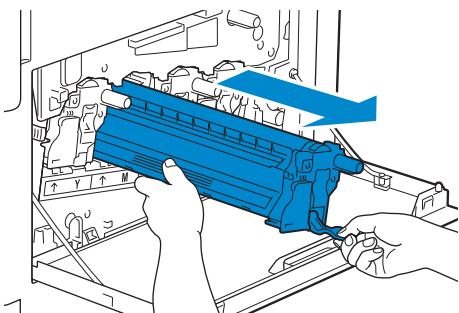

## Installation d'une nouvelle cartouche à tambour

- 1 Sortez la cartouche de son emballage.
- 2 Enlevez la protection orange de la cartouche à tambour.

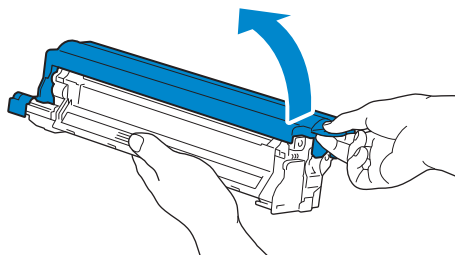



- 3** Insérez la cartouche à tambour dans l'emplacement correspondant, et poussez-la jusqu'au bout.

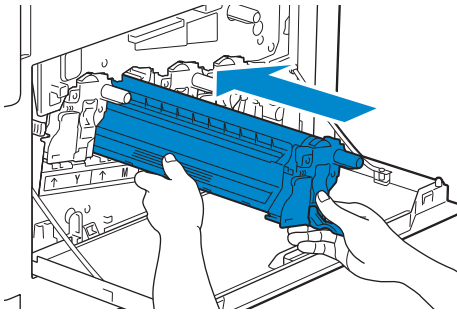

- 4** Tirez vers le haut la languette de la cartouche à tambour.

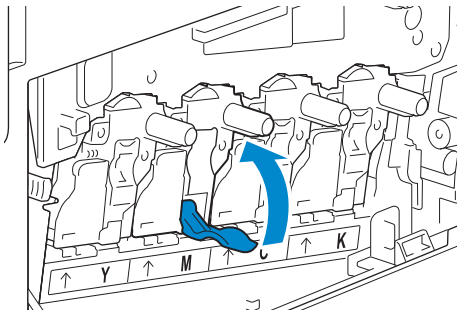

- 5** Retirez la tige de nettoyage de l'imprimante.

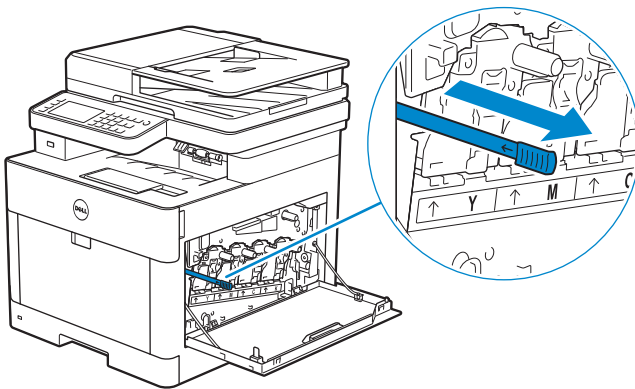

6 Insérez la tige de nettoyage dans le trou de la languette de la cartouche à tambour jusqu'à ce qu'elle arrive en butée, puis retirez-la.

 **REMARQUE:**

- Insérez la tige de nettoyage avec le tampon vers le haut.
- Il n'est pas nécessaire de déplacer la tige de nettoyage de l'avant vers l'arrière de manière répétée.

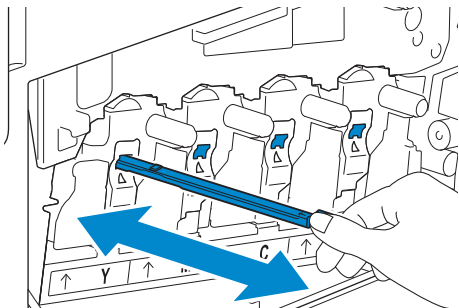

7 Remplacez la tige de nettoyage dans son emplacement initial.

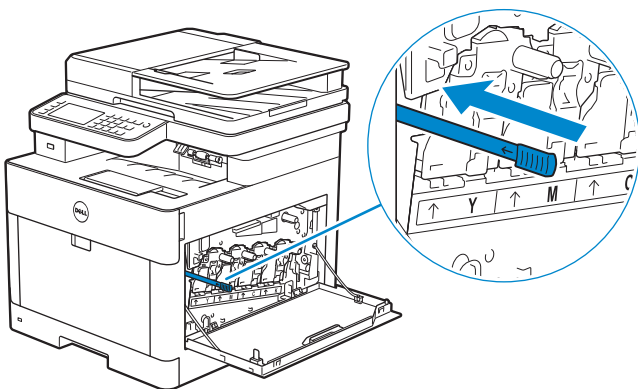

8 Réinsérez le collecteur de toner usagé.

Assurez-vous que les deux pièces de la partie inférieure prévues à cet effet entrent dans les supports de l'imprimante.

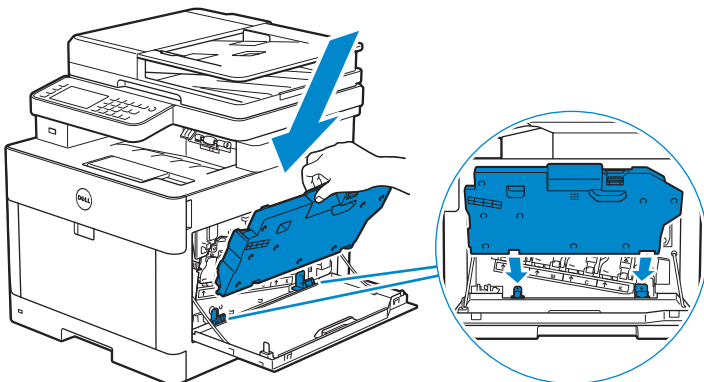

- 9 Poussez la poignée du collecteur de toner usagé jusqu'à ce que vous entendiez un clic.

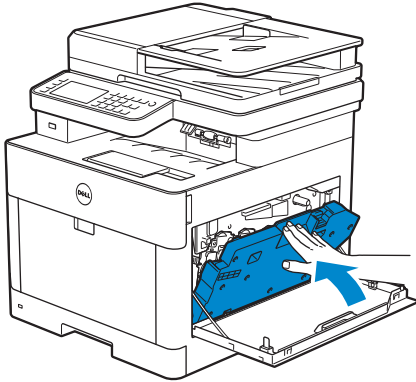

- 10 Fermez le capot du côté droit.

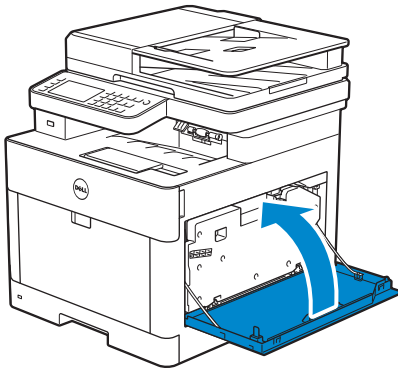

## Remplacement du collecteur de toner usagé

### AVERTISSEMENT:

- Avant de remplacer le collecteur de toner usagé, prenez connaissance des consignes de sécurité reprises dans les *Informations importantes* et respectez-les.

## Retrait du collecteur de toner usagé

- 1 Ouvrez le capot du côté droit.

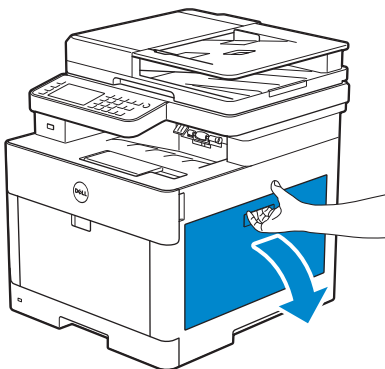

- 2 Poussez le loquet vers le bas pour libérer le collecteur de toner usagé de l'imprimante.

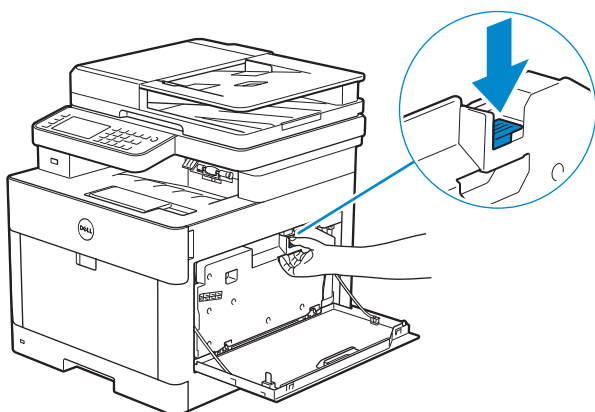

- 3 Tirez doucement le collecteur de toner usagé vers le haut. Assurez-vous que le côté qui était fixé à l'imprimante est maintenu vers le haut pour éviter tout écoulement du collecteur de toner.

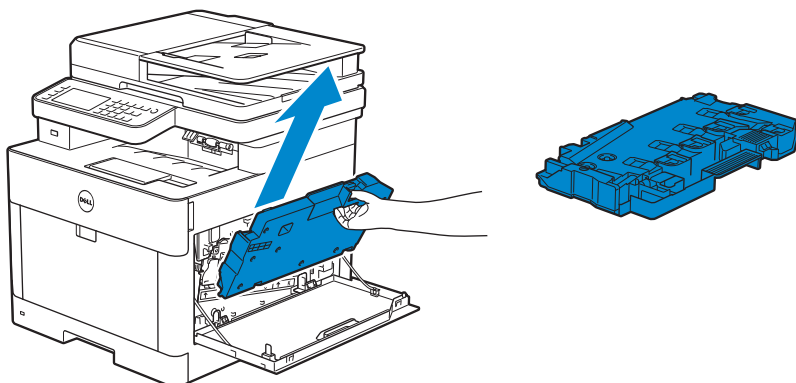

**△ ATTENTION:**

- Faites attention de ne pas laisser tomber le collecteur de toner usagé lors de son retrait de la machine.
- Après avoir retiré le collecteur de toner usagé, ne touchez pas les zones indiquées sur l'illustration. Le toner risque de salir ou de tacher vos mains.

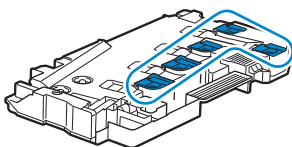

- 4 Mettez le collecteur de toner usagé dans le sac plastique fourni avec le nouveau collecteur de toner usagé et fermez ce sac de façon étanche.

## Installation d'un collecteur de toner usagé

- 1 Sortez le nouveau collecteur de toner usagé de son emballage.
- 2 Insérez le collecteur de toner usagé.

Assurez-vous que les deux pièces de la partie inférieure prévues à cet effet entrent dans les supports de l'imprimante.

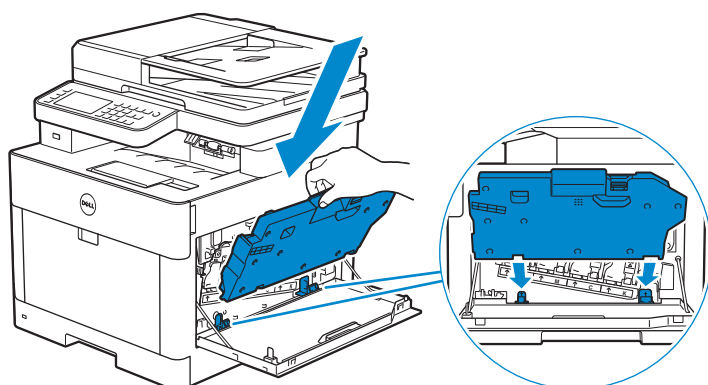

- 3 Poussez la poignée du collecteur de toner usagé jusqu'à ce que vous entendiez un clic.

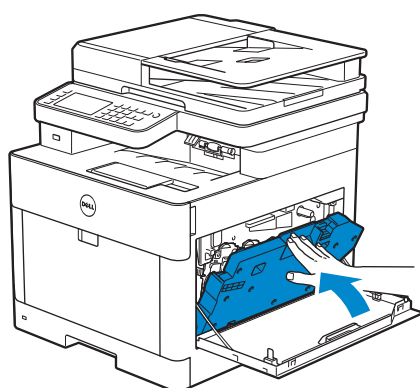

- 4 Fermez le capot du côté droit.

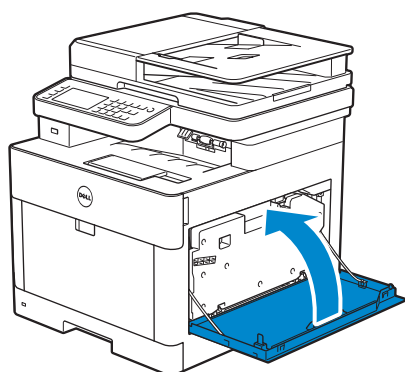

## Nettoyage de l'intérieur de l'imprimante

### Nettoyage du capteur CTD (Color Toner Density)

#### REMARQUE:

- Nettoyez le capteur CTD uniquement lorsqu'une alerte pour le capteur CTD s'affiche sur le moniteur d'état ou l'écran tactile.

- 1 Assurez-vous que l'imprimante est éteinte.

2 Levez le levier de la poignée du capot arrière, et ouvrez ce dernier.

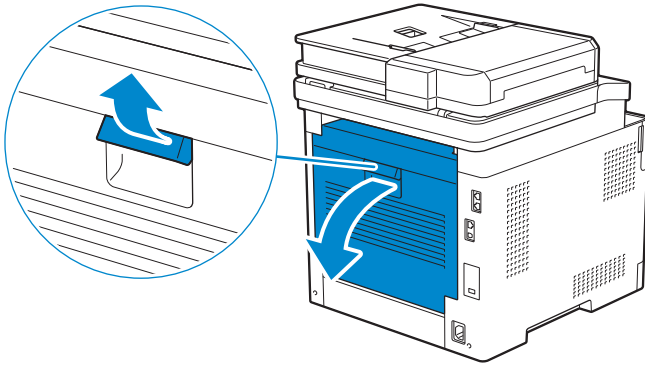

3 Nettoyez le capteur CTD avec un chiffon en coton sec et propre.

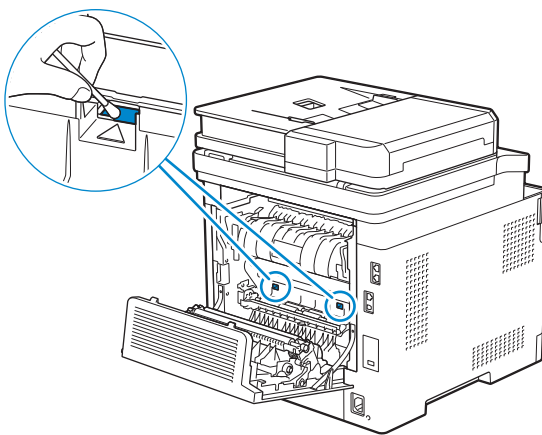

4 Fermez le capot arrière.

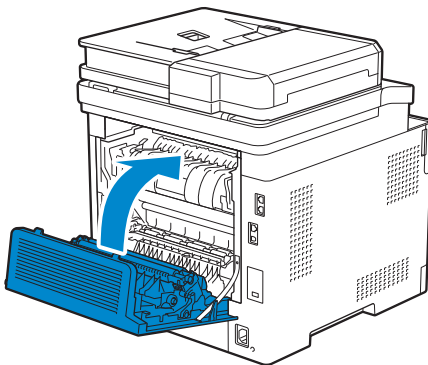

## Nettoyage de la tête d'impression LED

Pour éviter que la qualité d'impression ne se détériore à cause de la présence de traces sur la tête d'impression LED, nettoyez régulièrement la tête d'impression LED en utilisant la tige de nettoyage ou chaque fois que vous remplacez les cartouches à tambour.

**1** Ouvrez le capot du côté droit.

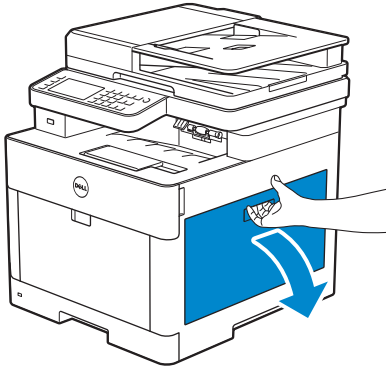

**2** Poussez le loquet vers le bas pour libérer le collecteur de toner usagé de l'imprimante.

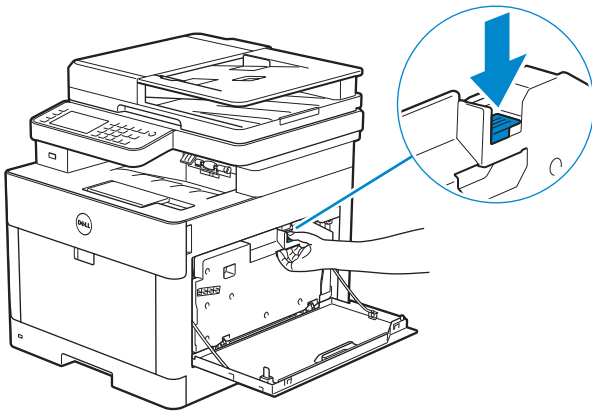

3 Tirez doucement le collecteur de toner usagé vers le haut.

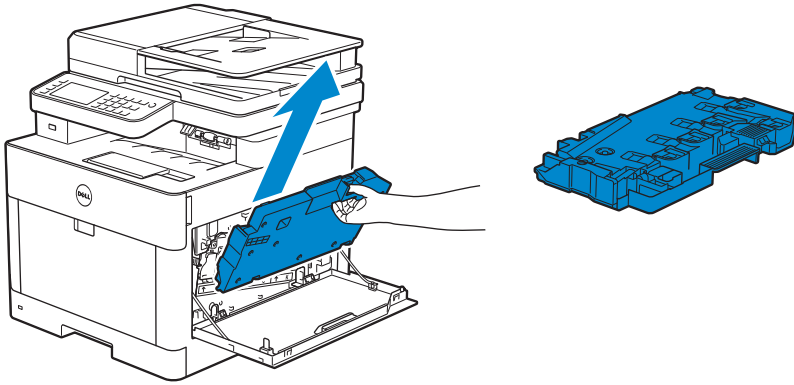

**△ ATTENTION:**

- Faites attention de ne pas laisser tomber le collecteur de toner usagé lors de son retrait de la machine.
- Après avoir retiré le collecteur de toner usagé, ne touchez pas les zones indiquées sur l'illustration. Le toner peut salir ou tacher vos mains.

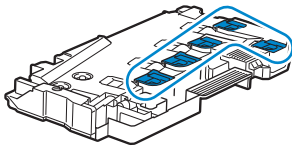

4 Placez le collecteur de toner usagé sur une surface plane. Maintenez toujours le côté qui était fixé à l'imprimante vers le haut.

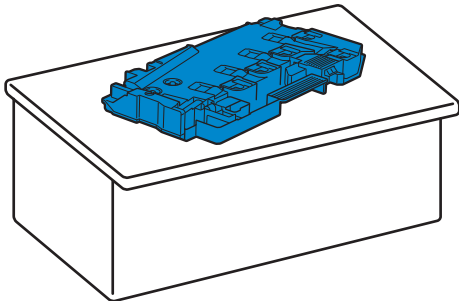

**! AVERTISSEMENT:**

- Ne laissez jamais le côté qui était fixé à l'imprimante vers le bas. Cela risquerait d'entraîner l'écoulement du toner.

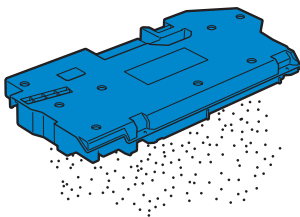



5 Retirez la tige de nettoyage de l'imprimante.

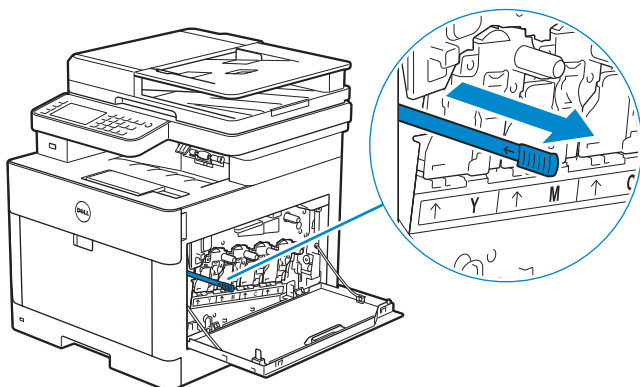

6 Insérez la tige de nettoyage dans l'un des quatre trous des languettes des cartouches à tambour jusqu'à ce qu'elle s'arrête, puis retirez-la.

 **REMARQUE:**

- Insérez la tige de nettoyage avec le tampon vers le haut.
- Il n'est pas nécessaire de déplacer la tige de nettoyage de l'avant vers l'arrière de manière répétée.

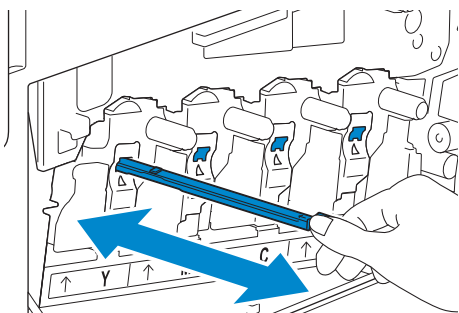

7 Répétez l'étape 6 pour les trois autres trous.

8 Remplacez la tige de nettoyage dans son emplacement initial.

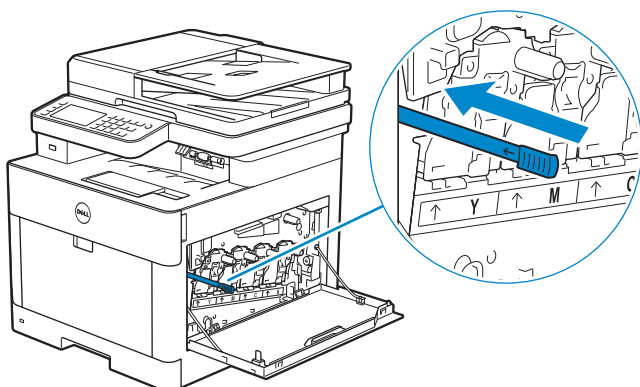

9 Insérez le collecteur de toner usagé.

Assurez-vous que les deux pièces de la partie inférieure prévues à cet effet entrent dans les supports de l'imprimante.

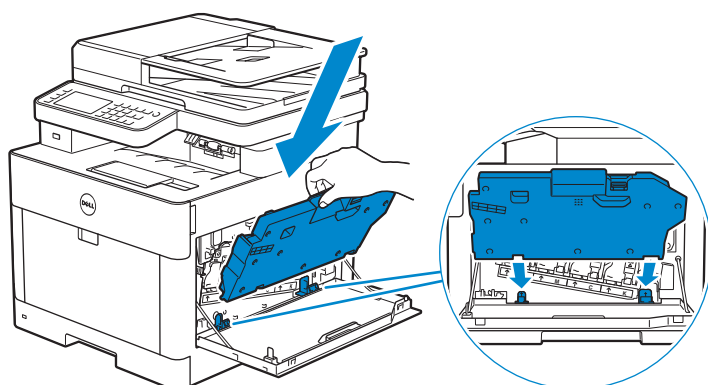

- 10** Poussez la poignée du collecteur de toner usagé jusqu'à ce que vous entendiez un clic.

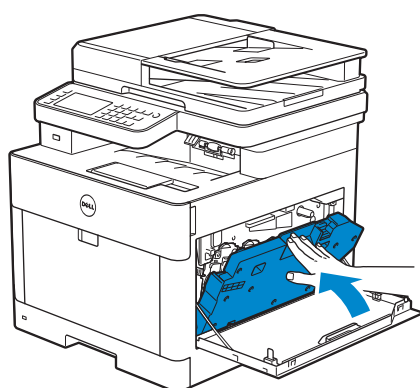

- 11** Fermez le capot du côté droit.

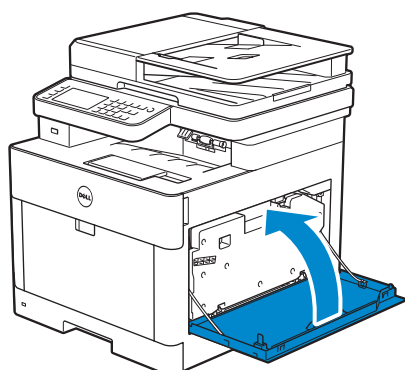

## Nettoyage du scanner

La propreté du scanner vous garantit des copies de la meilleure qualité possible. Il est recommandé de nettoyer le scanner au début de chaque journée, puis à nouveau pendant la journée au besoin.

- 1** Humidifiez légèrement avec de l'eau un chiffon doux non pelucheux ou du papier absorbant.

2 Ouvrez le capot des documents.

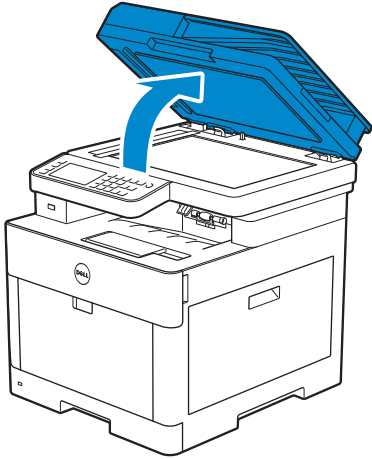

3 Essuyez la surface de la vitre d'exposition, de la vitre du CADRV, de la bande blanche et du couvercle à document blanc jusqu'à ce qu'elle soit propre, puis à l'aide d'un chiffon sec ou de papier absorbant jusqu'à ce qu'elle soit complètement sèche.

 **REMARQUE:**

- Maniez la bande blanche avec soin.

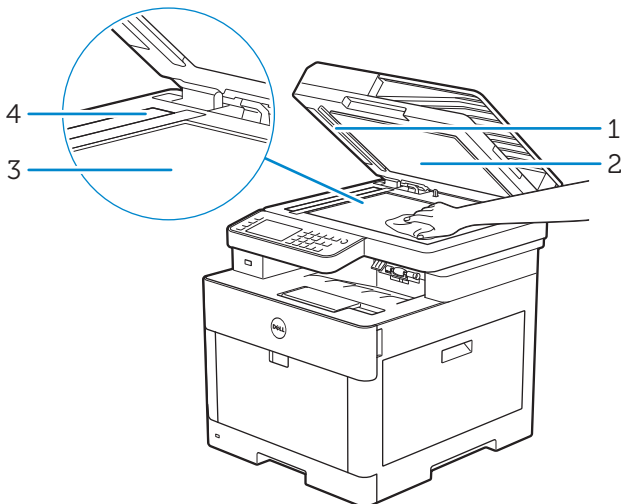

- 
- 1 Bande blanche
- 
- 2 Couvercle à document blanc
- 
- 3 Vitre d'exposition
- 
- 4 Vitre du CADRV
-

- 4 Tirez la languette pour ouvrir le capot de chute du CADRV et maintenez-le ouvert.

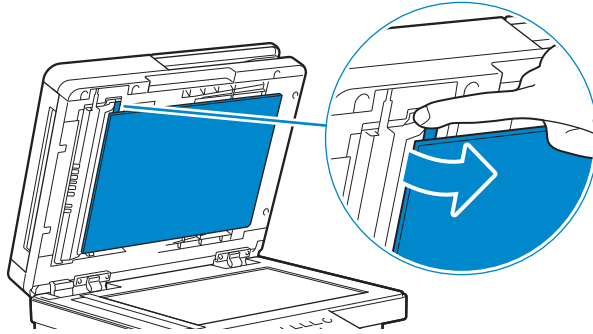

- 5 Essuyez la surface de la vitre du capteur recto-verso et de la bande blanche jusqu'à ce qu'elle soit propre, puis à l'aide d'un chiffon sec ou de papier absorbant jusqu'à ce qu'elle soit complètement sèche.

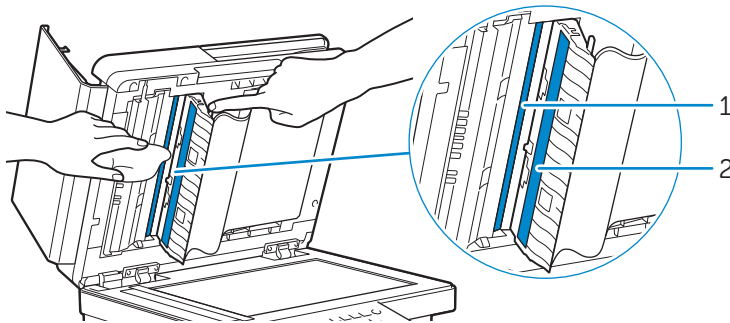

- 
- 1 Vitre du capteur recto-verso
- 
- 2 Bande blanche
- 

- 6 Fermez doucement le capot de chute du CADRV.  
7 Fermez le couvercle à document.

## Nettoyage des rouleaux d'entraînement du CADRV

La propreté des rouleaux d'entraînement du CADRV vous garantit des copies de la meilleure qualité possible. Il est conseillé de nettoyer régulièrement les rouleaux d'entraînement du CADRV.

- 1 Ouvrez le capot du CADRV.

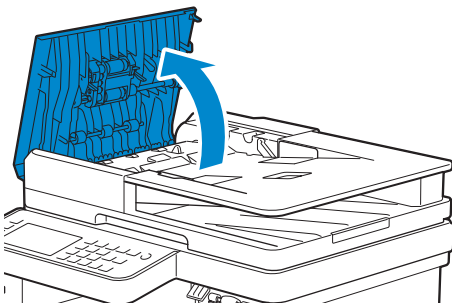

- 2 Essuyez les rouleaux d'entraînement du CADRV avec un chiffon doux non pelucheux ou du papier absorbant jusqu'à ce qu'ils soient propres.

Si les rouleaux d'entraînement du CADRV sont tachés d'encre, les documents qui passent par le CADRV risquent également d'être tachés. Dans ce cas, humidifiez légèrement un chiffon doux non pelucheux ou du papier absorbant avec un détergent doux ou de l'eau, puis retirez les taches d'encre des rouleaux d'entraînement du CADRV jusqu'à ce qu'ils soient propres et secs.

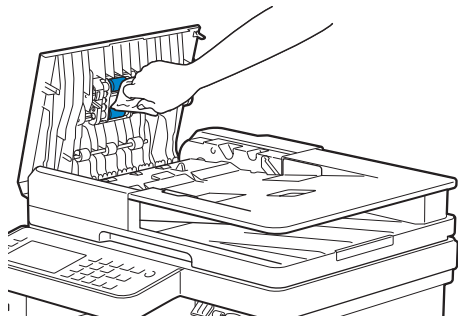

## Déplacement de l'imprimante

Cette section décrit comment déplacer l'imprimante.

### AVERTISSEMENT:

- Avant d'exécuter les procédures suivantes, prenez connaissance des consignes de sécurité reprises dans le *Informations importantes* et respectez-les.
- Si vous avez installé le chargeur 550 feuilles en option (Bac2), enlevez-le avant de déplacer l'imprimante. Si le chargeur 550 feuilles en option n'est pas fixé fermement à l'imprimante, il risque en effet de tomber au sol et de provoquer des blessures. Consultez « Démontage du chargeur 550 feuilles en option ».

- 1 Mettez l'imprimante hors tension, puis débranchez le cordon d'alimentation, le câble d'interface et tous les autres câbles.
- 2 Retirez le papier présent dans le CADRV, puis rétractez le guide d'arrêt de document.

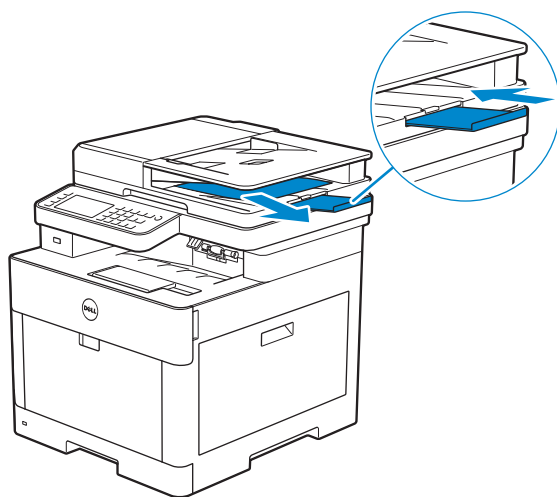

- 3 Retirez le papier présent dans le bac de sortie, puis retournez l'extension du bac de sortie.

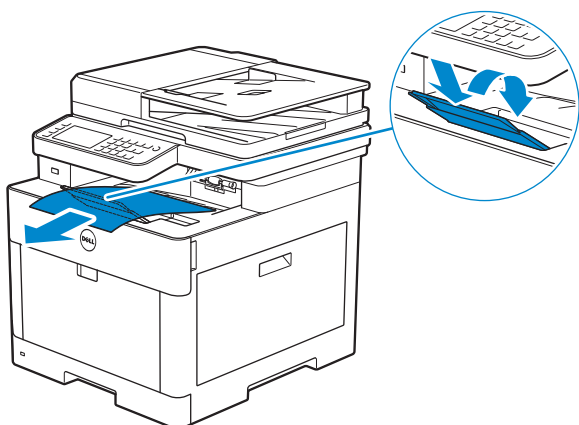

- 4 Soulevez l'imprimante et déplacez-la avec précaution.

**⚠ AVERTISSEMENT:**

- Deux personnes sont nécessaires pour soulever l'imprimante.

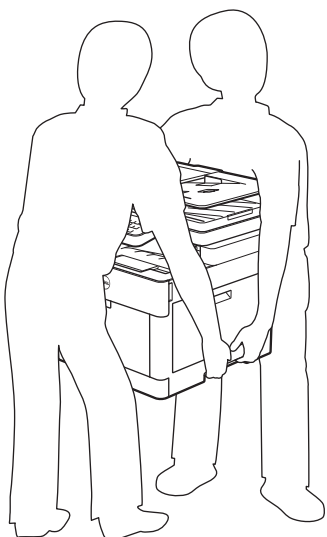

**✍ REMARQUE:**

- Si vous déplacez l'imprimante sur une longue distance, retirez les cartouches de toner de l'imprimante pour éviter toute fuite accidentelle de toner et emballez l'imprimante dans un carton. Consultez « Remplacement des cartouches de toner ».

## Suppression d'Options

Si l'imprimante doit être déplacée ou si l'imprimante et le chargeur 550 feuilles en option doivent être déplacés vers un autre endroit, démontez alors d'abord le chargeur 550 feuilles en option de l'imprimante. Pour le transport, emballez bien l'imprimante et le chargeur 550 feuilles en option pour éviter de les endommager.

## Démontage du chargeur 550 feuilles en option

### AVERTISSEMENT:

- Avant de retirer le chargeur 550 feuilles en option (Bac2), assurez-vous d'abord d'éteindre l'imprimante et de débrancher le câble électrique, ainsi que tous les câbles situés à l'arrière de l'imprimante.
- 1 Assurez-vous que l'imprimante est éteinte, puis débranchez tous les câbles de l'arrière de l'imprimante.
  - 2 Faites glisser le commutateur de verrouillage du chargeur 550 feuilles en option en position de déverrouillage.

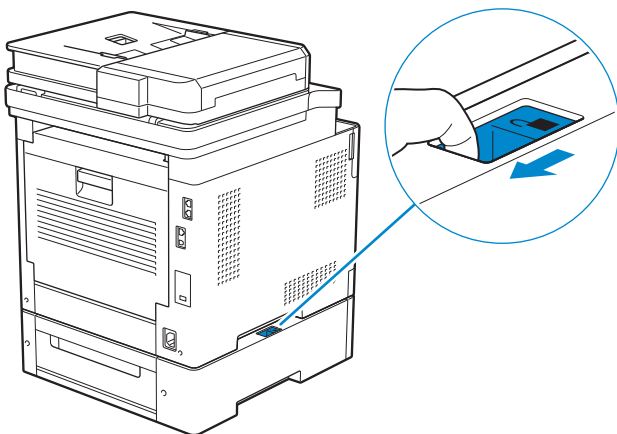

- 3 Dégagez doucement l'imprimante du chargeur 550 feuilles en option, puis posez-la sur une surface plane.

### AVERTISSEMENT:

- Deux personnes sont nécessaires pour soulever l'imprimante.

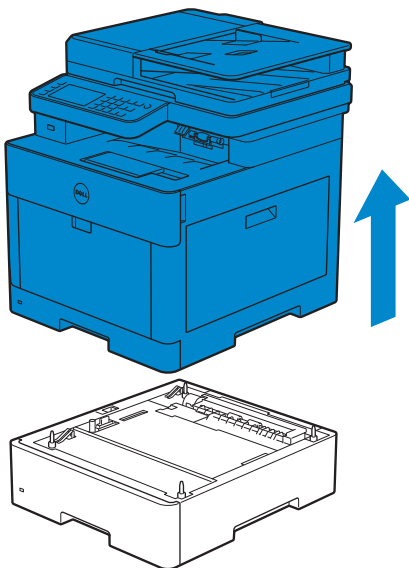

- 4 Branchez tous les câbles à l'arrière de l'imprimante, puis allumez l'imprimante.

# Diagnostic de pannes



# Diagnostic de pannes

## Suppression des bouchages

### REMARQUE:

- Vous pouvez éviter les bouchages en sélectionnant des supports d'impression appropriés et en procédant correctement au chargement. Consultez « Instructions relatives aux supports d'impression. »

## Localisation de l'emplacement des bouchages papier

### ATTENTION:

- **N'essayez pas d'éliminer les bouchages à l'aide d'outils ou d'instruments. L'imprimante pourrait être définitivement endommagée.**

L'illustration suivante montre les emplacements possibles des bouchages papier le long du cheminement du support imprimé.

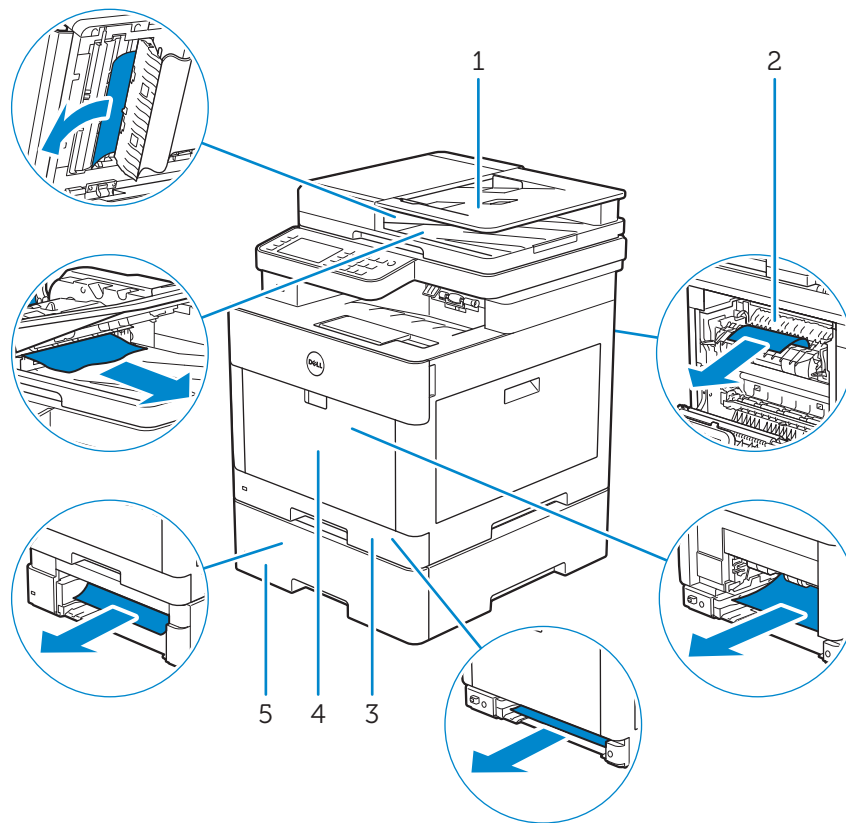

1	Chargeur automatique de documents recto verso (CADRV)
2	Module de fusion
3	Bac1
4	MPF
5	Chargeur 550 feuilles en option

## Suppression des brouillages papier dans le CADRV

Lorsqu'un document est coincé dans le CADRV, retirez-le en suivant les procédures suivantes.

### REMARQUE:

- Pour éviter les brouillages, utilisez de préférence la vitre d'exposition pour les documents épais, fins, ou mixtes.
- Pour supprimer l'erreur affichée sur l'écran tactile, vous devez retirer tous les documents situés sur le chemin d'impression dans la machine.

## Retrait des documents de la zone de chargement de document et de la zone de sortie de document

- 1 Retirez les documents restés dans le CADRV.
- 2 Ouvrez le capot du CADRV.

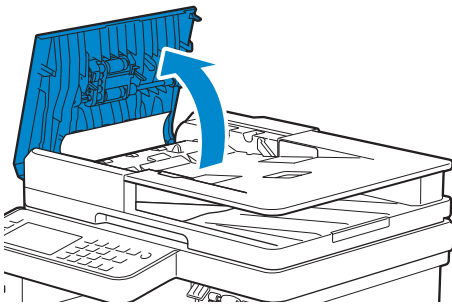

- 3 Retirez les documents coincés à l'intérieur du capot CADRV en tirant doucement les documents vers le haut.

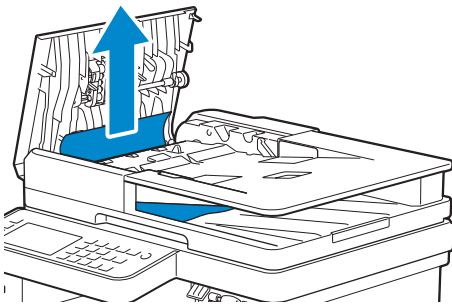

- 4 Levez le plateau d'alimentation en documents.

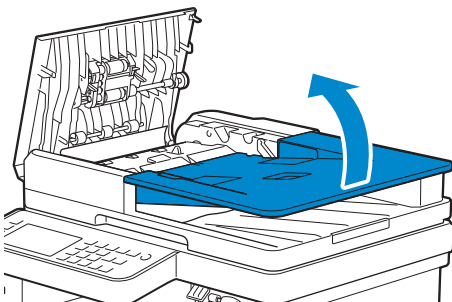

5 Retirez les documents coincés du bac de sortie.

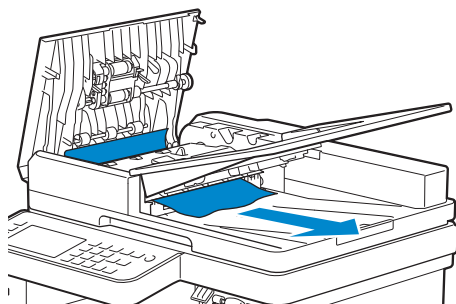

6 Refermez le capot du CADR, puis replacez les documents dans le chargeur.

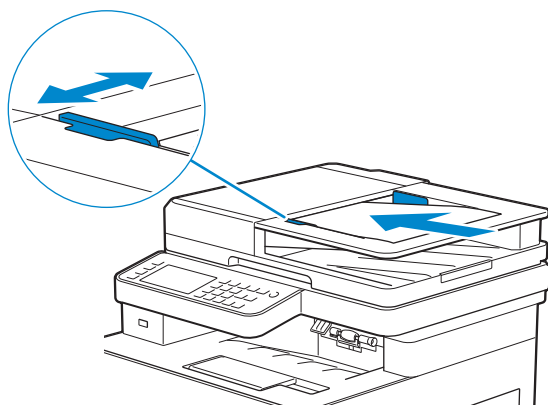

7 Tapez sur Démarrer.

### Retrait des documents de l'intérieur du capot de chute du CADR

S'il est impossible de retirer le document coincé du bac de sortie ou s'il est impossible de trouver les documents coincés, ouvrez le capot de chute du CADR et retirez les documents coincés.

1 Ouvrez le capot des documents.

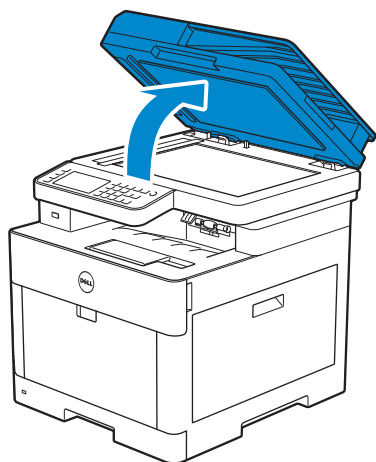

2 Tirez la languette pour ouvrir le capot de chute du CADRV et maintenez-le ouvert.

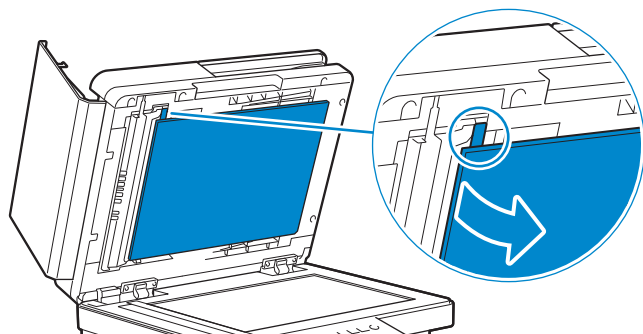

3 Retirez le document de l'intérieur du capot de chute du CADRV en le tirant doucement vers la gauche.

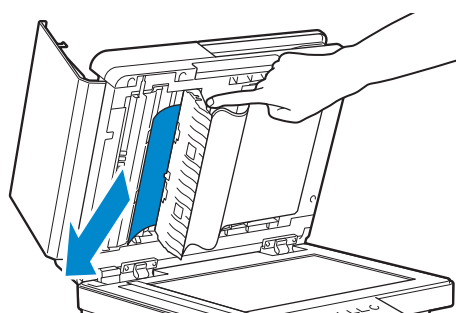

4 Fermez doucement le capot de chute du CADRV.

5 Refermez le couvercle de l'imprimante, puis replacez les documents dans le CADRV.

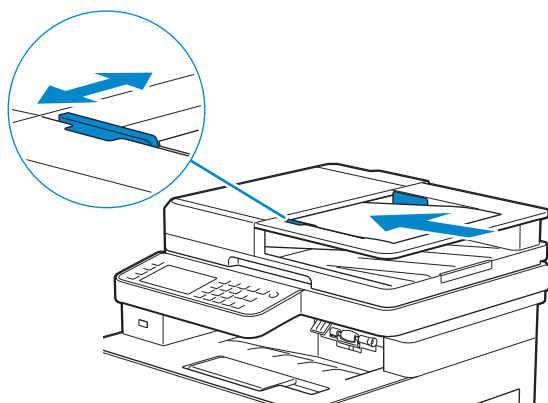

6 Tapez sur Démarrer.

## Suppression des brouillages papier du MPF et du Bac1

### REMARQUE:

- Pour supprimer l'erreur affichée sur l'écran tactile, vous devez retirer tous les documents situés sur le chemin d'impression dans la machine.

- 1 Tirez doucement et ouvrez le MPF. Si le MPF est déjà ouvert et en cours d'utilisation, retirez le papier chargé restant sur le MPF.

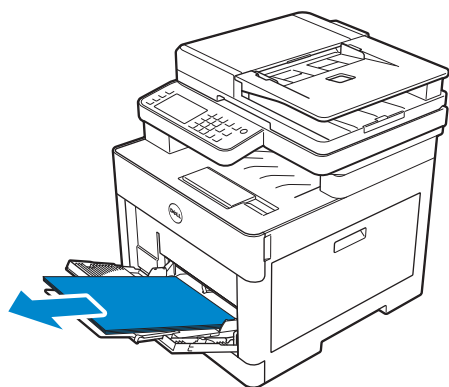

- 2 Saisir le capot du MPF des deux côtés, et tirez-le doucement hors de l'imprimante.

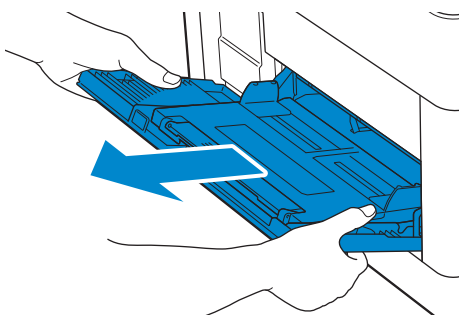

- 3 Retirez le bac1 de l'imprimante.

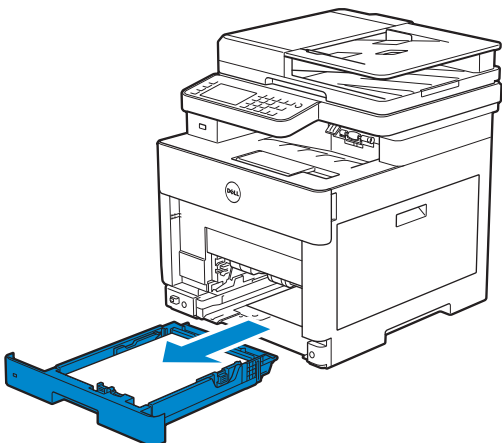

4 Retirez le papier coincé.

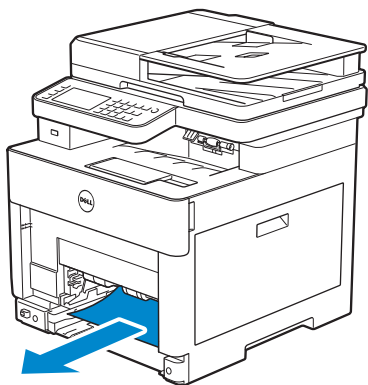

5 Insérez le bac1 dans l'imprimante et poussez-le jusqu'au bout.

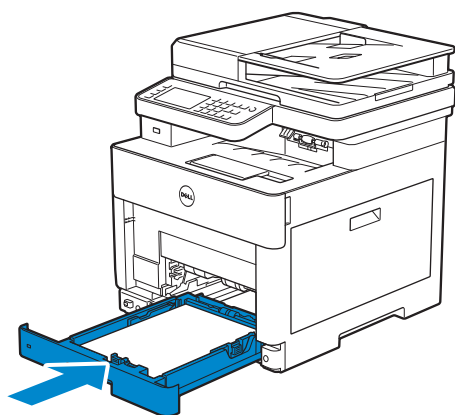

6 Insérez le MPF dans l'imprimante, puis chargez le papier dans le MPF.

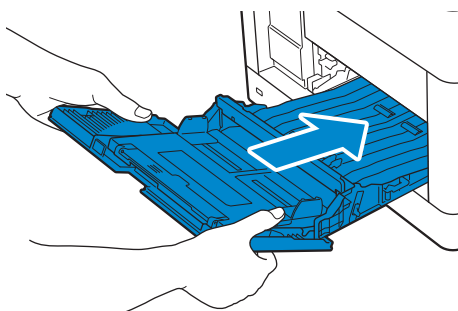

7 Tapez sur Démarrer.

## Suppression des boudrages papier de l'intérieur du capot arrière

### REMARQUE:

- Pour supprimer l'erreur affichée sur l'écran tactile, vous devez retirer tous les documents situés sur le chemin d'impression dans la machine.

## Suppression des brouillages papier dans le module de fusion

- 1 Levez le levier de la poignée du capot arrière, et ouvrez ce dernier.

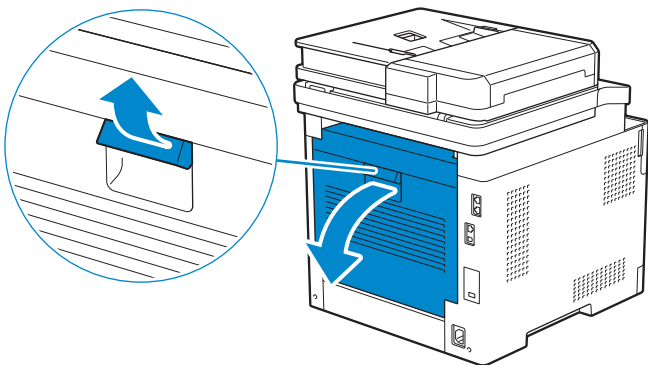

- 2 Retirez le papier coincé du bas du module de fusion.

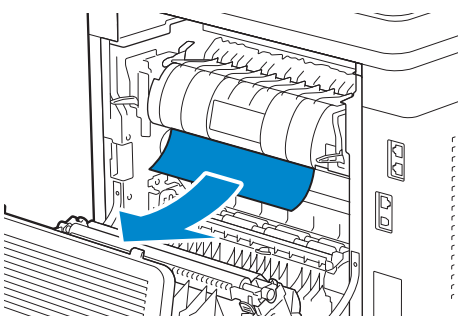

- 3 Tirez la languette située au-dessus du module de fusion et laissez la pièce ouverte.

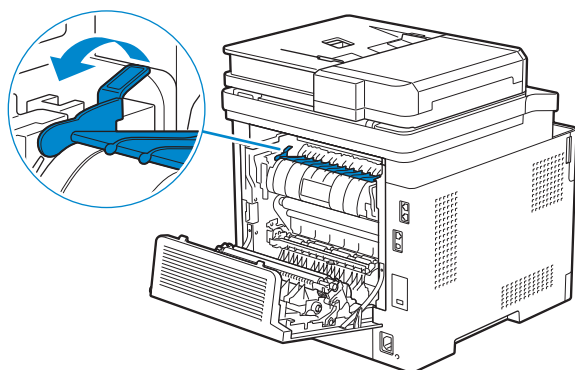

- 4 Retirez le papier coincé.

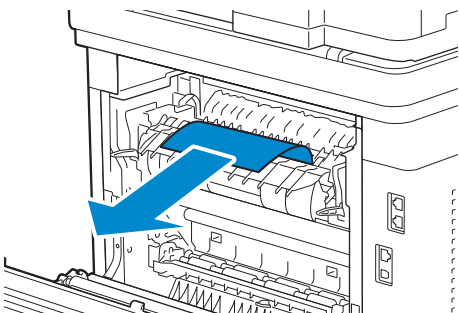

5 Relâchez doucement la languette et fermez la pièce.

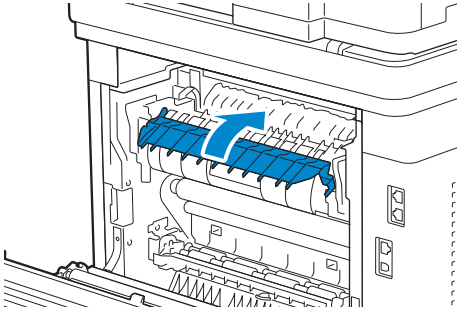

6 Fermez le capot arrière.

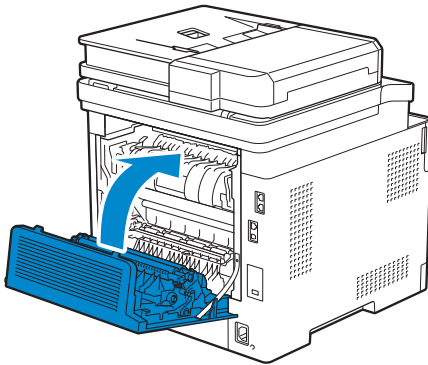

## Suppression des brouillages papier entre les rouleaux

1 Levez le levier de la poignée du capot arrière, et ouvrez ce dernier.

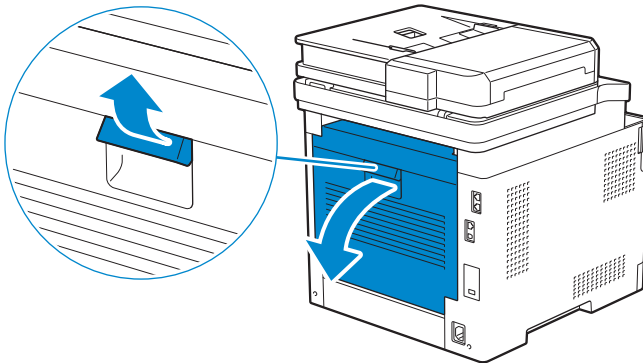

2 Retirez le papier coincé.

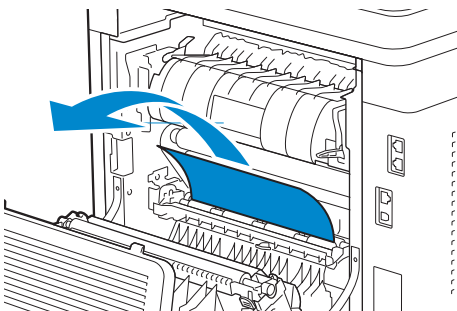



**3** Fermez le capot arrière.

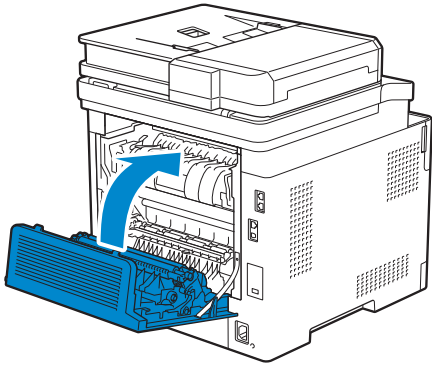

## Suppression des brouillages papier dans l'unité recto verso

**1** Levez le levier de la poignée du capot arrière, et ouvrez ce dernier.

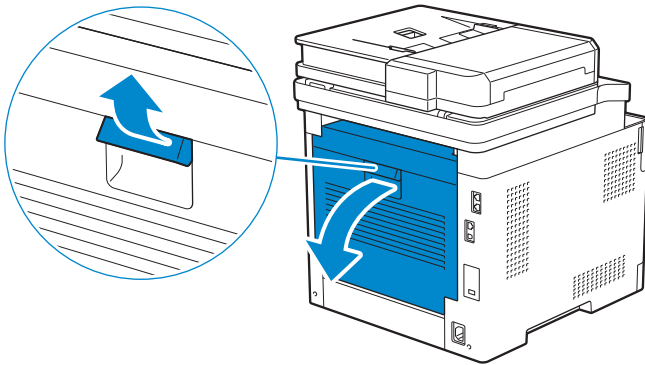

**2** Retirez le papier coincé.

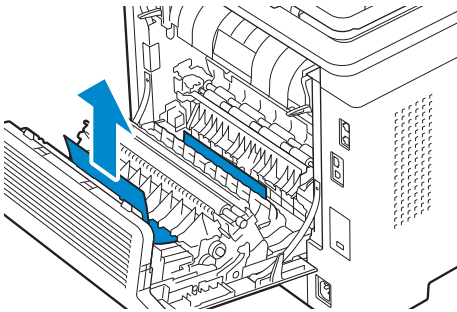

**3** Fermez le capot arrière.

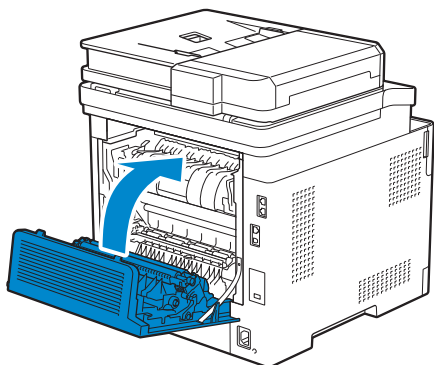

### Suppression des brouages papier du capot de chute arrière

Lorsqu'un code d'état pour un brouage papier à l'intérieur du capot arrière s'affiche mais qu'il est impossible de trouver le papier coincé, vérifiez à l'intérieur du capot de chute arrière.

**1** Levez le levier de la poignée du capot arrière, et ouvrez ce dernier.

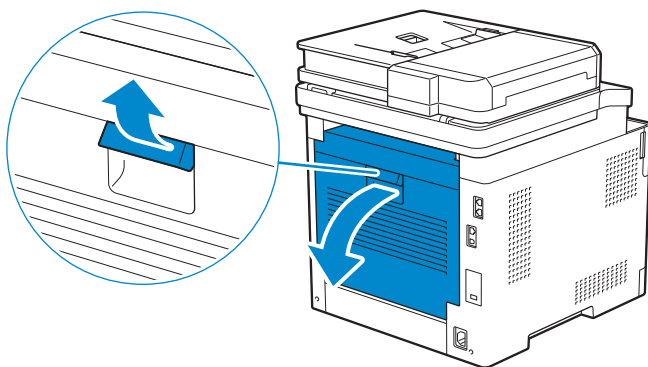

**2** Tirez la languette pour ouvrir le capot de chute arrière.

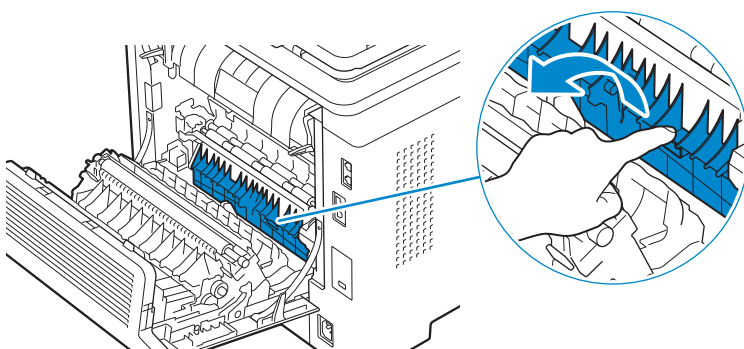

3 Retirez le papier coincé.

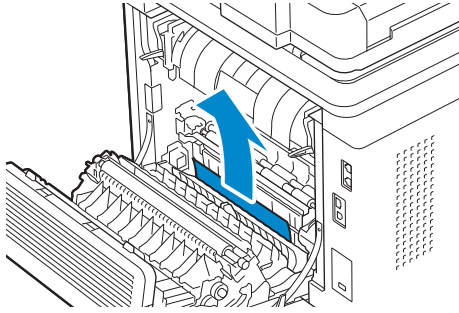

4 Fermez le capot arrière.

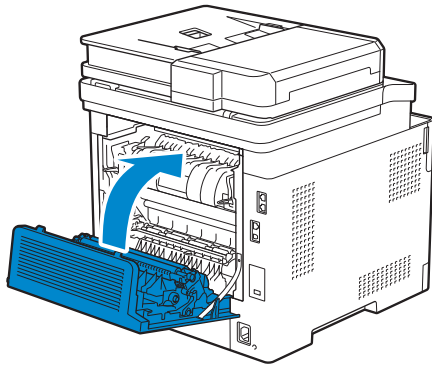

## Supprimer des brouillages papier dans le chargeur 550 feuilles

### REMARQUE:

- Pour supprimer l'erreur affichée sur l'écran tactile, vous devez retirer tous les documents situés sur le chemin d'impression dans la machine.

1 Retirez le bac du chargeur 550 feuilles en option à moitié hors de l'imprimante.

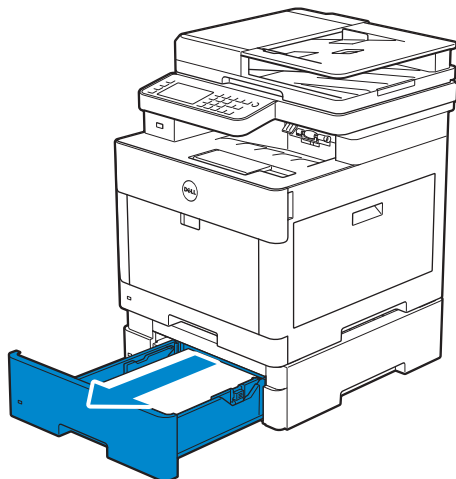

- 2** Maintenez le bac des deux mains, faites légèrement basculer l'avant du bac vers le haut, puis extrayez-le complètement.

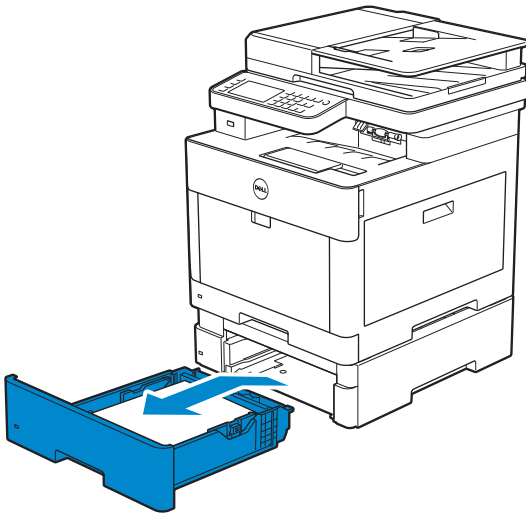

- 3** Retirez le papier coincé.

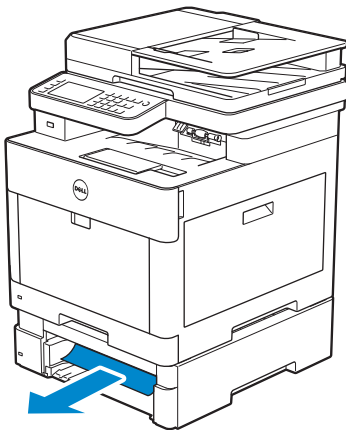

- 4** Insérez le chargeur 550 feuilles en option dans l'imprimante, en le poussant jusqu'au bout.

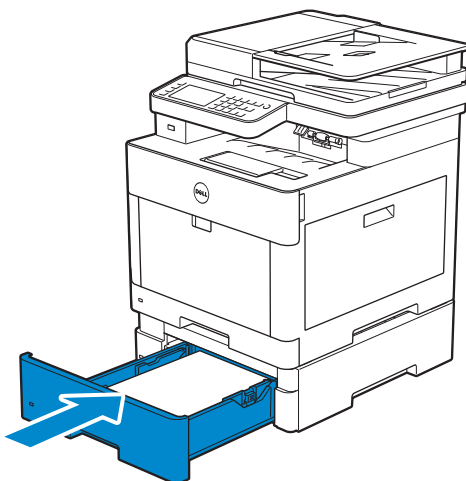

## Problèmes courants de l'imprimante

Certains des problèmes qui surviennent au niveau de l'imprimante sont faciles à résoudre. Si vous rencontrez un problème avec votre imprimante, vérifiez les éléments suivants :

- Le cordon d'alimentation est branché dans l'imprimante et dans une prise de courant correctement mise à la terre.
- L'imprimante est allumée.
- L'alimentation électrique n'est coupée par aucun interrupteur ou disjoncteur.
- Les autres appareils électriques branchés sur cette prise fonctionnent.
- Tout élément en option a été correctement installé.

Si le problème persiste alors que vous avez vérifié tous les éléments ci-dessus, éteignez l'imprimante, patientez dix secondes et rallumez-la. Cette opération suffit souvent à résoudre le problème.

### REMARQUE:

- Si des messages d'erreurs apparaissent sur le panneau de commande ou sur votre écran d'ordinateur, suivez les instructions afin de résoudre le problème de l'imprimante. Consultez « Présentation des messages de l'imprimante ».



## Problèmes au niveau de l'affichage

Problème	Action
Les modifications que vous effectuez sur les paramètres des menus à partir du panneau de commande ne sont pas prises en considération.	Les paramètres définis dans le logiciel, dans le pilote d'impression ou dans les utilitaires de l'imprimante ont la priorité sur les paramètres effectués à partir du panneau de commande.

## Problèmes d'impression

### REMARQUE:

- Si `Déf verr panneau` est défini sur `Activer`, vous devez saisir le mot de passe à quatre chiffres pour utiliser le menu `Paramètres Admin`.

Problème	Action
Le document ne s'imprime pas ou des caractères incorrects sont imprimés.	Assurez-vous que le menu supérieur s'affiche bien sur l'écran tactile avant d'envoyer un document pour impression. Appuyez sur le bouton  ( <b>Accueil</b> ) pour retourner au menu supérieur.
	Vérifiez que les supports d'impression sont chargés dans l'imprimante. Appuyez sur le bouton  ( <b>Accueil</b> ) pour retourner au menu supérieur.
	Vérifiez que la Page Description Language (PDL) utilisée par l'imprimante est correcte.
	Vérifiez que le pilote d'impression que vous utilisez est le bon.
	Vérifiez que le câble Ethernet ou le câble USB que vous utilisez est le bon et qu'il est correctement branché sur l'imprimante.
	Vérifiez que le format sélectionné pour le support d'impression est correct.
	Si vous utilisez un spouleur d'impression, vérifiez qu'il fonctionne correctement.

Problème	Action
	Vérifiez l'interface de l'imprimante à partir de Paramètres Admin. Déterminez l'interface hôte que vous utilisez. Imprimez une page Réglages du panneau pour vérifier que les paramètres de l'interface que vous utilisez sont corrects.
Problèmes d'entraînement du papier ou entraînement de plusieurs feuilles à la fois.	Vérifiez que les supports d'impression utilisés répondent aux spécifications de votre imprimante. Consultez « Support d'impression pris en charge ». Ventiler les feuilles avant de les mettre dans le chargeur. Vérifiez que les supports d'impression sont correctement chargés. Vérifiez que les guides de largeur et de longueur des supports d'impression sont correctement réglés. Assurez-vous que le bac1, le chargeur 550 feuilles en option (bac2) ou le MPF est correctement inséré. Ne surchargez pas les bacs d'alimentation (bac 1, chargeur 550 feuilles ou MPF). Ne forcez pas lorsque vous chargez les supports d'impression dans le MPF, les supports d'impression risqueraient en effet d'être insérés de travers ou de se recourber. Vérifiez que les supports d'impression ne sont pas recourbés. Assurez-vous que la face à imprimer recommandée est orientée vers le haut. Consultez « Chargement du support d'impression dans le bac1 et dans le chargeur 550 feuilles en option ». Retournez les supports d'impression et relancez l'impression pour voir si les feuilles sont entraînées plus facilement. Ne mélangez pas différents types de supports d'impression. Ne mélangez pas les rames de papier. Retirez les feuilles froissées au-dessus et en-dessous de la rame de papier avant de les charger. Ne rechargez en supports d'impression que lorsque le bac 1, le chargeur 550 feuilles ou le MPF sont vides. Avec un chiffon humidifié avec de l'eau, essuyez les rouleaux de ralentissement du bac 1, du chargeur 550 feuilles ou du MPF.
L'enveloppe est froissée après l'impression.	Vérifiez que l'enveloppe est correctement chargée dans le MPF, comme décrit dans la rubrique « Chargement des enveloppes dans le MPF ».
Des sauts de page se produisent à des endroits aléatoires.	Augmentez la valeur du paramètre <b>Expiration</b> du panneau de commande, la Boîte à outils ou Dell Printer Configuration Web Tool.
Les impressions ne s'empilent pas correctement dans le bac de réception.	Retournez la pile de supports d'impression dans le bac 1 ou dans le MPF.
L'impression prend du temps lors de l'impression depuis Dell Document Hub.*	Définissez Mode impression sur >Vitesse élevée dans le menu de l'imprimante. Consultez « Mode impression ».
L'impression à partir du bac 1 ou du chargeur 550 feuilles optionnel ne peut avoir lieu car les supports d'impression sont recourbés.	Chargez les supports d'impression dans le MPF.

\* Dell Document Hub est disponible sur les appareils Dell H625cdw et Dell H825cdw.



# Problèmes au niveau de la qualité d'impression

## REMARQUE:

- Certaines des procédures suivantes qui utilisent la Boîte à outils sur Dell Printer Hub et Dell Printer Management Tool peuvent être effectuées à l'aide du panneau de commande ou Dell Printer Configuration Web Tool. Voir « Boîte à outils », « Présentation des menus de système » et « Dell™ Printer Configuration Web Tool ».

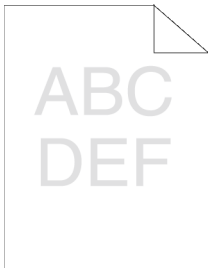
## Document clair



Problème	Action
Le résultat imprimé est trop clair.	<p>1 Les cartouches de toner sont peut-être presque vides ou doivent être remplacées. Vérifiez la quantité de toner restante dans chaque cartouche de toner.</p> <p><b>a</b> Appuyez sur le bouton  (<b>Informations</b>), puis tapez sur l'onglet <b>Consommables</b>, ou lancez Dell Printer Configuration Web Tool. Consultez « Dell™ Printer Configuration Web Tool ».</p> <p>Vous pouvez également vérifier le niveau du toner en procédant comme suit.</p> <p>Pour Windows® :</p> <p>Lancez Dell Printer Hub ou Dell Printer Management Tool, puis cliquez sur l'onglet <b>Présentation</b>.</p> <p>Sous OS X et Linux :</p> <p>Lancez le Moniteur d'état, puis affichez la fenêtre <b>État de l'imprimante</b>.</p> <p><b>b</b> Remplacez les cartouches de toner si nécessaire.</p> <p>Si le problème persiste, passez à l'étape 2.</p>
	<p>2 Si vous utilisez des cartouches de toner non Dell, activez l'option <b>Toner non Dell</b>.</p> <p><b>a</b> Lancez la Boîte à outils sur Dell Printer Hub ou Dell Printer Management Tool, puis cliquez sur <b>Outils de service</b> de l'onglet <b>Entretien de l'imprimante</b>.</p> <p> <b>REMARQUE:</b></p> <ul style="list-style-type: none"><li>• Pour plus de détails sur le démarrage de la Boîte à outils, reportez-vous à la section « Boîte à outils ».</li></ul> <p><b>b</b> Vérifiez que la case <b>Activer</b> sous <b>Toner non Dell</b> est cochée.</p> <p>Si le problème persiste, passez à l'étape 3.</p>
	<p>3 Désactivez le <b>Mode économie de toner</b> dans le pilote d'impression.</p> <p><b>a</b> Dans l'onglet <b>Autres</b>, vérifiez que <b>Désactiver</b> est sélectionné dans le menu déroulant <b>Mode économie de toner</b>.</p> <p>Si le problème persiste, passez à l'étape 4.</p>

Problème	Action
	<p>4 Il se peut que la surface du support d'impression soit inégale. Essayez de modifier le réglage <b>Type de papier</b> dans le pilote d'impression. Par exemple, changez papier ordinaire par épais.</p> <p><b>a</b> Dans l'onglet <b>Généralités</b>, modifiez le réglage <b>Type de papier</b>.</p> <p>Si le problème persiste, passez à l'étape 5.</p>
	<p>5 Vérifiez que le support d'impression que vous utilisez est le bon. Consultez « Support d'impression pris en charge ». Si ce n'est pas le cas, utilisez le support d'impression recommandé pour l'imprimante.</p> <p>Si le problème persiste, passez à l'étape 6.</p>
	<p>6 Assurez-vous que l'unité de transfert est convenablement installée.</p> <p>Si le problème persiste, passez à l'étape 7.</p>
	<p>7 Agitez le développeur dans la cartouche à tambour.</p> <p><b>a</b> Appuyez sur le bouton <b>i</b> (<b>Informations</b>), puis tapez sur l'onglet Outils → Paramètres Admin → Entretien → Nettoyer développeur et unité de transfert → Démarrer.</p> <p><b>b</b> Imprimez une page de test des couleurs depuis Rapport/Liste.</p> <p>Si le problème persiste, passez à l'étape 8.</p>
	<p>8 Nettoyez le toner dans la cartouche à tambour.</p> <p><b>a</b> Appuyez sur le bouton <b>i</b> (<b>Informations</b>), puis tapez sur l'onglet Outils → Paramètres Admin → Entretien → Rafraîchir toner.</p> <p><b>b</b> Sélectionnez la couleur souhaitée, puis tapez sur Démarrer.</p> <p><b>REMARQUE:</b></p> <ul style="list-style-type: none"> <li>La fonction Rafraîchir toner utilise du toner et diminue la durée de vie de la cartouche de toner et de la cartouche à tambour.</li> </ul> <p><b>c</b> Imprimez une page de test des couleurs depuis Rapport/Liste.</p> <p>Si le problème persiste, passez à l'étape 9.</p>
	<p>9 Remplacez les cartouches à tambour. Consultez « Remplacement des cartouches à tambour ».</p> <p><b>a</b> Lancez la Boîte à outils sur Dell Printer Hub ou Dell Printer Management Tool, puis cliquez sur <b>Rapports</b> de l'onglet <b>Relevés des paramètres de l'imprimante</b>.</p> <p><b>b</b> Cliquez sur <b>Page test couleur</b> pour procéder à une vérification.</p> <p>Si le problème persiste, contactez Dell.</p>

## Toner macule/Toner desserré

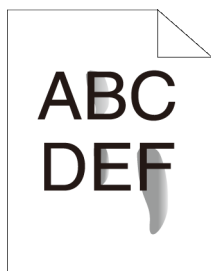



Problème	Action
Le toner macule ou le toner se détache.	1 Il se peut que la surface du support d'impression soit inégale. Essayez de modifier le réglage <b>Type de papier</b> dans le pilote d'impression. Par exemple, changez papier ordinaire par épais. <b>a</b> Dans l'onglet <b>Généralités</b> , modifiez le réglage <b>Type de papier</b> . Si le problème persiste, passez à l'étape 2.
	2 Vérifiez que le support d'impression que vous utilisez est le bon. Consultez « Support d'impression pris en charge ». Si ce n'est pas le cas, utilisez le support d'impression recommandé pour l'imprimante. Si le problème persiste, passez à l'étape 3.
	3 Remplacez les cartouches à tambour. Consultez « Remplacement des cartouches à tambour ». <b>a</b> Imprimez une page de test pour procéder à une vérification. Si le problème persiste, passez à l'étape 4.
	4 Agitez le développeur dans la cartouche à tambour. <b>a</b> Appuyez sur le bouton <b>i</b> ( <b>Informations</b> ), puis tapez sur l'onglet Outils → Paramètres Admin → Entretien → Nettoyer développeur et unité de transfert → Démarrer. <b>b</b> Imprimez une page de test des couleurs depuis Rapport/Liste. Si le problème persiste, contactez Dell.

## Taches aléatoires/images floues

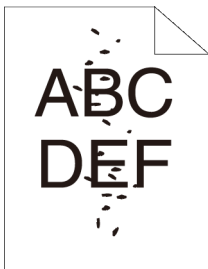



Problème	Action
Le document présente des taches aléatoires ou il est flou.	1 Assurez-vous que les cartouches de toner sont installées correctement. Consultez « Installation d'une nouvelle cartouche de toner ». Si le problème persiste, passez à l'étape 2.
	2 Assurez-vous que les cartouches à tambour sont installées correctement. Reportez-vous à « Remplacement des cartouches à tambour » et « Installation d'une nouvelle cartouche à tambour ». Si le problème persiste, passez à l'étape 3.

Problème	Action
	<p>3 Remplacez les cartouches à tambour. Consultez « Remplacement des cartouches à tambour ».</p> <p><b>a</b> Lancez la Boîte à outils sur Dell Printer Hub ou Dell Printer Management Tool.</p> <p> <b>REMARQUE:</b></p> <ul style="list-style-type: none"> <li>• Pour plus de détails sur le démarrage de la Boîte à outils, reportez-vous à la section « Boîte à outils ».</li> </ul> <p><b>b</b> Cliquez sur <b>Impression du graphique</b> dans l'onglet <b>Diagnostic</b>.</p> <p><b>c</b> Cliquez sur <b>Graphique de configuration de pas</b> pour procéder à une vérification.</p> <p>Si le problème persiste, contactez Dell.</p>

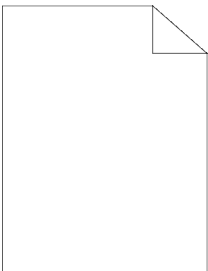
## Document vierge



Problème	Action
Le document est entièrement vierge.	<p>1 Les cartouches de toner sont peut-être presque vides ou doivent être remplacées. Vérifiez la quantité de toner restante dans chaque cartouche de toner.</p> <p><b>a</b> Appuyez sur le bouton  (<b>Informations</b>), puis tapez sur l'onglet <b>Consommables</b>, ou lancez Dell Printer Configuration Web Tool. Consultez « Dell™ Printer Configuration Web Tool ».</p> <p>Vous pouvez également vérifier le niveau du toner en procédant comme suit.</p> <p>Pour Windows® :</p> <p>Lancez Dell Printer Hub ou Dell Printer Management Tool, puis cliquez sur l'onglet <b>Présentation</b>.</p> <p>Sous OS X et Linux :</p> <p>Lancez le Moniteur d'état, puis affichez la fenêtre <b>État de l'imprimante</b>.</p> <p><b>b</b> Remplacez les cartouches de toner si nécessaire.</p> <p>Si le problème persiste, passez à l'étape 2.</p>
	<p>2 Si vous utilisez des cartouches de toner non Dell, activez l'option <b>Toner non Dell</b>.</p> <p><b>a</b> Lancez la Boîte à outils sur Dell Printer Hub ou Dell Printer Management Tool, puis cliquez sur <b>Outils de service</b> de l'onglet <b>Entretien de l'imprimante</b>.</p> <p> <b>REMARQUE:</b></p> <ul style="list-style-type: none"> <li>• Pour plus de détails sur le démarrage de la Boîte à outils, reportez-vous à la section « Boîte à outils ».</li> </ul> <p><b>b</b> Vérifiez que la case <b>Activer</b> sous <b>Toner non Dell</b> est cochée.</p> <p>Si le problème persiste, passez à l'étape 3.</p>

Problème	Action
	<p>3 Désactivez le <b>Mode économie de toner</b> dans le pilote d'impression.</p> <p><b>a</b> Dans l'onglet <b>Autres</b>, vérifiez que <b>Désactiver</b> est sélectionné dans le menu déroulant <b>Mode économie de toner</b>.</p> <p>Si le problème persiste, passez à l'étape 4.</p>
	<p>4 Il se peut que la surface du support d'impression soit inégale. Essayez de modifier le réglage <b>Type de papier</b> dans le pilote d'impression. Par exemple, changez papier ordinaire par épais.</p> <p><b>a</b> Dans l'onglet <b>Généralités</b>, modifiez le réglage <b>Type de papier</b>.</p> <p>Si le problème persiste, passez à l'étape 5.</p>
	<p>5 Vérifiez que le support d'impression que vous utilisez est le bon. Consultez « Support d'impression pris en charge ». Si ce n'est pas le cas, utilisez le support d'impression recommandé pour l'imprimante.</p> <p>Si le problème persiste, passez à l'étape 6.</p>
	<p>6 Remplacez les cartouches à tambour. Consultez « Remplacement des cartouches à tambour ».</p> <p><b>a</b> Lancez la Boîte à outils sur Dell Printer Hub ou Dell Printer Management Tool, puis cliquez sur <b>Rapports</b> de l'onglet <b>Relevés des paramètres de l'imprimante</b>.</p> <p><b>b</b> Cliquez sur <b>Page test couleur</b> pour procéder à une vérification.</p> <p>Si le problème persiste, contactez Dell.</p>

## Traits

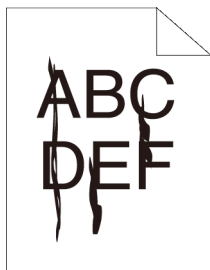

Problème	Action
Des traits apparaissent sur le document.	<p>1 Les cartouches de toner sont peut-être presque vides ou doivent être remplacées. Vérifiez la quantité de toner restante dans chaque cartouche de toner.</p> <p><b>a</b> Appuyez sur le bouton <b>i</b> (<b>Informations</b>), puis tapez sur l'onglet <b>Consommables</b>, ou lancez Dell Printer Configuration Web Tool. Consultez « Dell™ Printer Configuration Web Tool ».</p> <p>Vous pouvez également vérifier le niveau du toner en procédant comme suit.</p> <p>Pour Windows® :</p> <p>Lancez Dell Printer Hub ou Dell Printer Management Tool, puis cliquez sur l'onglet <b>Présentation</b>.</p> <p>Sous OS X et Linux :</p> <p>Lancez le Moniteur d'état, puis affichez la fenêtre <b>État de l'imprimante</b>.</p> <p><b>b</b> Remplacez les cartouches de toner si nécessaire.</p> <p>Si le problème persiste, passez à l'étape 2.</p>

Problème	Action
	<p>2 Si vous utilisez des cartouches de toner non Dell, activez l'option <b>Toner non Dell</b>.</p> <p><b>a</b> Lancez la Boîte à outils sur Dell Printer Hub ou Dell Printer Management Tool, puis cliquez sur <b>Outils de service</b> de l'onglet <b>Entretien de l'imprimante</b>.</p> <p> <b>REMARQUE:</b></p> <ul style="list-style-type: none"> <li>• Pour plus de détails sur le démarrage de la Boîte à outils, reportez-vous à la section « Boîte à outils ».</li> </ul> <p><b>b</b> Vérifiez que la case <b>Activer</b> sous <b>Toner non Dell</b> est cochée.</p> <p>Si le problème persiste, passez à l'étape 3.</p>
	<p>3 Remplacez les cartouches à tambour. Consultez « Remplacement des cartouches à tambour ».</p> <p><b>a</b> Lancez la Boîte à outils sur Dell Printer Hub ou Dell Printer Management Tool, puis cliquez sur <b>Rapports</b> de l'onglet <b>Relevés des paramètres de l'imprimante</b>.</p> <p><b>b</b> Cliquez sur <b>Page test couleur</b> pour procéder à une vérification.</p> <p>Si le problème persiste, contactez Dell.</p>

## Document noir (une partie ou la totalité de la page)



Problème	Action
Une partie ou la totalité du document est noir.	<p>1 Assurez-vous que les cartouches à tambour sont installées correctement. Consultez « Installation d'une nouvelle cartouche à tambour ».</p> <p>Si le problème persiste, passez à l'étape 2.</p>
	<p>2 Assurez-vous que <b>Sortie couleur</b> est défini sur <b>Couleur</b> dans le pilote d'impression.</p> <p><b>a</b> Dans l'onglet <b>Graphique</b>, assurez-vous que <b>Sortie couleur</b> est défini sur <b>Couleur</b>.</p> <p>Si le problème persiste, passez à l'étape 3.</p>
	<p>3 Remplacez les cartouches à tambour. Consultez « Remplacement des cartouches à tambour ».</p> <p><b>a</b> Lancez la Boîte à outils sur Dell Printer Hub ou Dell Printer Management Tool.</p> <p> <b>REMARQUE:</b></p> <ul style="list-style-type: none"> <li>• Pour plus de détails sur le démarrage de la Boîte à outils, reportez-vous à la section « Boîte à outils ».</li> </ul> <p><b>b</b> Cliquez sur <b>Impression du graphique</b> dans l'onglet <b>Diagnostic</b>.</p> <p><b>c</b> Cliquez sur <b>Graphique de configuration à 4 couleurs</b> pour procéder à une vérification.</p> <p>Si le problème persiste, contactez Dell.</p>

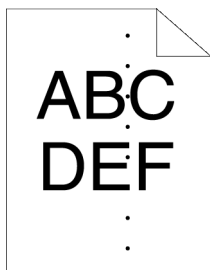

## Points colorés espacés de manière égale

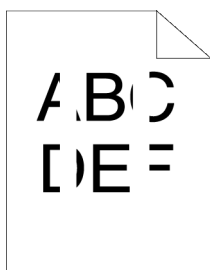

Problème	Action
Le document présente des points colorés espacés de manière égale	<p>1 Localisez l'origine du problème en utilisant le Graphique de configuration de pas.</p> <p><b>a</b> Lancez la Boîte à outils sur Dell Printer Hub ou Dell Printer Management Tool, puis cliquez sur <b>Impression du graphique</b> de l'onglet <b>Diagnostic</b>.</p> <p> <b>REMARQUE:</b></p> <ul style="list-style-type: none"><li>• Pour plus de détails sur le démarrage de la Boîte à outils, reportez-vous à la section « Boîte à outils ».</li></ul> <p><b>b</b> Cliquez sur <b>Graphique de configuration de pas</b> pour procéder à une vérification.</p> <p><b>c</b> Comparez l'espace entre les points de couleur sur le document avec celui du Graphique de configuration de pas, et localisez l'origine du problème.</p> <p>Si l'origine du problème est la cartouche à tambour, passez à l'étape 2.</p> <p>Si la cause du problème n'est pas déterminée, contactez Dell.</p>
	<p>2 Remplacez les cartouches à tambour. Consultez « Remplacement des cartouches à tambour ».</p> <p><b>a</b> Lancez la Boîte à outils sur Dell Printer Hub ou Dell Printer Management Tool.</p> <p><b>b</b> Cliquez sur <b>Impression du graphique</b> dans l'onglet <b>Diagnostic</b>.</p> <p><b>c</b> Cliquez sur <b>Graphique de configuration de pas</b> pour procéder à une vérification.</p> <p>Si le problème persiste, contactez Dell.</p>

## Bandes blanches verticales



Problème	Action
Le document présente des bandes blanches verticales.	<p>1 Nettoyez l'intérieur de l'imprimante en utilisant la tige de nettoyage. Consultez « Nettoyage de la tête d'impression LED ».</p> <p><b>a</b> Une fois le nettoyage terminé, appuyez sur le bouton  (<b>Information</b>).</p> <p><b>b</b> Tapez sur l'onglet <b>Information</b> → <b>Rapport/Liste</b> → <b>Page test couleur</b> pour procéder à une vérification.</p> <p>Si le problème persiste, passez à l'étape 2.</p>
	<p>2 Assurez-vous que le trajet lumineux n'est pas couvert.</p> <p><b>a</b> Enlevez les cartouches à tambour, et conservez-les dans un endroit sombre. Consultez « Remplacement des cartouches à tambour ».</p> <p><b>b</b> Vérifiez le trajet lumineux puis enlevez la protection.</p> <p><b>c</b> Réinstallez les cartouches à tambour. Consultez « Installation d'une nouvelle cartouche à tambour ».</p> <p><b>d</b> Lancez la Boîte à outils sur Dell Printer Hub ou Dell Printer Management Tool, puis cliquez sur <b>Impression du graphique</b> de l'onglet <b>Diagnostic</b>.</p> <p> <b>REMARQUE:</b></p> <ul style="list-style-type: none"> <li>• Pour plus de détails sur le démarrage de la Boîte à outils, reportez-vous à la section « Boîte à outils ».</li> </ul> <p><b>e</b> Cliquez sur <b>Graphique de configuration de pas</b> pour procéder à une vérification.</p> <p>Si le problème persiste, passez à l'étape 3.</p>
	<p>3 Remplacez les cartouches à tambour. Consultez « Remplacement des cartouches à tambour ».</p> <p><b>a</b> Lancez la Boîte à outils sur Dell Printer Hub ou Dell Printer Management Tool, puis cliquez sur <b>Rapports</b> de l'onglet <b>Relevés des paramètres de l'imprimante</b>.</p> <p><b>b</b> Cliquez sur <b>Page test couleur</b> pour procéder à une vérification.</p> <p>Si le problème persiste, contactez Dell.</p>

## Marbrures

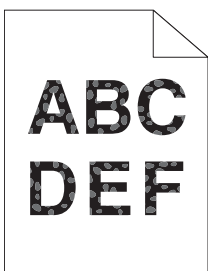

Problème	Action
Le document présente des marbrures.	<p>1 Vérifiez que le support d'impression que vous utilisez est le bon. Voir « Support d'impression pris en charge ». Si ce n'est pas le cas, utilisez le support d'impression recommandé pour l'imprimante.</p> <p>Si le problème persiste, passez à l'étape 2.</p>

Problème	Action
	<p>2 Augmentez la tension de l'unité de transfert.</p> <p><b>a</b> Appuyez sur le bouton <b>i</b> (<b>Informations</b>), puis tapez sur l'onglet Outils → Paramètres Admin → Entretien → Ajuster 2e BTR.</p> <p><b>b</b> Augmentez la tension. Voir « Régler 2ème BTR ».</p>
	<p>3 Remplacez les cartouches à tambour. Consultez « Remplacement des cartouches à tambour ».</p> <p><b>a</b> Lancez la Boîte à outils sur Dell Printer Hub ou Dell Printer Management Tool, puis cliquez sur <b>Rapports</b> de l'onglet <b>Relevés des paramètres de l'imprimante</b>.</p> <p><b>REMARQUE:</b></p> <ul style="list-style-type: none"> <li>Pour plus de détails sur le démarrage de la Boîte à outils, reportez-vous à la section « Boîte à outils ».</li> </ul> <p><b>b</b> Cliquez sur <b>Page test couleur</b> pour procéder à une vérification.</p> <p>Si le problème persiste, contactez Dell.</p>

## Impression fantôme

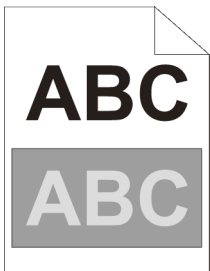

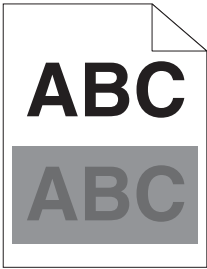
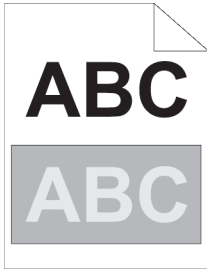
Problème	Action
Le document présente une impression fantôme.	<p>1 Identifiez le type d'impression fantôme.</p> <p style="text-align: center;">Impression fantôme positive      Impression fantôme négative</p> <div style="display: flex; justify-content: space-around; align-items: center;">   </div> <p>Si le type d'impression fantôme est une impression fantôme positive, passez à l'étape 2a.</p> <p>Si le type d'impression fantôme est une impression fantôme négative, passez à l'étape 2b.</p> <p>Si le type d'impression fantôme n'est pas identifié, contactez Dell.</p>
	<p>2a Réglez la distorsion de transfert.</p> <p><b>a</b> Appuyez sur le bouton <b>i</b> (<b>Informations</b>) et tapez sur l'onglet Outils → Paramètres Admin → Entretien → Couleur auto vers Impr. mono.</p> <p><b>b</b> Tapez sur <b>Bascul. K</b> ou <b>Bascul. YMC</b>, puis diminuez la valeur.</p> <p>Si le problème persiste, passez à l'étape 3.</p>

Problème	Action
	<p>2b Réglez la distorsion de transfert.</p> <p><b>a</b> Appuyez sur le bouton <b>i</b> (<b>Informations</b>) et tapez sur l'onglet Outils → Paramètres Admin → Entretien → Couleur auto vers Impr. mono.</p> <p><b>b</b> Tapez sur Bascul. K ou Bascul. YMC, puis augmentez la valeur.</p> <p>Si le problème persiste, passez à l'étape 3.</p>
	<p>3 Vérifiez que le support d'impression que vous utilisez est le bon. Consultez « Support d'impression pris en charge ». Si ce n'est pas le cas, utilisez le support d'impression recommandé pour l'imprimante.</p> <p>Si le problème persiste, passez à l'étape 4.</p>
	<p>4 Remplacez les cartouches à tambour. Consultez « Remplacement des cartouches à tambour ».</p> <p><b>a</b> Lancez la Boîte à outils sur Dell Printer Hub ou Dell Printer Management Tool.</p> <p><b>REMARQUE:</b></p> <ul style="list-style-type: none"> <li>Pour plus de détails sur le démarrage de la Boîte à outils, reportez-vous à la section « Boîte à outils ».</li> </ul> <p><b>b</b> Cliquez sur <b>Impression du graphique</b> dans l'onglet <b>Diagnostic</b>.</p> <p><b>c</b> Cliquez sur <b>Graphique de configuration de fantôme</b> pour procéder à une vérification.</p> <p>Si le problème persiste, contactez Dell.</p>

## Fatigue due à la lumière

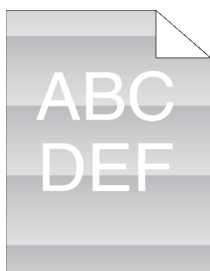





Problème	Action
Le document présente un modèle de fatigue due à la lumière.	<p>1 Vérifiez le positionnement de la fatigue lumineuse à l'aide du Graphique de configuration de pas.</p> <p><b>a</b> Lancez la Boîte à outils sur Dell Printer Hub ou Dell Printer Management Tool, puis cliquez sur <b>Impression du graphique</b> de l'onglet <b>Diagnostic</b>.</p> <p><b>REMARQUE:</b></p> <ul style="list-style-type: none"> <li>Pour plus de détails sur le démarrage de la Boîte à outils, reportez-vous à la section « Boîte à outils ».</li> </ul> <p><b>b</b> Cliquez sur <b>Graphique de configuration de pas</b> pour procéder à une vérification.</p> <p>Si le modèle sur l'impression correspond à celui du graphique de configuration de pas, passez à l'étape 2.</p> <p>Si le problème persiste, contactez Dell.</p>
	<p>2 Remplacez les cartouches à tambour. Consultez « Remplacement des cartouches à tambour ».</p> <p>Si le problème persiste, contactez Dell.</p>



# Voile



Problème	Action
Le résultat de l'impression est voilé.	1 Si la totalité de la page imprimée est claire, contactez Dell. Dans le cas contraire, passez à l'étape 2.
	2 Agitez le développeur dans la cartouche à tambour. <b>a</b> Appuyez sur le bouton  ( <b>Informations</b> ), puis tapez sur l'onglet Outils → Paramètres Admin → Entretien → Nettoyer développeur et unité de transfert → Démarrer. <b>b</b> Imprimez une page de test des couleurs depuis Rapport/Liste. Si le problème persiste, passez à l'étape 3.
	3 Nettoyez le toner dans la cartouche à tambour. <b>a</b> Appuyez sur le bouton  ( <b>Informations</b> ), puis tapez sur l'onglet Outils → Paramètres Admin → Entretien → Rafraîchir toner. <b>b</b> Sélectionnez la même couleur que le voile, puis tapez sur Démarrer.  <b>REMARQUE:</b> <ul style="list-style-type: none"><li>La fonction Rafraîchir toner utilise du toner et diminue la durée de vie de la cartouche de toner et de la cartouche à tambour.</li></ul> <b>c</b> Imprimez une page de test des couleurs depuis Rapport/Liste. Si le problème persiste, passez à l'étape 4.
	4 Nettoyez de nouveau le toner dans la cartouche à tambour. Si le problème persiste, passez à l'étape 5a ou 5b.
	5a Si vous utilisez une cartouche de toner non Dell, activez l'option Toner non Dell. <b>a</b> Lancez la Boîte à outils sur Dell Printer Hub ou Dell Printer Management Tool, puis cliquez sur <b>Outils de service</b> de l'onglet <b>Entretien de l'imprimante</b> .  <b>REMARQUE:</b> <ul style="list-style-type: none"><li>Pour plus de détails sur le démarrage de la Boîte à outils, reportez-vous à la section « Boîte à outils ».</li></ul> <b>b</b> Vérifiez que la case <b>Activer</b> sous <b>Toner non Dell</b> est cochée. Si le problème persiste, passez à l'étape 6.
5b Si vous utilisez un toner Dell, remplacez les cartouches à tambour. Consultez « Remplacement des cartouches à tambour ». <b>a</b> Lancez la Boîte à outils sur Dell Printer Hub ou Dell Printer Management Tool, puis cliquez sur <b>Rapports</b> de l'onglet <b>Relevés des paramètres de l'imprimante</b> . <b>b</b> Cliquez sur <b>Page de test des couleurs</b> . Si le problème persiste, contactez Dell.	

Problème	Action
	<p>6 Remplacez la cartouche à tambour et la cartouche de toner par un toner Dell. Reportez-vous à « Remplacement des cartouches à tambour » et « Remplacement des cartouches de toner ».</p> <p><b>a</b> Lancez la Boîte à outils sur Dell Printer Hub ou Dell Printer Management Tool, puis cliquez sur <b>Rapports</b> de l'onglet <b>Relevés des paramètres de l'imprimante</b>.</p> <p><b>b</b> Cliquez sur <b>Page de test des couleurs</b>.</p> <p>Si le problème persiste, contactez Dell.</p>

## Bead-Carry-Out (BCO)

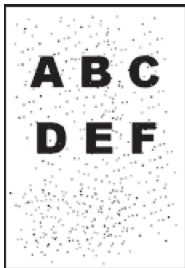

Problème	Action
Bead-Carry-Out (BCO) se produit.	<p>1 Si l'imprimante est installée dans un endroit à haute altitude, définissez l'altitude de l'endroit.</p> <p><b>a</b> Lancez la Boîte à outils sur Dell Printer Hub ou Dell Printer Management Tool, puis cliquez sur <b>Outils de service</b> de l'onglet <b>Entretien de l'imprimante</b>.</p> <p> <b>REMARQUE:</b></p> <ul style="list-style-type: none"> <li>• Pour plus de détails sur le démarrage de la Boîte à outils, reportez-vous à la section « Boîte à outils ».</li> </ul> <p><b>b</b> Dans la rubrique <b>Régler Altitude</b>, sélectionnez la valeur proche de l'altitude de l'endroit où est installée l'imprimante.</p> <p><b>c</b> Cliquez sur <b>Rapports</b> dans l'onglet <b>Rapport des réglages de l'imprimante</b>.</p> <p><b>d</b> Cliquez sur <b>Page test couleur</b> pour procéder à une vérification.</p> <p>Si le problème persiste, passez à l'étape 2.</p>
	<p>2 Remplacez les cartouches à tambour. Consultez « Remplacement des cartouches à tambour ».</p> <p><b>a</b> Démarrez la Boîte à outils, puis cliquez sur <b>Rapports</b> de l'onglet <b>Relevés des paramètres de l'imprimante</b>.</p> <p><b>b</b> Cliquez sur <b>Page test couleur</b> pour procéder à une vérification.</p> <p>Si le problème persiste, contactez Dell.</p>

## Caractères crénelés



Problème	Action
Le document présente des caractères crénelés.	1 Définissez <b>Écran</b> sur <b>Finesse</b> à partir du pilote d'impression. <b>a</b> Dans l'onglet <b>Autres</b> , réglez <b>Écran</b> sous <b>Options de l'image</b> sur <b>Finesse</b> . Si le problème persiste, passez à l'étape 2.
	2 Réglez <b>Mode d'impression</b> sur <b>Haute qualité</b> dans le pilote d'impression. <b>a</b> Dans l'onglet <b>Graphique</b> , assurez-vous que <b>Sortie couleur</b> est défini sur <b>Couleur</b> . <b>b</b> Sélectionnez <b>Haute qualité</b> à partir de <b>Mode d'impression</b> . Si le problème persiste, passez à l'étape 3.
	3 Activez <b>Mode d'impression</b> dans le pilote d'impression. <b>a</b> Dans l'onglet <b>Autres</b> , réglez <b>Mode Impression de page</b> sous <b>Options de l'image</b> sur <b>Activer</b> . Si le problème persiste, passez à l'étape 4.
	4 Si vous utilisez une police téléchargée, assurez-vous que cette police est compatible avec l'imprimante, le système d'exploitation et le programme utilisés. Si le problème persiste, contactez Dell.

## Bandes horizontales

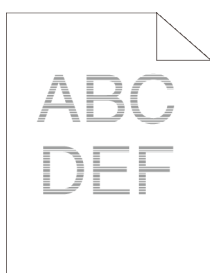

Problème	Action
Le document présente des bandes horizontales.	<p>1 Localisez l'origine du problème en utilisant le Graphique de configuration de pas.</p> <p><b>a</b> Lancez la Boîte à outils sur Dell Printer Hub ou Dell Printer Management Tool, puis cliquez sur <b>Impression du graphique</b> de l'onglet <b>Diagnostic</b>.</p> <p> <b>REMARQUE:</b></p> <ul style="list-style-type: none"> <li>• Pour plus de détails sur le démarrage de la Boîte à outils, reportez-vous à la section « Boîte à outils ».</li> </ul> <p><b>b</b> Cliquez sur <b>Graphique de configuration de pas</b> pour procéder à une vérification.</p> <p>Si l'origine du problème est la cartouche à tambour, passez à l'étape 2.</p> <p>Si la cause du problème n'est pas déterminée, contactez Dell.</p>
	<p>2 Remplacez les cartouches à tambour. Consultez « Remplacement des cartouches à tambour ».</p> <p><b>a</b> Lancez la Boîte à outils sur Dell Printer Hub ou Dell Printer Management Tool.</p> <p><b>b</b> Cliquez sur <b>Impression du graphique</b> dans l'onglet <b>Diagnostic</b>.</p> <p><b>c</b> Cliquez sur <b>Graphique de configuration de pas</b> pour procéder à une vérification.</p> <p>Si le problème persiste, contactez Dell.</p>

## Lignes diagonales



Problème	Action
Le document présente des lignes diagonales.	<p>1 Localisez l'origine du problème en utilisant le Graphique de configuration de pas.</p> <p><b>a</b> Lancez la Boîte à outils sur Dell Printer Hub ou Dell Printer Management Tool, puis cliquez sur <b>Impression du graphique</b> de l'onglet <b>Diagnostic</b>.</p> <p> <b>REMARQUE:</b></p> <ul style="list-style-type: none"> <li>• Pour plus de détails sur le démarrage de la Boîte à outils, reportez-vous à la section « Boîte à outils ».</li> </ul> <p><b>b</b> Cliquez sur <b>Graphique de configuration de pas</b> pour procéder à une vérification.</p> <p>Si l'impression correspond au modèle des lignes diagonales, passez à l'étape 2.</p> <p>Si le document ne correspond pas au modèle des lignes diagonales, contactez Dell.</p>
	<p>2 Remplacez les cartouches à tambour. Consultez « Remplacement des cartouches à tambour ».</p> <p>Si le problème persiste, contactez Dell.</p>

## Document froissé/taché

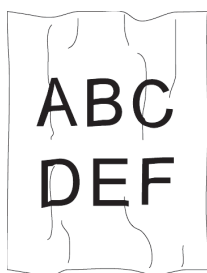

Problème	Action
Le document est froissé. Le document est taché.	<ol style="list-style-type: none"><li>1 Vérifiez que le support d'impression que vous utilisez est le bon. Consultez « Support d'impression pris en charge ». Si ce n'est pas le cas, utilisez le support d'impression recommandé pour l'imprimante. Si le problème persiste avec les enveloppes, passez à l'étape 2. Si le problème persiste avec les supports d'impression autres que les enveloppes, passez à l'étape 4.</li></ol>
	<ol style="list-style-type: none"><li>2 Assurez-vous que le pli des quatre bords de l'enveloppe n'est pas supérieur à 30 mm. Si le problème persiste avec les enveloppes, passez à l'étape 3.</li></ol>
	<ol style="list-style-type: none"><li>3 Chargez soigneusement les enveloppes dans le MPF. Reportez-vous à « Chargement des enveloppes dans le MPF » et « Chargement des enveloppes dans le bac 1 ». Si le problème persiste avec les enveloppes, passez à l'étape 4.</li></ol>
	<ol style="list-style-type: none"><li>4 Ajustez correctement les guides du papier. Si le problème persiste, passez à l'étape 5.</li></ol>
	<ol style="list-style-type: none"><li>5 Remplacez le support d'impression par un support en bon état sorti récemment de son emballage. Si le problème persiste, contactez Dell.</li></ol>

## Dompage sur le bord d'entraînement du document

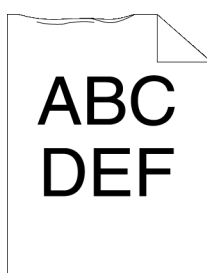

Problème	Action
Le document est endommagé au niveau de son bord d'entraînement.	<ol style="list-style-type: none"><li>1 Ajustez correctement les guides du papier. Si le problème persiste, passez à l'étape 2.</li></ol>
	<ol style="list-style-type: none"><li>2 Lorsque vous utilisez le MPF, retournez le papier et essayez à nouveau. Si le problème persiste, passez à l'étape 3a. Si vous utilisez un des bacs, changez le papier et réessayez. Si le problème persiste, contactez Dell.</li></ol>

Problème	Action
	3a Remplacez le papier par un autre puis réessayez. Si le problème persiste, passez à l'étape 3b.
	3b Utilisez un des bacs à la place du MPF. Si le problème persiste, contactez Dell.

## Problèmes de bourrage/alignement

### REMARQUE:

- Certaines des procédures suivantes qui utilisent la Boîte à outils sur Dell Printer Hub et Dell Printer Management Tool peuvent être effectuées à l'aide du panneau de commande ou Dell Printer Configuration Web Tool. Voir « Boîte à outils », « Présentation des menus de système » et « Dell™ Printer Configuration Web Tool ».

## Marges supérieure et latérales incorrectes

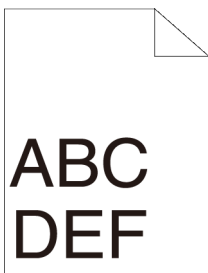

Problème	Action
Les marges supérieures et latérales sont incorrectes.	1 Ajustez correctement les guides du papier. Si le problème persiste, passez à l'étape 2.
	2 Utilisez un des bacs à la place du MPF. Si le problème persiste, passez à l'étape 3.
	3 Vérifiez que les marges sont définies correctement sur le programme utilisé. Si le problème persiste, contactez Dell.

## Désorganisation du repérage des couleurs

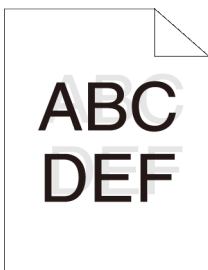

Problème	Action
Le repérage des couleurs est mauvais.	1 Réglez le paramètre de type de papier du pilote d'impression selon le bac ou le chargeur. Si le problème persiste, passez à l'étape 2.
	2 Procédez au repérage automatique des couleurs. <b>a</b> Appuyez sur le bouton <b>(i) (Informations)</b> et tapez sur l'onglet Outils → Paramètres Admin → Entretien → Régl. calage coul. → Correction auto. → Démarrer. Si le problème persiste, contactez Dell.

## Images de travers

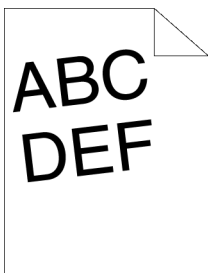

Problème	Action
Le document est de travers.	1 Ajustez correctement les guides du papier. Si le problème persiste, passez à l'étape 2.
	2 Utilisez un des bacs à la place du MPF. Si le problème persiste, passez à l'étape 3.
	3 Remplacez le support d'impression par un support en bon état sorti récemment de son emballage. Si le problème persiste, contactez Dell.

## Bourrage dû à un défaut d'alimentation à partir du bac 1 / chargeur 550 feuilles en option

Problème	Action
Des problèmes de support d'impression se produisent dans le bac1 ou le chargeur 550 feuilles en option.	1 Assurez-vous que le bac1 ou le chargeur 550 feuilles en option est correctement inséré. Si le type de support d'impression utilisé est épais, passez à l'étape 2a. Si le type de support d'impression utilisé est fin, passez à l'étape 2b. Si le type de support d'impression utilisé est couché, passez à l'étape 2c. Si vous utilisez une autre sorte de papier, passez aux étapes 2d et 2e.
	2a Utilisez du papier épais de 216 g/m <sup>2</sup> maximum. Si le problème persiste, passez à l'étape 3a.
	2b Utilisez du papier épais de 60 g/m <sup>2</sup> minimum. Si le problème persiste, passez à l'étape 3a.
	2c Chargez une feuille de papier couché à la fois. Si le problème persiste, passez à l'étape 3b.
	2d Vérifiez que les supports d'impression ne sont pas recourbés. Si le problème persiste, passez à l'étape 3b.

Problème	Action
	2e Vérifiez que les supports d'impression ne sont pas humides. Si le support d'impression n'est pas humide, passez à l'étape 3a. Si le support d'impression est humide, passez à l'étape 3c.
	3a Ventilez les supports d'impression. Si le problème persiste, passez à l'étape 3b.
	3b Avec un chiffon humidifié avec de l'eau, essuyez le rouleau de ralentissement du bac 1 ou du chargeur 550 feuilles en option. Si le problème persiste, passez à l'étape 4b.
	3c Retournez les supports d'impression. Si le problème persiste, passez à l'étape 4a.
	4a Utilisez des supports d'impression qui ne sont pas humides. Si le problème persiste, passez à l'étape 3a.
	4b Remplacez les cartouches à tambour. Si le problème persiste, contactez Dell.

## Bourrage dû à un défaut d'alimentation à partir du MPF

Problème	Action
Un défaut d'alimentation du support d'impression s'est produit à partir du MPF.	1 Assurez-vous que le MPF est correctement inséré. Si le type de support d'impression utilisé est épais, passez à l'étape 2a. Si le type de support d'impression utilisé est fin, passez à l'étape 2b. Si le type de support d'impression utilisé est couché, passez à l'étape 2c. Si le type de support d'impression utilisé est une enveloppe, passez à l'étape 2d. Si vous utilisez une autre sorte de papier, passez à l'étape 2e.
	2a Utilisez du papier épais de 216 g/m <sup>2</sup> maximum. Si le problème persiste, passez à l'étape 3a.
	2b Utilisez du papier épais de 60 g/m <sup>2</sup> minimum. Si le problème persiste, passez à l'étape 3a.
	2c Chargez une feuille de papier couché à la fois. Si le problème persiste, passez à l'étape 3b.
	2d Vérifiez que l'enveloppe est correctement chargée dans le MPF, comme décrit dans « Chargement des enveloppes dans le MPF ». Si le problème persiste, passez à l'étape 3c.
	2e Vérifiez que les supports d'impression ne sont pas humides. Si le support d'impression n'est pas humide, passez à l'étape 3a. Si le support d'impression est humide, passez à l'étape 3c.
	3a Ventilez les supports d'impression. Si le problème persiste, passez à l'étape 3b.
	3b Avec un chiffon humidifié avec de l'eau, essuyez le rouleau de ralentissement du MPF. Si le problème persiste, passez à l'étape 4a.
	3c Si l'enveloppe est déformée, rectifiez-la ou utilisez-en une autre. Si le problème persiste, passez à l'étape 3a.



Problème	Action
	3d Retournez les supports d'impression. Si le problème persiste, passez à l'étape 4a.
	4a Utilisez des supports d'impression qui ne sont pas humides. Si le problème persiste, passez à l'étape 4b.
	4b Remplacez les cartouches à tambour. Si le problème persiste, contactez Dell.

## Bourrage en entrée (marche capteur sortie)

Problème	Action
Un bourrage en entrée (marche capteur sortie) s'est produit.	1 Assurez-vous que les cartouches à tambour sont installées correctement. Si le problème persiste, passez à l'étape 2.
	2 Remplacez les cartouches à tambour. Consultez « Remplacement des cartouches à tambour ». Si le problème persiste, contactez Dell.

## Bourrage d'alimentation multiple bac 1/chargeur 550 feuilles en option

Problème	Action
Des alimentations multiples de support d'impression se produisent dans le bac1 ou le chargeur 550 feuilles en option.	1 Assurez-vous que le bac1 ou le chargeur 550 feuilles en option est correctement inséré. En cas d'utilisation de papier couché, passez à l'étape 2a. Si vous utilisez un autre type de supports d'impression, passez à l'étape 2b.
	2a Chargez une feuille de papier couché à la fois. Si le problème persiste, passez à l'étape 3.
	2b Utilisez des supports d'impression qui ne sont pas humides. Si le problème persiste, passez à l'étape 3.
	3 Ventilez les supports d'impression. Si le problème persiste, passez à l'étape 4.
	4 Avec un chiffon humidifié avec de l'eau, essuyez le rouleau de ralentissement du bac 1 ou du chargeur 550 feuilles à l'endroit où la multi-alimentation a lieu. Si le problème persiste, contactez Dell.

## Bourrage d'alimentation multiple à partir du MPF

Problème	Action
Des alimentations multiples du support d'impression se produisent à partir du MPF.	1 Vérifiez le type de support que vous utilisez. En cas d'utilisation de papier couché, passez à l'étape 2a. Si vous utilisez un autre type de supports d'impression, passez à l'étape 2b.
	2a Chargez une feuille de papier couché à la fois. Si le problème persiste, passez à l'étape 3.

Problème	Action
	2b Utilisez des supports d'impression qui ne sont pas humides. Si le problème persiste, passez à l'étape 3.
	3 Ventilez les supports d'impression. Si le problème persiste, passez à l'étape 4.
	4 Essuyez avec un chiffon humidifié avec de l'eau les rouleaux de ralentissement du chargeur à l'endroit où le bourrage multi-alimentation s'est produit. Si le problème persiste, passez à l'étape 5.
	5 Diminuez le nombre de supports d'impression à charger dans le MPF. Si le problème persiste, contactez Dell.

## Bruit

Problème	Action
Le document fait du bruit.	1 Pour déterminer la cause du bruit, exécutez l'Repérage automatique des couleurs. Si le problème persiste, passez à l'étape 2.
	2 Remplacez le collecteur de toner usagé. Consultez « Remplacement du collecteur de toner usagé ». Si le problème persiste, passez à l'étape 3.
	3 Remplacez les cartouches à tambour. Consultez « Remplacement des cartouches à tambour ». Si le problème persiste, passez à l'étape 4.
	4 Remplacez la cartouche de toner (K). Consultez « Remplacement des cartouches de toner ». Si le problème persiste, passez à l'étape 5.
	5 Remplacez la cartouche de toner (Y). Consultez « Remplacement des cartouches de toner ». Si le problème persiste, passez à l'étape 6.
	6 Remplacez la cartouche de toner (M). Consultez « Remplacement des cartouches de toner ». Si le problème persiste, passez à l'étape 7.
	7 Remplacez la cartouche de toner (C). Consultez « Remplacement des cartouches de toner ». Si le problème persiste, contactez Dell.

## Problèmes de copie

Problème	Action
Un document chargé dans le CADRV ne peut pas être copié.	Vérifiez que le capot du CADRV est correctement fermé. Vérifiez que le levier de dégagement est correctement positionné.
Des traits ou des bandes blanches verticales apparaissent sur le résultat d'impression en cas de numérisation avec le CADRV.	Nettoyez la vitre du CADRV. Consultez « Nettoyage du scanner ». Nettoyez l'intérieur de l'imprimante en utilisant la tige de nettoyage. Consultez « Nettoyage de la tête d'impression LED. »

Problème	Action
La copie est mal alignée ou de travers.	Avant de charger le(s) document(s) dans le CADRV, lissez les bords de la pile de document(s). Chargez le document correctement et alignez les guides au document. Consultez « Chargement d'un document dans le chargeur automatique de documents recto verso (CADRV) ».

## Problèmes concernant le fax

### REMARQUE:

- Si `Déf verr panneau` est défini sur `Activer`, vous devez saisir le mot de passe à quatre chiffres pour utiliser le menu `Paramètres Admin`.

Problème	Action
L'imprimante ne fonctionne pas, rien ne s'affiche et les boutons ne fonctionnent pas.	Débranchez le cordon d'alimentation puis rebranchez-le. Vérifiez que le réceptacle électrique est correctement alimenté.
Aucune tonalité.	Vérifiez que la ligne téléphonique est correctement raccordée. Consultez « Connexion de votre imprimante à une ligne téléphonique ». Vérifiez que la prise téléphonique murale fonctionne en branchant un autre téléphone. Diagnosticuez la connexion du fax. Consultez « Test fax ».
Le fax ne compose pas correctement les numéros enregistrés dans la mémoire.	Vérifiez que les numéros dans la mémoire sont enregistrés correctement. Imprimez la liste du répertoire.
Le document n'est pas entraîné dans l'imprimante.	Vérifiez que le document n'est pas plié et que vous l'introduisez correctement. Vérifiez que le document est de la bonne taille, qu'il n'est ni trop épais ni trop fin. Vérifiez que le capot du CADRV est correctement fermé.
Les fax ne sont pas réceptionnés automatiquement.	Le mode <code>FAX</code> doit être sélectionné. Vérifiez qu'il y a du papier dans le bac à papier. Vérifiez si <code>Mémoire MFP pleine</code> s'affiche sur l'écran tactile. Si la durée spécifiée pour les fonctions suivantes est trop longue, réduisez cette durée à 30 secondes. <ul style="list-style-type: none"> <li>• Fax réc auto</li> <li>• Réc auto Tél/Fax</li> <li>• Réc auto Rép/Fax</li> </ul> Diagnosticuez la connexion du fax. Consultez « Test fax ».
L'imprimante n'envoie pas de fax.	<code>Envoi fax</code> doit s'afficher sur l'écran tactile. Vérifiez le télécopieur auquel vous envoyez le fax pour contrôler s'il peut le recevoir. Vérifiez le type de composition de <code>Tonalité</code> , <code>Impulsion (10PPS)</code> ou <code>Impulsion (20PPS)</code> . Assurez-vous que le document est bien chargé dans le CADRV ou sur la vitre de l'imprimante. Diagnosticuez la connexion du fax. Consultez « Test fax ».

Problème	Action
Des espaces blancs apparaissent sur le fax reçu, ou bien la qualité de réception est faible.	Vérifiez votre imprimante en faisant une copie.
	La cartouche de toner peut être vide. Remplacez la cartouche de toner. Consultez « Remplacement des cartouches de toner ».
	Une ligne téléphonique perturbée peut provoquer des erreurs de ligne. Réduisez la vitesse du modem de fax.
Certains mots sur le fax reçu sont étirés.	La machine distante peut être à l'origine de la perturbation.
Certains mots sur le fax reçu sont étirés.	La machine distante a présenté un bourrage temporaire.
Il y a des lignes sur les documents que vous envoyez.	Vérifiez la vitre de l'imprimante et celle du CADRV et nettoyez les éventuelles traces. Consultez « Nettoyage du scanner ».
L'imprimante compose un numéro mais la connexion avec la machine distante ne se fait pas.	La machine distante peut être éteinte, elle peut ne plus avoir de papier ou bien elle ne peut pas répondre aux appels entrants. Discutez avec l'opérateur de la machine distante et demandez-lui de résoudre le problème.
Les documents ne sont pas stockés dans la mémoire.	Il se peut que la mémoire soit insuffisante pour stocker le document. Si <code>Mémoire MFP pleine</code> s'affiche sur l'écran tactile, supprimez les documents dont vous n'avez plus besoin dans la mémoire. Puis, restaurez le document ou attendez la fin de la tâche en cours, comme la transmission ou la réception.
Des blancs apparaissent en bas de chaque page ou sur d'autres pages, avec une petite bande de texte en haut.	Il se peut que vous ayez sélectionné des réglages de papier incorrects dans le réglage des options de l'utilisateur. Consultez « Instructions relatives aux supports d'impression ».
L'imprimante n'envoie pas de fax et n'en reçoit pas.	Vérifiez que le code de pays est enregistré correctement. Appuyez sur le bouton <b>i</b> ( <b>Informations</b> ) et tapez sur l'onglet Outils → Paramètres Admin → Paramètres fax → Paramètres ligne fax → Pays.
	Vérifiez le type de composition dans Tonalité ou Impulsion.
	Vérifiez que les câbles sont branchés correctement.
	Si le câble téléphonique est connecté à l'imprimante en passant par un appareil tel qu'un répondeur et un ordinateur, retirez cet appareil et branchez directement le câble téléphonique à l'imprimante.
	Assurez-vous que <code>Configuration fax indés.</code> est défini sur Arrêt.
Une erreur survient souvent pendant la transmission ou la réception d'un fax.	Réduisez la vitesse du modem.
	Appuyez sur le bouton <b>i</b> ( <b>Informations</b> ) et tapez sur l'onglet Outils → Paramètres Admin → Paramètres fax → Paramètres par défaut de la transmission → Vitesse Modem.
L'imprimante reçoit des fax mais ne les imprime pas.	Vérifiez le niveau du toner.
	Vérifiez qu'il y a du papier dans le bac à papier.
	Assurez-vous que <code>Transmission fax reçu</code> est défini sur Arrêt.
	Assurez-vous que l'imprimante est en mode de réception sécurisé. Si ce mode est activé, entrer le mot de passe correspondant et désactivez ce mode afin d'imprimer les fax en mémoire.

## Problèmes de numérisation

Problème	Action
Le scanner ne fonctionne pas.	Vérifiez que vous avez placé le document à numériser face vers le bas sur la vitre d'exposition, ou face vers le haut dans le CADRV.

Problème	Action
	<p>Il se peut que la mémoire soit insuffisante pour contenir le document que vous voulez numériser. Réduisez le taux de résolution du scanner, et réessayez.</p> <p>Vérifiez que le câble USB ou Ethernet est correctement raccordé.</p> <p>Vérifiez que le câble USB ou Ethernet n'est pas défectueux. Remplacez le câble par un autre que vous savez être en bon état. Si nécessaire, remplacez le câble.</p> <p>En cas d'utilisation du pilote Réseau TWAIN ou Windows® Image Acquisition (WIA), vérifiez que le câble Ethernet est correctement raccordé et que l'adresse IP de l'imprimante est indiquée correctement. Consultez « Vérification des paramètres IP ».</p> <p>Vérifiez que le scanner est correctement configuré. Vérifiez le programme que vous souhaitez utiliser pour vous assurer que le travail de numérisation est envoyé vers le port correct.</p> <p>Assurez-vous que la fonction de partage du scanner d'un Macintosh est désactivée avant de numériser les documents via un programme compatible ICA comme Image Capture. L'imprimante n'est pas compatible avec la fonction de partage du scanner de Mac OS X. Sélectionnez une imprimante directement connectée à l'ordinateur par une connexion USB ou LAN avec ou sans fil, puis scanner les documents.</p>
L'imprimante numérise les documents très lentement.	<p>Les graphiques sont numérisés plus lentement que le texte lors de l'utilisation de la fonction Numérisation courriel ou Numérisation dossier réseau.</p> <p>La vitesse de communication ralentit en mode numérisation en raison de la grande quantité de mémoire nécessaire pour analyser et reproduire les données numérisées.</p> <p>Une numérisation d'images avec une haute résolution prend davantage de temps qu'une numérisation avec une faible résolution.</p>
Des problèmes d'alimentation ou des chargements multiples se produisent dans le CADRV.	<p>Assurez-vous que l'ensemble rouleau de CADRV est monté correctement.</p> <p>Vérifiez que le type de papier du document répond aux spécifications de votre imprimante. Consultez « Support d'impression pris en charge ».</p> <p>Vérifiez que le document est correctement chargé dans le CADRV.</p> <p>Vérifiez que les guides du document sont positionnés correctement.</p> <p>Vérifiez que le nombre de feuilles du document n'excède pas la capacité maximale du CADRV.</p> <p>Vérifiez que le document n'est pas recourbé.</p> <p>Ventilez le document avant de le charger dans le CADRV.</p>
Des traits ou des bandes blanches verticales apparaissent sur le résultat d'impression en cas de numérisation avec le CADRV.	Nettoyez la vitre du CADRV. Consultez « Nettoyage du scanner ».
Une tâche apparaît toujours au même endroit sur le résultat d'impression lors d'une numérisation d'un document posé sur la vitre d'exposition.	Nettoyez la vitre d'exposition. Consultez « Nettoyage du scanner ».

<b>Problème</b>	<b>Action</b>
Les images sont de travers.	Assurez-vous que le document est chargé droit dans le CADRV ou sur la vitre de l'imprimante. Avant de charger le(s) document(s) dans le CADRV, lissez les bords de la pile de document(s).
Les lignes diagonales apparaissent irrégulières en cas de numérisation avec le CADRV.	Pour les documents de papier épais, utilisez la vitre d'exposition.
Un message s'affiche sur votre écran d'ordinateur :	Il peut y avoir un travail de copie ou d'impression en cours. Lorsque la tâche actuelle sera terminée, essayez à nouveau.
<ul style="list-style-type: none"> <li>• « L'appareil ne peut pas être réglé sur le mode recto verso souhaité ».</li> <li>• « Le port est utilisé par un autre programme ».</li> <li>• « Le port est désactivé ».</li> <li>• « Le scanner est en train de recevoir ou d'imprimer des données. Lorsque la tâche actuelle sera terminée, essayez à nouveau ».</li> <li>• « Opération invalide ».</li> <li>• « La numérisation a échoué ».</li> </ul>	<p>Le port sélectionné est déjà utilisé. Redémarrez votre ordinateur et réessayez.</p> <p>Il se peut que le câble soit mal branché ou que l'alimentation ait été coupée.</p> <p>Le pilote de numérisation n'est pas installé ou un environnement d'exploitation n'est pas réglé correctement.</p> <p>Vérifiez que le port est correctement connecté et que l'appareil est sous tension. Redémarrez ensuite votre ordinateur.</p> <p>Vérifiez que le câble USB ou Ethernet est correctement raccordé.</p>
L'imprimante ne transfère pas correctement les données numérisées vers une destination spécifique avec la fonction <b>Numérisation courriel</b> ou <b>Numérisation réseau</b> .	<p>Assurez-vous que les paramètres suivants ont été définis correctement sur Dell Printer Configuration Web Tool.</p> <p><b>Numérisation réseau :</b></p> <p>Vérifiez les réglages suivants sous <b>Carnet d'adresses</b> → <b>Adresse du serveur</b>.</p> <ul style="list-style-type: none"> <li>• <b>Adresse du serveur</b></li> <li>• <b>Nom de partage</b></li> <li>• <b>Chemin du serveur</b></li> <li>• <b>Nom de connexion</b></li> <li>• <b>Mot passe connexion</b></li> </ul> <p><b>Numérisation courriel :</b></p> <p>Vérifiez le réglage suivant sous <b>Carnet d'adresses</b> → <b>Adresse électronique</b>.</p> <ul style="list-style-type: none"> <li>• <b>Adresse</b></li> </ul>
Impossible de numériser au moyen du pilote TWAIN ou Windows® Image Acquisition (WIA) sur un ordinateur équipé de Windows Server® 2008 ou de Windows Server® 2008 R2.	<p>Installez Desktop Experience sur l'ordinateur.</p> <p>Pour installer Desktop Experience :</p> <ol style="list-style-type: none"> <li><b>1</b> Cliquez sur <b>Démarrer</b>, pointez sur <b>Outils d'administration</b>, puis cliquez sur <b>Gestionnaire de serveur</b>.</li> <li><b>2</b> Sous <b>Vue d'ensemble des fonctions</b>, cliquez sur <b>Ajouter fonctions</b>.</li> <li><b>3</b> Sélectionnez la case <b>Desktop Experience</b>, puis cliquez sur <b>Suivant</b> et ensuite sur <b>Installer</b>.</li> <li><b>4</b> Redémarrez l'ordinateur.</li> </ol>

Problème	Action
Impossible de numériser au moyen du pilote TWAIN ou Windows® Image Acquisition (WIA) sur un ordinateur équipé de Windows Server® 2012 ou de Windows Server® 2012 R2.	<p>Installez Desktop Experience sur l'ordinateur.</p> <p>Pour installer Desktop Experience :</p> <ol style="list-style-type: none"> <li>1 Cliquez sur <b>Gestionnaire de serveur</b> à partir de l'écran <b>Démarrer</b>.</li> <li>2 Dans <b>Gérer</b>, cliquez sur <b>Ajouter des rôles et des fonctions</b>.</li> <li>3 Cliquez sur <b>Suivant</b> pour ignorer la page <b>Avant de commencer</b>.</li> <li>4 Vérifiez que l'<b>installation basée sur les rôles ou les fonctions</b> est sélectionnée, puis cliquez sur <b>Suivant</b>.</li> <li>5 Vérifiez que <b>Sélectionner un serveur à partir de l'ensemble de serveurs</b> est sélectionné, sélectionnez le serveur sous <b>Ensemble de serveurs</b>, puis cliquez sur <b>Suivant</b>.</li> <li>6 Cliquez sur <b>Suivant</b> pour ignorer la page <b>Sélectionner des rôles de serveur</b>.</li> <li>7 Cochez la case <b>Desktop Experience</b> sous <b>Interfaces et infrastructure de l'utilisateur</b>, puis cliquez sur <b>Suivant</b>.</li> <li>8 Cliquez sur <b>Confirmation</b> à partir de la liste située à gauche.</li> <li>9 Cochez la case <b>Redémarrer automatiquement le serveur de destination si nécessaire</b>, puis cliquez sur <b>Installer</b>.</li> <li>10 Redémarrez l'ordinateur.</li> </ol>

## Problèmes de certificat numérique

Problème	Action
Le bouton d'importation du certificat est désactivé.	La communication SSL/TLS peut être désactivée. Créez un certificat auto-signé et activez SSL/TLS.
Le bouton détails du certificat est désactivé.	
Impossible d'importer le certificat.	<p>Le réglage de l'heure est incorrect. Vérifiez la période de validité du certificat ainsi que le réglage de l'heure du périphérique.</p> <p>Le fichier de certificat est incorrect. Assurez-vous que le mot de passe est correct.</p> <p>Assurez-vous que le type de fichier est PKCS#7/#12 ou x509CACert.</p> <p>Vérifiez que les informations d'attribut du certificat (utilisation de la clé/utilisation de la clé étendue) à importer sont définies correctement.</p> <p>Le navigateur est incorrect. Utilisez Internet Explorer.</p>
016-404 s'affiche lorsque vous tentez d'utiliser les paramètres de sécurité nécessitant des certificats.	Les données de certificat mémorisées ont été supprimées, sont endommagées ou sont illisibles. Importez le certificat et activez de nouveau les paramètres de sécurité.
Impossible de définir un certificat avec « Détails du certificat ».	<p>La période de validité du certificat a expiré. Vérifiez que le réglage de l'heure de l'imprimante est correct et que la période de validité du certificat n'a pas expiré.</p> <p>Le chemin du certificat n'est pas valide. La chaîne du certificat (validation du chemin) du certificat importé peut ne pas être validée correctement. Vérifiez si tous les certificats de haut niveau (fiable/intermédiaire) ont été importés et ne sont pas supprimés, et si la période de validité n'a pas expiré.</p>
Bien qu'un certificat ait été importé, il ne s'affiche pas lors de la sélection avec « Périphérique local ».	Le type du certificat n'est pas correct. Pour importer un certificat à utiliser avec le périphérique (reconnaitre le périphérique), importez la clé secrète et un certificat du format PKCS#12 (p12/pfx) sous forme de paire.

Problème	Action
La validation du serveur ne fonctionne pas correctement.	Malgré l'importation d'un certificat racine (fiable) à utiliser pour l'authentification du serveur, un certificat intermédiaire peut être requis lors de la validation du chemin.  Lors de l'exécution d'un fichier de certificat avec l'autorité de certification, créez le certificat avec un format incluant tous les chemins, puis importez ce certificat.
Impossible de sélectionner la signature numérique avec le paramètre IPsec.	Soit le certificat n'a pas été importé, soit le certificat n'a pas été associé à une utilisation avec la signature numérique d'IPsec. Reportez-vous à « Définir le certificat en mode de signature numérique IPsec » pour définir un certificat pour IPsec.

## Problèmes sans fil

### REMARQUE:

- Le réseau sans fil est disponible sur les appareils Dell H625cdw et Dell H825cdw.

Problème	Action
Impossible d'établir une connexion sans fil.	Assurez-vous que le câble Ethernet est débranché de l'imprimante.  Assurez-vous que Wi-Fi est défini sur Marche. Consultez « Wi-Fi   WPS ».  Il est possible que le pare-feu de votre ordinateur bloque la communication avec votre imprimante. Désactivez le pare-feu de votre ordinateur.  Assurez-vous que le réseau local sans fil est pris en charge sur 802.11b/g/n à 2,4 GHz.
Impossible d'établir la connexion sans fil avec le WPS (Wi-Fi Protected Setup).	Vérifiez que le paramètre de sécurité du routeur ou point d'accès au réseau local sans fil est le WPA ou le WPA2. (Le WEP n'est pas pris en charge sur le WPS.)
Impossible d'établir la connexion sans fil avec le WPS-PBC (Wi-Fi Protected Setup-Push Button Configuration).	Appuyez sur le bouton WPS du routeur ou point d'accès au réseau local sans fil dans les 2 minutes suivant le début de l'utilisation du WPS sur l'imprimante. Pour plus de détails sur le routeur ou point d'accès au réseau local sans fil, reportez-vous au manuel fourni avec celui-ci.
Impossible d'établir la connexion sans fil avec le WPS-PIN (Wi-Fi Protected Setup-Personal Identification Number).	Vérifiez si le code PIN que vous avez saisi sur l'ordinateur est correct.

## Problèmes avec le chargeur 550 feuilles en option installé

Si un chargeur 550 feuilles en option ne fonctionne pas correctement à la suite de l'installation ou arrête de fonctionner, procédez comme suit :

- Éteignez l'imprimante, patientez pendant 10 secondes puis rallumez-la. Si le problème persiste, débranchez l'imprimante et vérifiez la connexion entre le chargeur 550 feuilles en option et l'imprimante.
- Imprimez le rapport des réglages système pour voir si le chargeur 550 feuilles en option figure dans la liste des options installées. Si le chargeur 550 feuilles en option ne figure pas dans la liste, réinstallez-le. Consultez « Rapport/Liste ».
- Assurez-vous que le chargeur 550 feuilles en option est sélectionné dans le pilote d'impression utilisé.



Le tableau suivant répertorie les actions correctives pour les problèmes associés. Si l'intervention proposée ne résout pas le problème, contactez Dell.

Problème	Action
Le chargeur 550 feuilles en option ne fonctionne pas correctement.	Vérifiez si le chargeur 550 feuilles en option est correctement installé sur l'imprimante. Réinstallez le chargeur. Consultez « Démontage du chargeur 550 feuilles en option » et reportez-vous aux instructions d'installation fournies avec le chargeur 550 feuilles en option.
	Vérifiez que les supports d'impression sont correctement chargés. Consultez « Chargement du support d'impression dans le bac1 et dans le chargeur 550 feuilles en option ».

## Problèmes Wi-Fi Direct

### REMARQUE:

- Wi-Fi Direct est disponible sur les appareils Dell H625cdw et Dell H825cdw.

Problème	Action
Le périphérique mobile ne peut découvrir l'imprimante.	L'imprimante peut être connectée à un autre périphérique mobile via Wi-Fi Direct. Déconnectez l'imprimante et le périphérique mobile. Consultez « Déconnexion du réseau Wi-Fi Direct ».
L'imprimante ne peut être déconnectée du périphérique mobile, même lorsque la procédure dans « Déconnexion du réseau Wi-Fi Direct » a été suivie.	Le périphérique mobile peut se reconnecter automatiquement à l'imprimante. Réinitialisez la phrase de passe Wi-Fi Direct et déconnectez le périphérique mobile. Consultez « Réinitialisation de la phrase de passe ».
Le réseau de l'imprimante ne peut pas être défini sur le mode <b>Ad-hoc</b> .	Vérifiez que <b>Wi-Fi Direct</b> est défini sur <b>Désactiver</b> .
<b>Wi-Fi Direct</b> ne peut pas être défini sur <b>Activer</b> .	Vérifiez que le réseau est défini sur le mode <b>Infrastructure</b> . Vérifiez que le mode IP n'est pas réglé sur <b>IPv6</b> .

## Problèmes de l'utilitaire Pilote/Imprimante du scanner

Problème	Action
Impossible de récupérer les données du carnet d'adresses depuis l'imprimante sur l'Éditeur du carnet d'adresses.	Vérifiez que le câble USB ou Ethernet est correctement raccordé. Assurez-vous que l'imprimante est allumée. Vérifiez que le pilote d'impression est installé sur votre ordinateur. L'Éditeur du carnet d'adresses récupère les données du carnet d'adresses via le pilote de numérisation lorsque l'imprimante est connectée via un câble USB.
Le pilote TWAIN ne peut pas se connecter à l'imprimante.	Vérifiez que le câble USB ou Ethernet est correctement raccordé. En cas d'utilisation d'une connexion réseau, vérifiez que l'adresse IP de l'imprimante est saisie correctement. Consultez « Numériser avec le pilote TWAIN ». Vérifiez que l'imprimante est allumée. Si l'imprimante est allumée, redémarrez-la en coupant l'alimentation puis en la rebranchant. Si un programme de numérisation est en cours, fermez ce programme, relancez le programme puis essayez d'effectuer une nouvelle numérisation.
Le pilote du scanner n'a pas été enregistré sur votre ordinateur.	Installez le pilote de numérisation. Si le pilote de numérisation est installé, désinstallez-le et réinstallez-le.

## Autres problèmes

Problème	Action
De la condensation s'est formée à l'intérieur de l'imprimante.	Cela survient généralement en hiver, lorsque la pièce est chauffée, à l'issue de quelques heures. Cela survient également lorsque l'imprimante fonctionne dans un local où l'humidité relative atteint 85 % ou plus. Réglez l'humidité ou mettez l'imprimante dans une pièce appropriée.
Un problème est survenu lors de l'utilisation de Dell Document Hub.*	Visitez <a href="http://www.dell.com/dochub">www.dell.com/dochub</a> .

\* Dell Document Hub est disponible sur les appareils Dell H625cdw et Dell H825cdw.

## Contactez la maintenance

Lorsque vous contactez le support technique, soyez prêt à décrire le problème rencontré ou le message d'erreur affiché.

Vous devez également communiquer le modèle et le Service Tag de votre imprimante. Reportez-vous à l'étiquette située à l'intérieur du capot avant de votre imprimante et notez le Service Tag. Pour plus de détails sur l'emplacement du Service Tag, voir « Express Service Code et Service Tag ».

# Annexe

# Annexe

---

## Politique de support technique Dell™

Le support technique assisté par un technicien nécessite la coopération et la participation du client au cours de la procédure de dépannage et assure la restauration de la configuration par défaut originale du système d'exploitation, du logiciel et des pilotes matériels, tels qu'ils ont été fournis par Dell, ainsi que la vérification du bon fonctionnement de l'imprimante et de tous les matériels installés par Dell. Outre ce support technique assisté par un technicien, vous pouvez également obtenir un support technique en ligne sur le site Dell Support. Des options de support technique supplémentaires peuvent également être disponibles.

Dell assure un support technique limité à l'imprimante et aux logiciels et périphériques installés par Dell. Le support des logiciels et périphériques tiers, y compris les logiciels et périphériques achetés et/ou installés par l'intermédiaire de la section des logiciels et des périphériques (DellWare), la section ReadyWare et la section d'intégration usine personnalisée (CFI/DellPlus), est assuré par le fabricant d'origine.

## Services en ligne

Il vous est possible d'accéder au support de Dell par le biais des sites Web :

- Assistance produit et manuels  
[www.dell.com/support](http://www.dell.com/support)  
[www.dell.com/support/manuals](http://www.dell.com/support/manuals)  
[www.dell.com/printer](http://www.dell.com/printer)

## Garantie et politique de retour

Dell Inc. (« Dell ») fabrique ses produits à partir de pièces et de composants neufs ou réputés tels conformément aux pratiques standard de l'industrie. Pour plus de détails sur la garantie Dell pour l'imprimante, visitez [www.dell.com/support](http://www.dell.com/support).

## Informations concernant le recyclage

Il est conseillé que les clients jeter leurs matériels d'ordinateur, moniteurs, imprimantes et autres périphériques usagés de manière écologique. Les méthodes possibles comprennent la réutilisation de pièces ou des produits globaux et le recyclage des produits, des composants et/ou des matériels.

Pour plus d'informations au sujet des programmes de recyclage mondiaux de Dell, consultez [www.dell.com/recycle](http://www.dell.com/recycle).

## Contacter Dellug\_appdx\_contact

Vous pouvez contacter Dell par Internet à l'aide des adresses suivantes :

- Internet  
[www.dell.com/contactdell](http://www.dell.com/contactdell)

## USA/Canada Wi-Fi Warnings

### Class B:

#### **FEDERAL COMMUNICATIONS COMMISSION INTERFERENCE STATEMENT**

This equipment has been tested and found to comply with the limits for a Class B digital device, pursuant to part 15 of the FCC Rules. These limits are designed to provide reasonable protection against harmful interference in a residential installation. This equipment generates, uses and can radiate radio frequency energy and, if not installed and used in accordance with the instructions, may cause harmful interference to radio communications. However, there is no guarantee that interference will not occur in a particular installation. If this equipment does cause harmful interference to radio or television reception, which can be determined by turning the equipment off and on, the user is encouraged to try to correct the interference by one or more of the following measures:

- Reorient or relocate the receiving antenna.
- Increase the separation between the equipment and receiver.
- Connect the equipment into an outlet on a circuit different from that to which the receiver is connected.
- Consult the dealer or an experienced radio/ TV technician for help.

#### **CAUTION:**

Any changes or modifications not expressly approved by the grantee of this device could void the user's authority to operate the equipment.

#### **Labeling Requirements**

This device complies with Part 15 of the FCC Rules. Operation is subject to the following two conditions: (1) this device may not cause harmful interference, and (2) this device must accept any interference received, including interference that may cause undesired operation.

#### **RF Exposure Warning**

This equipment must be installed and operated in accordance with provided instructions and the antenna(s) used for this transmitter must be installed to provide a separation distance of at least 20 cm from all persons and must not be co-located or operating in conjunction with any other antenna or transmitter. End-users and installers must be provide with antenna installation instructions and transmitter operating conditions for satisfying RF exposure compliance.

#### **Canada, Industry Canada (IC) Notices**

This Class B digital apparatus complies with Canadian ICES-003 and RSS-210.

Operation is subject to the following two conditions: (1) this device may not cause interference, and (2) this device must accept any interference, including interference that may cause undesired operation of the device.

## Radio Frequency (RF) Exposure Information

The radiated output power of the Wireless Device is below the Industry Canada (IC) radio frequency exposure limits. The Wireless Device should be used in such a manner such that the potential for human contact during normal operation is minimized.

This device has also been evaluated and shown compliant with the IC RF Exposure limits under mobile exposure conditions. (antennas are greater than 20cm from a person's body).

This device has been certified for use in Canada. Status of the listing in the Industry Canada's REL (Radio Equipment List) can be found at the following web address:

<http://www.ic.gc.ca/app/sitt/reltel/srch/nwRdSrch.do?lang=eng>

Additional Canadian information on RF exposure also can be found at the following web address:

<http://www.ic.gc.ca/eic/site/smt-gst.nsf/eng/sf08792.html>

## Canada, avis d'Industry Canada (IC)

Cet appareil numérique de classe B est conforme aux normes canadiennes ICES-003 et RSS-210.

Son fonctionnement est soumis aux deux conditions suivantes : (1) cet appareil ne doit pas causer d'interférence et (2) cet appareil doit accepter toute interférence, notamment les interférences qui peuvent affecter son fonctionnement.

## Informations concernant l'exposition aux fréquences radio (RF)

La puissance de sortie émise par l'appareil de sans fil Dell est inférieure à la limite d'exposition aux fréquences radio d'Industry Canada (IC). Utilisez l'appareil de sans fil Dell de façon à minimiser les contacts humains lors du fonctionnement normal.

Ce périphérique a également été évalué et démontré conforme aux limites d'exposition aux RF d'IC dans des conditions d'exposition à des appareils mobiles (les antennes se situent à moins de 20 cm du corps d'une personne).

Ce périphérique est homologué pour l'utilisation au Canada. Pour consulter l'entrée correspondant à l'appareil dans la liste d'équipement radio (REL - Radio Equipment List) d'Industry Canada rendez-vous sur:

<http://www.ic.gc.ca/app/sitt/reltel/srch/nwRdSrch.do?lang=eng>

Pour des informations supplémentaires concernant l'exposition aux RF au Canada rendez-vous sur :

<http://www.ic.gc.ca/eic/site/smt-gst.nsf/eng/sf08792.html>

## Canada IC Statement

NOTICE:

- This equipment meets the applicable Industry Canada Terminal Equipment Technical Specifications. This is confirmed by the registration number. The abbreviation, IC, before the registration number signifies that registration was performed based on a Declaration of Conformity indicating that Industry Canada technical specifications were met. It does not imply that Industry Canada approved the equipment.
- The Ringer Equivalence Number (REN) for this terminal equipment is 0.0. The REN assigned to each terminal equipment provides an indication of the maximum number of terminals allowed to be connected to a telephone interface. The termination on an interface may consist of any combination of devices subject only to the requirement that the sum of the Ringer Equivalence Numbers of all the devices does not exceed five.

Avis :

- Le présent matériel est conforme aux spécifications techniques d'Industrie Canada applicables au matériel terminal. Cette conformité est confirmée par le numéro d'enregistrement. Le sigle IC, placé devant le numéro d'enregistrement, signifie que l'enregistrement s'est effectué conformément à une déclaration de conformité et indique que les spécifications techniques d'Industrie Canada ont été respectées. Il n'implique pas qu'Industrie Canada a approuvé le matériel.
- L'indice d'équivalence de la sonnerie (IES) du présent matériel est de 0.0. L'IES assigné à chaque dispositif terminal indique le nombre maximal de terminaux qui peuvent être raccordés à une interface téléphonique. La terminaison d'une interface peut consister en une combinaison quelconque de dispositifs, à la seule condition que la somme d'indices d'équivalence de la sonnerie de tous les dispositifs n'excède pas 5.